

Министерство науки и высшего образования Российской Федерации
Научно-образовательная теологическая ассоциация
Псковский государственный университет
Псковская епархия
Псково-Печерская духовная семинария
Рязанский государственный университет им. С. А. Есенина
Институт теологии им. святых Мефодия и Кирилла
Белорусский государственный университет
Международное общество святителя Григория Паламы

**ПРАВОСЛАВИЕ И ОТЕЧЕСТВЕННАЯ КУЛЬТУРА:
ПОТЕРИ И ПРИОБРЕТЕНИЯ МИНУВШЕГО,
ОБРАЗ БУДУЩЕГО**

Сборник материалов регионального этапа
XXXII Международных Рождественских образовательных чтений
(Псков, 8–10 декабря 2023 г.)

Псков
Псковский государственный университет
2023

УДК 21
ББК 86.372
Р62

*Рекомендовано к изданию редакционно-издательским советом
Псковского государственного университета*

Рецензенты:

Алиева Людмила Владимировна, кандидат исторических наук, директор Института гуманитарных наук и языковых коммуникаций ПсковГУ

Протоиерей Роман Ледин, руководитель отдела религиозного образования и катехизации Псковской епархии

Р62 Православие и отечественная культура: потери и приобретения минувшего, образ будущего : Сборник материалов регионального этапа XXXII Международных Рождественских образовательных чтений (Псков, 8–10 декабря 2023 г.) / под редакцией Герасимовой И. В. — Псков : Псковский государственный университет, 2023. — 426 с.
ISBN 978-5-00200-161-3

Сборник содержит материалы XXXII Международных Рождественских образовательных чтений «Православие и отечественная культура: потери и приобретения минувшего, образ будущего», которые прошли в Пскове. Авторами статей являются теологи, психологи, педагоги, философы, историки, священнослужители — ученые и практики, студенты и магистранты России. Издание будет полезно теологам, педагогам и руководителям образовательных учреждений различных типов, студентам и аспирантам, всем, кто преподает теологические и философские дисциплины и тем, кто неравнодушен к проблемам безопасности, духовности и культуры.

Издается в авторской редакции.

ISBN 978-5-00200-161-3

УДК 21
ББК 86.372

© Коллектив авторов, 2023
© Псковский государственный университет, 2023

СОДЕРЖАНИЕ

Александров А. Б., Анохина А. М., Васина С. Г., Гиппиус А. А., Горбунов С. А., Грачев В. М., Коновалова Н. С., Красильникова Ю. О., Ларионов А. А., Манагадзе А. К., Мельниченко И. А., Окатьева Н. М., Парамонов С. С., Петрухин А. А., Полухина Н. Г., Роганова Т. М., Садыков Ж. Т., Старков Н. И. Старкова Е. Н., Тюков В. Э., Чернявский М. М., Шевченко В. И., Щедрина Т. В. Результаты исследования объектов пещерного храма Псково-Печерского монастыря инновационным методом мюнографии, обеспечивающим сохранение христианских древностей и культурного наследия России	9
Анисимова А. Н. Тверской иконописец Андрей Запруднов и его артель	16
Астрединов И. Н. Парадигмы светского духовно-нравственного воспитания и духовно-нравственного воспитания в традициях православия	20
Безуглова В. И. Воспитание детей в учении Иоанна Крестьянкина	23
Белявская В. А. Ценность защиты Отечества в мировоззрении молодежи: духовно-нравственный аспект	28
Борисов Б.Ю., иерей Исторические и духовно-нравственные аспекты проблем противодействия коррупции в России	34
Бугров А. А., иерей Интерпретация культурно-смыслового поля «благодать – блаженство – счастье» в русском языковом сознании	38
Быков К. Э., иерей Учение о «Дне Господне» в книгах пророков допленного и пленного периодов	45
Вальнер Н. А. Хрестоматия и эпоха: духовно-патриотические беседы с детьми	50
Виклейн М. В. Смысловая функция целеполагания в повседневной активности	57
Ворошин С. Д. Отражение вкусов Строгановых в архитектуре и иконописи XVI–XVII вв.	61
Гаевская Н. З. Глинская пустынь. Религиоведческий архив	66
Глушенков В. В. Гуманитарный суверенитет: традиция или идеология	71
Голикова И. А. Православное образование формирует ценности русского менталитета в Эстонии	81

Дзедрович А. Н. «Места силы»: неоязычество в экскурсиях и паломнических поездках по Крыму	88
Донецкий А. Н. Светопись православного Возрождения (о выставке фоторабот Бориса Скобельницына «Крепость духа», посвященная 550-летнему юбилею Псково-Печерского монастыря)	93
Егоров Д. Г. Мораль, религия и психокоррекционная работа в пенитенциарной системе	97
Егорова М. С. Аспекты преемственности в русской монашеской традиции: Исаак Сирин, Нил Сорский и Паисий Величковский	101
Жаринова Е. Н. Методология и методы психолого-акмеологического тренинга	109
Жаринова Е. Н. Построение акмеологической концепции средствами образовательной акмеологии	117
Жаринова Е. Н. Применение элементов коммуникативного тренинга как метода интенсивного обучения студентов СПбГУВМ	120
Жаринова Е. Н. Перспективы развития студенческого спорта в России	123
Зименко О. С. Историческое наследие и его влияние на профессиональное самоопределение кадетов	130
Зименко О. С. Роль семейных ценностей в формировании лидерских качеств у кадетов	134
Зименко О. С. Семья и военная служба: воспитание будущих офицеров в контексте семейных традиций	139
Иванов А. Г. Учение о спасении человека по трудам святителя Игнатия Брянчанинова	143
Иванов М. В., прот. Значение Святогорской повести в контексте идеи богоизбранности русской земли и обоснования священного характера ее государственной власти	146
Иванова А. В. Иконостас Н. А. Блохина из Образской церкви «с Жабьей лавицы»: современные художественные тенденции псковской школы живописи	152
Иванова А. А. Христианство в литературе и искусстве	159

Иванова Д. Д. Основные подходы к определению понятия «православный приход»	165
Иванова Н. П. Нравственные ценности на примере образов сестёр в прозе М.И. Воскресенского и М.С. Жуковой	168
Ивентьев С. И., Искандаров Ш. Ф., Шкуран О. В. Проблема уважения человека и религия	172
Игнатова Е. С. Имущественный спор клириков Николаевской церкви города Порхова (1819 г.): анализ источников	179
Калистратова И. С. Сравнительный анализ семьи по трудам Святителя Николая Японского и традиционной японской семьи	184
Котляров И.Д. Русская православная церковь как актор национальной экономической безопасности Российской Федерации	186
Крамаренко М. Д. Два древнерусских песнопения «Отеческого дара расточив» (сравнительный анализ)	191
Красовская М. С. Интерьер Островского Свято-Троицкого собора Псковской епархии: исторический анализ	195
Кудрявцева С. Г. Культурное просвещение российского общества через погружение в национальную певческую традицию	201
Курпас Е. А. Влияние синтоизма и других религиозных направлений на православных подростков, возникающее в результате роста популярности аниме в России	213
Ледин Р. А., прот. Богословие апокалипсиса: прояснение теологического содержания и значения образа города в апокалиптических видениях Святого Иоанна Богослова	217
Ли Л. В. Православный континуум русской духовной культуры в содержании основного общего образования: проблемы и решения	225
Линкевич Н. В. Библейские сюжеты в цикле картин В.Д. Поленова «Из жизни Христа»	237
Лобковская Н. И. Опыт преподавания основ духовно-нравственного развития личности в техническом университете	245
Лобыгин С.А. Слово о молитве священномученика Климента Римского	249

Логвинова И. В. Нравоучения в повестях М. П. Погодина «Васильев вечер» и «Черная немочь»	253
Лушанина Н. А. Семья и семейные ценности в Посланиях святого апостола Павла	257
Манойлова М. А., Виноградова Н. А. Идентичность и ценности современной молодежи по результатам эмпирического исследования	261
Миронова Ю. Ю. Расходные книги Щемерицкой (Лаврской) Николаевской церкви Печерского района Псковской области	272
Осипцова В. О. Добродетель терпения в эпистолярном наследии преподобного Амвросия Оптинского	275
Парфенова Н. Б. Православные мыслители о вере, достоинстве и любви как основах русской души	281
Патокин П. Г., свящ. Изменения в структуре семейной иерархии в XX–XXI веках	284
Петрова С. М. Пословицы как источник знаний о психосоциокультурных особенностях русского этноса	289
Пигорева О. В. Эволюция государственной политики в отношении изучения религии в школе и вузе в постсоветский период	293
Плетнева Е. В. Работа Международной конференции молодых специалистов имени русского церковного композитора и исследователя С.В. Смоленского в 2017–2023 годах: подведение итогов	298
Подгурская А. Ю. Святоотеческое наследие о воспитании детей	308
Потёмкина К. В. Теоретический анализ христианской концепции греха	311
Решетняк А. С. Пример святой благоверной княгини-инокини Анны Кашинской в духовно-нравственном воспитании дошкольников в стенах детского сада	313
Рыбаков С. Ю., прот. Человек в современном мире: трансформация мировоззрения в условиях кризиса	319
Савчук И. В. Ф. М. Достоевский о духовно-нравственных ценностях человека и общества ..	325

Сафонова Т. В., Широкоград И. И. О проявлении нравственного начала в истории в представлениях студентов	329
Седанкина Т. Е. Осмысления возможности применения метода корреляции протестантского теолога Пауля Тиллиха в современных теологических исследованиях	333
Седанкина Т. Е. Осмысления возможности применения универсального трансцендентального метода Бернарда Лонергана в современных теологических исследованиях	337
Сковорода К. А. Осмысление датировки «от сотворения мира» на эпитафиях в «Богозданных пещерах» Свято-Успенского Псково-Печерского монастыря ..	346
Смирнова Е. А. Учебная программа по дисциплине «История русского церковного пения» для студентов Санкт-Петербургской Духовной Академии	352
Смирнова Н. А. Философско-педагогическая мысль о категории «понимание» в педагогическом взаимодействии	360
Соколов В. А. Реформация системы образования в России с 1991 года по 2023 год: тенденции, итоги и последствия	365
Тараканова М. В. Повесть А. С. Пушкина «Капитанская дочка» – гимн милосердия	369
Тимченко С. Г. Проблемы и перспективы развития теологического компонента методической подготовки у учителей	380
Хильченко Е. В. Анонимное 3-голосное переложение концерта Николая Дилецкого «Безчисленное Твое милосердие» и первоначальный текст: сравнительный анализ	384
Цветков Е.А. П.Д. Юркевич о духовной безопасности страны	388
Цветкова Н. Е. Архив регента Николая Петровича Попова (1948–2021) во псковской Константино-Еленинской церкви	397
Шморага К. А. Понимание человека в «Добролюбии»	402
Шпак А. П. Православная антропологическая традиция о проблеме цели образования	407

Яковлева В. В. Педагогические основы воспитательной деятельности по трудам святого праведного Иоанна Кронштадского	411
Якубовская А. Р. «Богоносность» в иконографии прошлого и настоящего	418
Смолин И. В. Процесс формирования морально-этических взглядов ранних христиан	421

РЕЗУЛЬТАТЫ ИССЛЕДОВАНИЯ ОБЪЕКТОВ ПЕЩЕРНОГО ХРАМА ПСКОВО-ПЕЧЕРСКОГО МОНАСТЫРЯ ИННОВАЦИОННЫМ МЕТОДОМ МЮОНОГРАФИИ, ОБЕСПЕЧИВАЮЩИМ СОХРАНЕНИЕ ХРИСТИАНСКИХ ДРЕВНОСТЕЙ И КУЛЬТУРНОГО НАСЛЕДИЯ РОССИИ

А.Б. Александров (ФИАИ, НИТУ МИСИС), А.М. Анохина (НИИЯФ МГУ, НИТУ МИСИС), С.Г. Васина (ФИАИ), А.А. Гуппиус (ФИАИ), С.А. Горбунов (ФИАИ), В.М. Грачев (НИЯФ МИФИ), Н.С. Коновалова (ФИАИ, НИТУ МИСИС), Ю.О. Красильникова (НИТУ МИСИС), А.А. Ларионов (НИЯФ МИФИ), А.К. Манагадзе (НИИЯФ МГУ), И.А. Мельниченко (НИТУ МИСИС), Н.М. Окатьева (ФИАИ, НИТУ МИСИС), С.С. Парамонов (НИТУ МИСИС), А.А. Петрухин (НИЯУ МИФИ), Н.Г. Полухина (ФИАИ, НИТУ МИСИС, НИЯУ МИФИ), Т.М. Роганова (НИИЯФ МГУ), Ж.Т. Садыков (ФИАИ, НИТУ МИСИС), Н.И. Старков (ФИАИ, НИТУ МИСИС), Е.Н. Старкова (ФИАИ), В.Э. Тюков (ФИАИ), М.М. Чернявский (ФИАИ), В.И. Шевченко (НИЯУ МИФИ), Т.В. Щедрина (ФИАИ, НИТУ МИСИС)

Аннотация: Методом мюонографии проведено исследование пещерного храма Свято-Успенского Псково-Печерского монастыря. Выявлены ранее неизвестные полости значительных размеров, доступ к которым отсутствует: склеп за иконой у входа в пещеры, продолжение Троицкой улицы вдоль её основного направления и пустота между Братской и Троицкой улицами. Полученные результаты демонстрируют возможности метода, позволяющего осуществлять изучение внутренней структуры объектов без повреждения их целостности.

Ключевые слова: пещерный храм Свято-Успенского Псково-Печерского монастыря, поиск неизвестных помещений, метод мюонографии

В данной работе представлены результаты эксперимента по изучению подземной части храмового комплекса Свято-Успенского Псково-Печерского монастыря, представляющего собой культурный объект с многовековой историей. Исследования проводились методом мюонографии [1], позволяющим исследовать внутреннюю структуру крупных природных и промышленных объектов без нарушения их целостности. Визуализация внутренней структуры объектов основана на анализе особенностей прохождения через них высокоэнергичных мюонов, образующихся в результате взаимодействия космических лучей с атмосферой. Метод использует угловые распределения траекторий проникающих мюонов, полученные с помощью детекторов, расположенных ниже или на уровне изучаемых областей. Степень ослабления потоков мюонов, приходящих с разных направлений, связана с плотностью тормозящего вещества и длиной пути в объекте и позволяет распознать местоположение неоднородностей (полостей или уплотнений) внутри объекта. Наиболее информативной является постановка эксперимента с двумя и более детекторами, в результате чего можно получить распределение материала в пространстве изучаемого объекта и оценить размеры обнаруженных аномалий плотности.

В проводимых экспериментах используются детекторы на основе фотографических ядерных эмульсий. Ядерная эмульсия, высокоточный трековый детектор, аккумулирующий треки проходящих через него заряженных частиц высокой энергии, широко используется в экспериментах в области ядерной физики, физики элементарных частиц и космического излучения, а также для мюонографии [2]. Трековые детекторы на основе ядерных эмульсий обладают

высоким угловым и пространственным разрешением, значительной информационной емкостью и не требуют дополнительной инфраструктуры.

Авторы первыми в России выполнили целый ряд экспериментов по исследованию методом мюнографии скрытой структуры объектов культурного наследия с использованием эмульсионных детекторов. В эксперименте на территории Свято-Троицкого Данилова монастыря в г. Переславль-Залесском [3] были обнаружены ранее неизвестные пустые комнаты в подвалах зданий и значительное уплотнение строительных конструкций (особенности фундамента здания) (рис. 1), а также большие пустоты под землей на территории монастыря, предположительно древние крипты. В 2022 году работа была отмечена премией Макариевского фонда [4].



Рисунок 1. Несколько обнаруженных объектов на территории Данилова монастыря: 1,3,4 — подземные полости — крипты (?); 2 — келья между подвалом и первым этажом церкви Всех Святых; 5 — подклеть в замурованном подвале церкви; 6 — замурованный воздуховод в подвале церкви

В 550 годовщину Свято-Успенского Псково-Печерского монастыря авторами было проведено исследование пещерного храма («Богом зданных пещер») с целью поиска ранее неизвестных скрытых помещений и галерей. Пещерный храм Свято-Успенского Псково-Печерского монастыря представляет собой систему галерей природного происхождения (так называемых «улиц»), расположенных под холмом из песчаника. Используемые со времён основания монастыря как подземный некрополь, семь пещерных галерей имеют общую протяжённость более 200 м и находятся на глубине от 3 до 15 м (рисунок 2). В качестве объектов исследования были выбраны склеп, скрытый за большой иконой на входе в пещеры, и область за тупиком Троицкой улицы.

Для исследования «Богом зданных пещер» Псково-Печерского монастыря было подготовлено 13 ядерно-эмульсионных детекторов, каждый из которых представлял собой сборку из шести двухсторонних эмульсионных пластин размером 10,0 см×12,5 см, упакованную с откачкой воздуха в светонепроницаемый пакет и зафиксированную в вертикальном положении с помощью специальных металлических конструкций (рисунок 3). Угловые распределения треков зарегистрированных мюонов получены в системе координат (θ, φ) , где θ — зенитный угол траекторий мюонов относительно оси Z_d , направленной перпендикулярно

плоскости детектора (X_d, Y_d), а φ — азимутальный угол в плоскости детектора. Для представления данных в качестве более наглядной была использована система координат, связанная с поверхностью земли (X_z, Y_z, Z_z), которая может быть получена из системы детектора (X_d, Y_d, Z_d) поворотом на 90 градусов вокруг оси X_d . В этой системе координат диапазон углов $\varphi = 0-180^\circ$ соответствует направлению «назад» по отношению к плоскости детектора, а $\varphi = 180^\circ-360^\circ$ — направлению «вперёд».

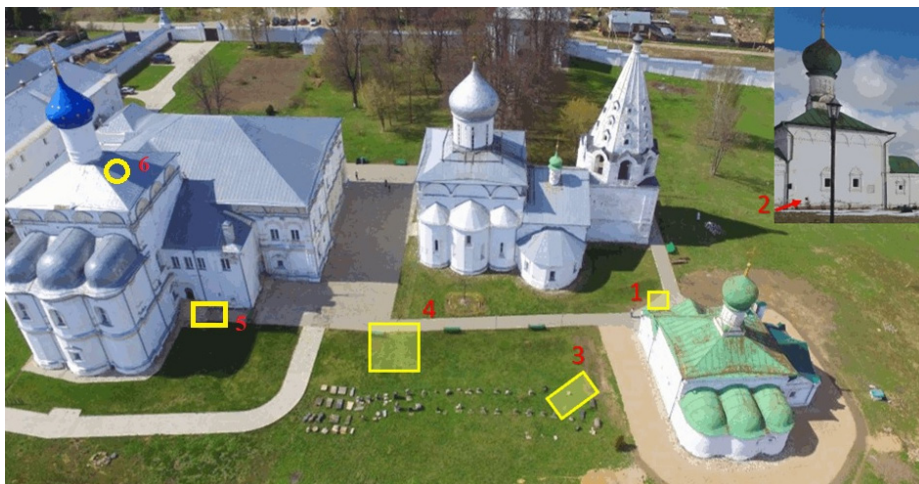

а)

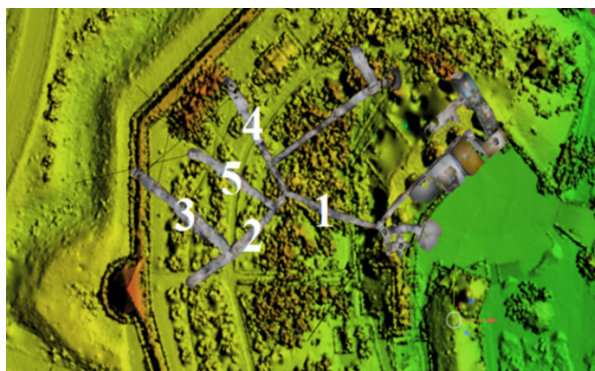

б)

Рисунок 2. а) Общий вид Свято-Успенского Псково-Печерского монастыря; стрелкой показан вход в пещерный храм; б) расположение известных подземных галерей на плане монастыря. Цифрами обозначены «улицы» пещерного храма: 1 — Главная; 2 — Старцев; 3 — Храмовая; 4 — Братская; 5 — Троицкая. Изображения получены с помощью современных геодезических методов. Цветовая палитра на рисунке б) соответствует измеренной высоте над уровнем моря

Два из тринадцати детекторов были установлены в чердачном помещении для оценки фона. Схема установки детекторов в галереях пещер показана на рисунке 4. Для привязки пространственного положения установленных на объекте детекторов к единой системе координат была проведена геодезическая и лидарная съёмка, что позволило определить их положение с сантиметровой точностью, необходимой для интерпретации полученных данных.

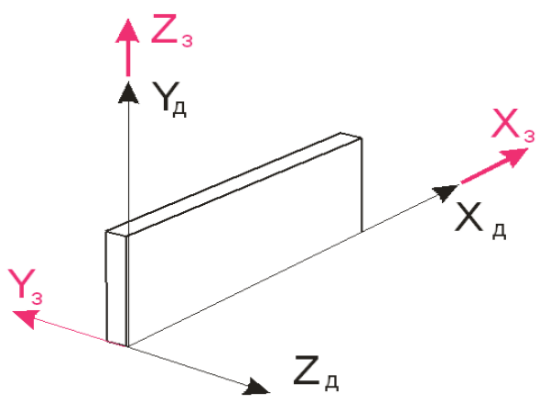

а)

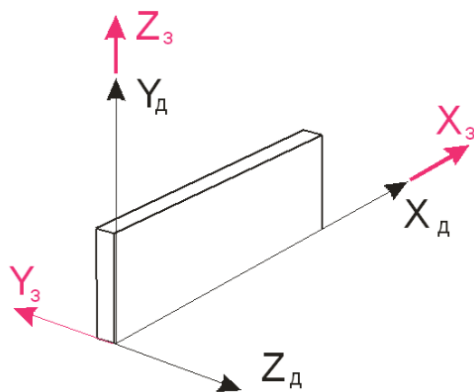

б)

Рисунок 3. а) Внешний вид собранного эмульсионного детектора для проведения мюнографии; б) координатные системы детектора при обработке данных

Время экспозиции детекторов было установлено на основе результатов моделирования и экспериментальных данных о плотности зарегистрированных частиц, полученных с помощью контрольных слоёв ядерной эмульсии, помещённых на лицевой стороне некоторых детекторов, и составило порядка трёх месяцев. По окончании экспозиции все детекторы были демонтированы, разобраны, эмульсионные пластины проявлены. Проявленные пластины сканировались на автоматизированном измерительном комплексе ПАВИКОМ [5], треки фиксировались в диапазоне углов $\theta = \pm 45^\circ$.

В этом эксперименте использовался алгоритм реконструкции 3D-структуры, который включал построение угловых распределений с шагом 2° по θ и 3° по φ , где для каждого заданного угла θ определялись положения локальных максимумов распределений по φ . Локальный максимум потока соответствует пустоте или области с пониженной плотностью в заданном направлении. Аналогично для каждого фиксированного φ определялись максимальные потоки по θ . Третья переменная — высота точки над уровнем моря — была добавлена для определения границ области пониженной плотности по трем измерениям. При анализе данных на гистограмму наносились точки пересечения локальных максимумов с

метровыми слоями почвы между фиксированными высотами над уровнем моря. В результате с учетом высоты были получены двумерные картины максимумов потоков мюонов с шагом 1 м по высоте. В некоторых точках максимумы потоков от двух и более детекторов перекрывались, что позволило объединить данные нескольких детекторов.



Рисунок 4. Схема расположения детекторов в пещерах Свято-Успенского Псково-Печерского монастыря. Треугольниками обозначено положение детекторов. Острые концы треугольников указывают направление их обзора. Два круга, обозначенные цифрами I и II, показывают исследуемые объекты (склеп за иконой на входе в пещеры и область за тупиком Троицкой улицы)

Результаты пересечения локальных максимумов потоков, полученные с помощью пяти детекторов, просматривавших область I, с плоскостями на условной высоте 77–78 м, представлены на рисунке 5. Фиолетовая полоса, ширина которой сравнима с поперечными размерами галерей, обозначает пересечение локальных максимумов не менее четырех детекторов. Эти данные свидетельствуют о том, что на высоте 77–78 м в области I находится склеп размерами $\sim 2,5 \times 2,5$ м², от которого в направлении, перпендикулярном Главной улице, ведёт коридор шириной от 1 до 3 м и длиной до 12 м.

Ещё четыре детектора были ориентированы на территорию за тупиком Троицкой улицы (объект II на рисунке 4); результаты пересечения локальных максимумов потоков показаны на рисунке 6. Зарегистрировано существование двух полостей на высоте 78–79 м, где пересекаются локальные максимумы всех четырёх детекторов: одна находится слева от пещеры между улицами Братской (улица № 4 на рис. 26) и Троицкой (улица № 5 на рис. 26). Второй участок выглядит как продолжение Троицкой улицы по её основному направлению.

Таким образом, можно сделать заключение, что между 77 и 79 м, чуть выше Троицкой улицы, имеется вытянутая перпендикулярно ей неизвестная полость. Высота полости составляет около 2 м, геометрические размеры в гори-

зонтальной плоскости около $3 \times 6 \text{ м}^2$. Кроме того, результаты убедительно демонстрируют, что Троицкая улица имеет продолжение по основному направлению.



Рисунок 5. Пересечение направлений локальных максимумов потока мюонов пяти детекторов (№ 2, 6, 8, 10 и 11) с плоскостью между высотами 77 и 78 м. Данные нанесены на общий план пещерного храма. Видно положение всех пяти детекторов, просматривающих область I. Локальные максимумы одного детектора отмечены синим цветом, пересечение двух детекторов — оранжевым, трёх — зеленого цвета и четырёх — фиолетового цвета

Высота 78.0-79.0

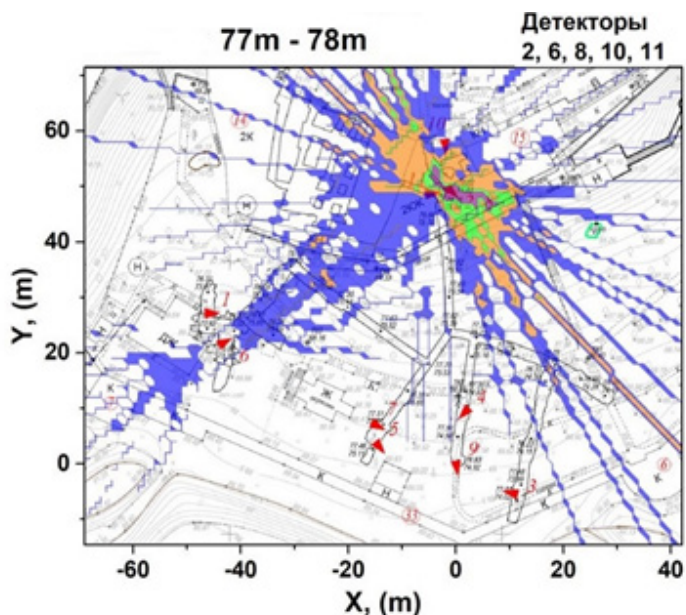

Рисунок 6. Карта пересечения направлений локальных максимумов потоков мюонов с плоскостями между указанными высотами для четырёх детекторов (№ 3, 4, 7 и 9). Пересечение двух детекторов отмечено синим цветом, трёх детекторов — оранжевым, четырёх — зелёным

На реконструкции на рисунке 7 показаны обнаруженные подземные полости (склеп-область I, и Троицкая улица -область II), положение которых привязано к результатам лидарной съёмки пещерного храма монастыря.

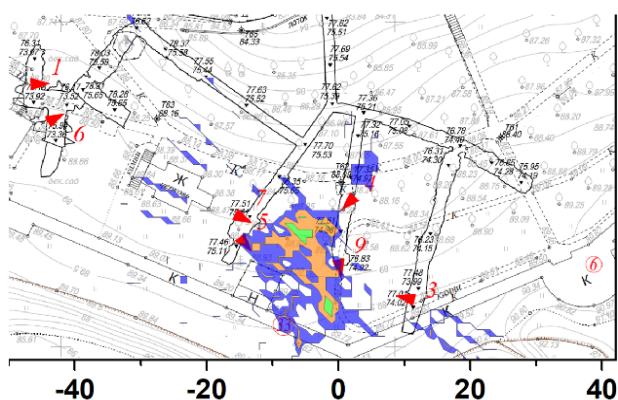

Рисунок 7. Обнаруженные полости на карте Богом зданных пещер: склеп (область I) и Троицкая улица (область II)

Таким образом, авторский эксперимент, осуществлённый методом мюнографии, позволил обнаружить скрытые под землёй ранее неизвестные полости пещерного храма Свято-Успенского Псково-Печерского монастыря. Мюнографическое исследование двух объектов пещерного храма монастыря (склепа за иконой у входа в храм и пространства за тупиком Троицкой улицы) выявило несколько ранее неизвестных полостей значительных размеров. Согласно полученным данным, размеры склепа при входе в храм оцениваются примерно в $2,5 \times 2,5 \text{ м}^2$. От склепа в направлении, перпендикулярном Главной улице, отходит коридор шириной от 1 до 3 метров и длиной до 12 метров. Под землей между Братской и Троицкой улицами обнаружена полость, простирающаяся в направлении, перпендикулярном Троицкой улице. Высота этой полости оценивается в 2 м, а геометрические размеры в горизонтальной плоскости — как $3 \times 6 \text{ м}^2$. Кроме того, анализ показывает, что Троицкая улица имеет продолжение по своему основному направлению.

В настоящее время авторы начали исследование нового объекта — подвалов взорванного в середине 1930-х Преображенского собора Спасо-Каменного монастыря на озере Кубенском в Вологодской области. Согласно летописям, там расположен склеп с останками почившего в 1533 году опального предстоятеля Русской церкви митрополита Варлаама.

Проведённые эксперименты убедительно демонстрируют, что авторские методические подходы и технические решения для мюнографических работ на основе эмульсионных трековых детекторов позволяют исследовать внутренние особенности структуры объектов природного и искусственного происхождения, не разрушая их, что открывает новые возможности, в том числе для изучения и сохранения памятников культурного наследия.

Работы проводятся при поддержке Российского научного фонда по программе «Проведение фундаментальных научных исследований и поисковых научных исследований отдельными научными группами» (проект № 23–12–00054).

Литература

1. Tanaka H. K. M., Bozza C., Bross A., Cantoni E., Catalano O, et al. Muography, Nat. Rev. Methods Primers, 2003. Vol. 3. Art. 87.
2. Morishima K., Kuno M., Nishio A., Kitagawa N., Manabe Y., et al. Discovery of a big void in Khufu's Pyramid by observation of cosmic-ray muons // Nature, 2017. Vol. 552, pp. 386–390.
3. Александров А. Б., Васина С. Г., Галкин В. И., Грачев В. М., Коновалов А. С. и др., Мюонная радиография крупных природных и промышленных объектов — новый этап в методике ядерных фотоэмульсий // ЖЭТФ, 2022. Том 161, Вып. 4. С. 590–595.
4. Александров А. Б., Васина С. Г., Галкин В. И., Гиппиус А. А., Грачев В. М. и др. Неинвазивный метод исследования объектов культурного наследия на основе мюнографии // ЭЧАЯ, 2022. Т. 53. Вып. 6. С. 1423–1464.
5. Васильев В. Т., Коновалова Н. С., Окатьева Н. М., Полухина Н. Г., Садыков Ж. Т. и др. Модернизация автоматизированного сканирующего комплекса для обработки данных эксперимента SND@LHC // Ядерная физика и инжиниринг, 2023. Том 14. № 1. С. 1–6.

ТВЕРСКОЙ ИКОНОПИСЕЦ АНДРЕЙ ЗАПРУДНОВ И ЕГО АРТЕЛЬ

*Анисимова А. Н.
студент 4 курса кафедры философии и теологии
направления «Теологии» ПсковГУ
Научный руководитель: Герасимова И. В.
канд. ист. наук, канд. искусствоведения,
доцент кафедры философии и теологии
ПсковГУ*

Аннотация: Прошло 30 лет с момента возрождения православия в России. Вместе с возрождением православия возобновляют свою деятельность и иконописные мастерские. В начале 90-х годов XX века была открыта первая школа православных ремесел, основателем которой стал иконописец Андрей Запруднов. В статье предпринята попытка воссоздать историю иконописной мастерской в лице основных ее представителей. Талантливый иконописец разработал собственную систему преподавания, а также задал новый формат и направление иконописного делания. В статье рассмотрены некоторые творческие принципы и методы преподавания Андрея Запруднова.

Ключевые слова: иконопись, иконописная мастерская, Тверская школа иконописи.

За несколько тысячелетий православие стало духовной основой культуры нашей страны. Церковное искусство неразрывно связано с верой в Бога, таинствами и обрядами Церкви, оно является частью богослужения. Верующие пытались через образы, доступные чувствам выразить сокровенные истины и дог-

маты религии. Так, на территории нашей страны стали строить храмы и писать иконы, однако, революция и последующие антирелигиозные события заметно прервали развитие церковного искусства в России.

На протяжении последних тридцати лет верующие постепенно возрождают церковное искусство, восстанавливают архитектурные сооружения и живопись. Возрождение иконописания началось в восьмидесятых годах двадцатого века, одними из первых «восьмидесятников», известных нам, стали архимандрит Зинон и монахиня Иулиания (Соколова). В 1982 году появилось первое профессиональное объединение иконописцев «Алексеевская Патриаршая мастерская», также большой вклад в возрождение иконописания внесли работы по воссозданию Данилова монастыря в Москве. Постепенно число верующих христиан увеличивалось, и потребность в иконах стала расти, немаловажным остается тот факт, что храмы стали возвращаться Церкви и для их восстановления требовались как мастера-реставраторы, так и иконописцы. Стали появляться новые иконописные мастерские в разных городах страны: Ярославль, Курск, Тверь.

Первой иконописной школой стала «Школа церковных ремесел», которую основал иконописец Андрей Запруднов в Твери. «Тверская» икона послужила предметом исследования для многих историков и искусствоведов, которые посвятили ей множество трудов. Прослеживается заметное влияние новгородской и московской школ на тверскую иконопись, однако до двадцатого века тверским иконописцам удавалось сохранять индивидуальность своей школы, которая выражается в высветленном письме ликов (посредством белил), цветовой палитрой с преимущественно желтыми, зелеными и бирюзовыми цветами, прозрачностью слоев краски и разреженностью композиции. В годы советской власти произошел упадок иконописи, стали массово уничтожаться храмы и иконы, в результате были утеряны традиции иконописания на Тверской земле.

Возрождение иконописи Андрей Запруднов начал с нуля, он собирал информацию из различных источников при полном отсутствии методов и техник иконописания. Ирина Куприянова, ученица Андрея указывала, что его заслуга состоит в том, что он создал новую тверскую школу иконописи:

«Любой человек пишущий сейчас иконы в Твери в большей или меньшей степени соприкасался с мастерской Андрея Запруднова» [1].

В 1990-м году Андрей собрал учеников и создал мастерскую у себя дома. На тот момент он уже имел опыт в написании икон и фресок, а также обладал педагогическими навыками. Иконописец практиковал принцип наглядного обучения. О внутреннем устройстве мастерской можно узнать из интервью иконописцев, которые учились у Андрея Запруднова.

Валерий Колтовой вспоминает Андрея Запруднова и школу церковных ремесел:

«Сначала никто не знал, как склеить доску, выбрать ковчег, сделать левкас. Крупицы собирались повсюду. Большую помощь оказала мастерская Андрея Запруднова, он ничего не скрывал, никаких секретов. Помню, начинал делать доски для иконы, но ничего не получалось — оказалось, дело в руках, и надо было просто трудиться и еще раз трудиться. В школе церковных ремесел обучалась и моя супруга. Первое время, когда не было своего помещения, ученики приходили в квартиру к Запруднову, по полу ползали дети и тут же писались иконы» [2].

В 1991 г. у мастерской появилось свое помещение, существенно пополнился состав мастерской. Иконописцы стали обучаться изготовлению досок для

икон, так появились столяры, левкасчики и резчики по дереву. Впоследствии небольшая артель оформилась как школа.

Андрей Запруднов ездил разные страны, в том числе в США, вел активную работу в Москве, был прекрасным педагогом. По рассказам его современников, во время обучения он никогда не повышал голос, говорил только конкретные вещи и по делу, объяснял на церковном языке, умиротворял и сглаживал все конфликты.

Помещение, выделенное под мастерскую было небольшим, условия в которых трудились его ученики можно назвать аскетичными.

Ирина Куприянова вспоминает:

«В мастерской были мужская и женская комнаты. Так как состав часто менялся, будет трудно назвать точное количество работавших в ней иконописцев. Постоянных в каждой комнате было в среднем по три человека, а так же два резчика по дереву и столярная мастерская. Это был замкнутый самостоятельный цикл» [1].

Андрей Запруднов был как организатором творческого, так и финансового процесса мастерской. За годы существования школы он стал центром и истинным наставником своей артели. Он писал иконы, разрабатывал проекты иконостасов, обучал навыкам церковного творчества своих учеников и коллег, а также решал финансовые вопросы мастерской.

Ирина Куприянова, также вспоминает:

«Он обладал способностью концентрировать и обрабатывать информацию он был безусловным лидером и в духовном и в художественном смысле. Его колоссальная работоспособность поражает. У него всегда можно было узнать и новую технологию, новый прием, новое видение образов» [1].

Еще одна ученица Андрея Альфия Мещерова в интервью рассказала о своем обучении в мастерской Запруднова:

«Тогда иконописных школ практически не было, не так много было и иконописцев, которые брали бы учеников. Наша артель была завалена заказами, поэтому обучение шло в процессе работы. Я сделала только пару учебных заданий, Андрей увидел, что я справляюсь, и сразу же дал «в работу» икону. Приходилось и иконы писать, и росписи делать, и реставрацией заниматься. У нас в артели было пять столяров, четыре резчика и человек пятнадцать иконописцев. А это не так много при гигантских объемах работ в артели. За 4 — 5 лет её существования нами было сделано 80 иконостасов. И это помимо росписей и частных заказов» [3].

Андрей Запруднов был самоучкой и самородком. Примечательно, что Андрей брал к себе на обучение абсолютно всех желающих учиться иконописи, вне зависимости от их художественных навыков. Для многих обучение в его школе послужило отправной точкой воцерковления. Так, например, Наталья Колтовая считает:

«С приходом в мастерскую началось мое воцерковление. Я увидела совершенно другие отношения между людьми, между мужчинами и женщинами. Андрей никогда не вступал в споры, придерживался позиции смирения» [4].

Андрей старался открывать иконописцам духовный смысл икон, по субботам и воскресеньям при мастерской проходили занятия по богословским наукам. Запруднов объяснял важность исповеди и причастия для иконописца. Он считал, что икона помогает человеку осознать свою связь с невидимым миром и понять, что все в жизни имеет свое значение, а иконопись — это удел «трудяг»,

которые стремятся к духовному развитию и служению Богу. Иконопись — очень ответственное дело, поскольку мастер пытается изобразить неизобразимое, лик Бога, святых, ангелов. Запруднов считал, что написание иконы без богословия невозможно: человек, не познавший Бога, не сможет Его изобразить понятно для молящихся.

Уже в середине девяностых тверская артель стала известна во многих городах России, в 1995 году в Твери прошла первая выставка церковного искусства. По инициативе мэра Твери Александра Белорусова школа получила новое помещение и получила название «Школа православной культуры» и сменила вектор в сторону общерусского стиля.

Павел Кириллов в своей статье пишет:

«В своих первых работах тверские мастера обратились к живописи XV–XVI веков, а также к работам известного современника архимандрита Зинона. Первые лучшие постперестроечные иконы были написаны именно Запрудновым, в них сказался пристальный интерес к тверскому и новгородскому письму, эти иконы обозначили развитие художественного стиля артели на несколько лет» [5].

Иконописная мастерская Андрея Запруднова существовала 10–11 лет. Деятельность мастерской прекратилась с исчезновением ее основателя. В 2000-м году иконописец пропал без вести. По некоторым сведениям он шел в мастерскую в 9 утра и пропал в центре города. У Андрея на тот момент остались жена и трое детей. Судебное дело о его исчезновении до сих пор не раскрыто и передано в архив. Впоследствии, артель просуществовала еще один год и распалась. В настоящее время мастера, обучавшиеся у Андрея Запруднова, продолжают свою деятельность и являются очень востребованными мастерами в своем деле.

Работы Запруднова можно увидеть в Твери в церкви Казанской Божьей Матери, храме Великомученицы Екатерины и в Вознесенском соборе.

Таким образом, иконописная школа, которую основал талантливый иконописец Андрей Запруднов, стала первой в своем роде школой в постсоветские времена. Андрей Запруднов был уникальным мастером и талантливым преподавателем. Он внес большой вклад в возрождении иконописи как в Твери, так и во всей России. Его последователи есть и на Псковской земле. Например, у него училась монахиня Иоанна (Карлова), которая передала свои знания инокине Параскеве (Анисимовой), пишущей в настоящее время иконы.

Андрея Запруднова также называют «Новым Андреем Рублевым», поскольку он задал новый формат и направление иконописи. Разработал собственную систему преподавания, основанную на многоэтапном процессе обучения, длящемся всю жизнь. Иконописец старался помочь человеку приблизиться к вере посредством икон. Его артель работала по древней традиции, в которой иконописцы — не авторы своих работ, а проводники Божией воли.

Иисус Христос сказал: «По плодам их узнаете их» (Мф. 7:16). Проанализировав собранные интервью, мы пришли к выводу, что труды Андрея Запруднова породили плеяду талантливых иконописцев, которые трудятся до настоящего времени на благо России. Андрей вывел иконопись на новый уровень, очень сильно способствовал ее возрождению в 1990-е годы.

Литература

1. Интервью И. Куприяновой. [Электронный ресурс]: <http://www.sttver.ru/projects/iconDraw/detail.php?ID=800> (дата обращения: 30.11. 2023г.).

1. Интервью В. Колтового. [Электронный ресурс]: <https://www.karavantver>.

ru/gazeta-14483/ (дата обращения: 20.11. 2023г.).

2. Интервью Алифии Мещеровой. [Электронный ресурс]: <http://www.devotion.1gb.ru/index.php/en/2-uncategorised/428-intervyu-s-khudozhnikom-ikonopistsem> (дата обращения: 23.11. 2023г.).

3. Интервью Натальи Колтовой. [Электронный ресурс]: <https://www.karavantver.ru/gazeta-14483/> (дата обращения: 19.11. 2023г.).

4. Тверской Рублев Продолжение. Павел Кириллов. [Электронный ресурс]: <https://www.karavantver.ru/gazeta-14515/> (дата обращения: 30.11. 2023г.).

ПАРАДИГМЫ СВЕТСКОГО ДУХОВНО-НРАВСТВЕННОГО ВОСПИТАНИЯ И ДУХОВНО-НРАВСТВЕННОГО ВОСПИТАНИЯ В ТРАДИЦИЯХ ПРАВОСЛАВИЯ

*Астредин И.Н.
директор ООО «ВОИР»,
представитель ФГБУ Центр мониторинга и развития
инфокоммуникационных технологий
Федерального Агентства связи РФ,
член Общества Православных ученых,
г. Воронеж*

Аннотация: Сопоставляются светское духовно-нравственное воспитание и духовно-нравственное воспитание в традициях православия. Необходимость духовно-нравственного воспитания подрастающего поколения на основании культурного наследия православия и его практическое воплощение.

Ключевые слова: духовно-нравственное воспитание, православные традиции

Наш президент В.В. Путин в своём выступлении на Всемирном русском народном соборе 28 ноября 2023 г. заявил: «Русский мир — это Древняя Русь, Московское царство, Российская империя, Советский Союз, это современная Россия, которая возвращает, укрепляет и умножает свой суверенитет как мировая держава. Русский мир объединяет всех, кто чувствует духовную связь с нашей Родиной, кто считает себя носителем русского языка, истории, культуры независимо даже от национальной или религиозной принадлежности».

Происходящие в последние два десятилетия в стране процессы изменили многое не только в экономике и политике, но и в обыденной жизни каждого человека, в отношениях между людьми, в понимании того, что сегодня есть жизненный успех, какие цели надо перед собой ставить и какими средствами для достижения этих целей можно пользоваться.

Утеря обществом и его гражданами нравственных норм, эрозия морали, достигающей критической точки, ведет к духовному перерождению и деградации общества, а, точнее, к его вырождению.

Самый яркий пример этому — так называемое украинское государство. Проблема современного воспитания и образования в том, что, утратив прежние чёткие мировоззренческие ориентиры, оно потеряло во многом и задачу мировоззренческого воспитания (самоопределения) личности. Вряд ли можно уповать на то, что любая существующая парадигма в образовании естественным образом способствует этому процессу.

Главным критерием отбора содержания образования являются вечные духовные ценности, которые задают высший смысл всей иерархии ценностей. Вся система других ценностей вне их духовно-нравственных основ лишается объединяющего начала. Образование при этом утрачивает целостный и системный характер. Это касается не только в гуманитарной, но и естественнонаучной составляющей образования.

В традиционной русской педагогике воспитание и обучение наукам было лишь составной частью образовательного процесса. Перед отечественными педагогами стояла и стоит задача — вернуть уму человека способность отличать добро от зла, истину от лжи.

Христианство облагородило мир и дало ему правильное направление во всех сферах деятельности. Россия, как никакая другая страна, явила миру тысячи святых, то есть тех людей, которые являются нравственным образцом для всех поколений, живущих на земле.

В стремительно меняющемся мире, когда на объединённые силы зла всего мира ответила, по сути лишь Россия. Особое значение приобретает роль русского православия, олицетворением которого является нынешняя Россия!

Именно русское православие является единственной мировоззренческой основой дальнейшего развития мира, объединяющим началом в борьбе за сохранение человечества.

В своих незыбленных догматах русское православие ясно показывает, подтверждает и доказывает истинные пути развития человечества и мироздания. Раскрывает механизм его развития и движущую силу всего мирозданческого процесса. Откуда это у русского православия? От богоизбранности русского народа!

В рамках материалистически-светского понимания образованным, духовно-нравственным, воспитанным считается человек, который получил необходимые в жизни систематизированные знания, умения и навыки (то есть, получил образование), усвоил основные положительные принципы, ценностные ориентации, морально-этические нормы, существующие в обществе, и принял их как руководящие принципы в собственной жизни.

Как определяется духовность в православии? Человек сотворен по образу Божию, и этот образ в каждом человеке неуничтожим, какую бы порочную жизнь человек ни вел. То есть, те нравственные качества, которые стараются родители и педагоги воспитать в ребенке, в нем уже изначально заложены. Задача воспитателя, а с возрастом и самого человека — раскрыть в себе эти качества. В этом и есть цель христианского воспитания: получив образ Божий по сотворению, раскрыть его в себе (получить «образование»), что достигается христианским образом жизни.

Коренное отличие воспитания мирского от духовного в том, что в первом случае морально-этические нормы усваиваются как данные извне образцы поведения, поэтому в некоторых случаях могут достаточно легко меняться, а во втором — раскрываются, возвращаются уже заложенные в душе человека нравственные принципы. И в этом случае человек, конечно, может изменить свои нравственные установки, но, чтобы это сделать, такому человеку нужно переступить через самого себя. Чего не хватает в приведенном ранее светском определении духовно-нравственного человека? Не хватает души. Состояние души определяет духовность и нравственность человека.

С позиций православия духовным можно назвать человека, в котором действием Божественной энергии — благодати — душа достигла достаточной чистоты и силы.

Духовно-нравственное воспитание — один из аспектов воспитания, направленный на усвоение подрастающими поколениями и претворение в практическое действие и поведение высших духовных ценностей.

В нашем обществе часто обсуждается тема необходимости духовно-нравственного воспитания подрастающего поколения на основании культурного наследия православия.

Но в настоящее время актуальной становится другая тема — как это сделать практически. Ведь не секрет, что практически никто, даже люди, исповедующие атеизм, не возражают против того, что подрастающее поколение должно воспитываться духовным и нравственным.

Такой опыт есть в России! Это Центр комплексного воспитания и обучения подрастающего поколения на традициях русского православия «Умиление»! В этом году ему исполнилось 10 лет. Это требует отдельного рассказа. Но хочу заметить, что Центр существует исключительно на благотворительных началах! Здесь обучаются и воспитываются 500 детей! В нём свой Храм Николая Чудотворца, дом ребёнка, детский садик, гимназия, кадетский корпус, два музея, своё подсобное хозяйство. Всех посещающих данный Центр — он потрясает буквально! Создала и руководит Центром замечательный человек, подвижница Савиничева Антонина Михайловна.

Таким образом, с позиций православия духовным можно назвать человека, в котором действием Божественной энергии — благодати — душа достигла достаточной чистоты и силы.

С точки зрения субъектов воспитания, для успешности процесса воспитания необходимо взаимодействие Церкви, государства и общества. В России Церковь и государство на протяжении веков ревностно заботились о духовном совершенствовании народа, ступень за ступенью вели его к надлежащему исполнению нравственного закона.

Вся нынешняя педагогическая наука и воспитание молодежи должна быть направлена на осознание универсальности десяти заповедей и взаимосвязь духовности и нравственности.

Литература

1. Путин В. В. Пленарный доклад на XXV Всемирном русском народном соборе 28.11.2023 г. [Электронный ресурс]: <http://www.kremlin.ru/events/president/news/72863> (дата обращения 23.11.2023).

2. Молодежь новой России: образ жизни и ценностные приоритеты. Аналитический доклад. Подготовлен в сотрудничестве с Представительством Фонда имени Фридриха Эберта в Российской Федерации. М.: Институт социологии РАН, 2007. 95 с.

3. Берестовицкая С. Э. К проблеме становления новой парадигмы образования [Электронный ресурс]: <https://www.berestovitskaya.ru/nauchnaya-deyatelnost/nauchnye-stati/k-probleme-standovleniya-novoy-paradigmy-obrazovaniya/> (дата обращения 23.11.2023).

4. Гессен С. И. Мировоззрение и образование // Педагогика российского зарубежья. М.: МПСИ, 1995. С. 9–113.

5. Дорофеев В., прот. Духовно-нравственное воспитание в традициях православия // Московские Епархиальные ведомости, 2012. № 7–8. [Электронный ресурс]: <https://mosmit.ru/library/vedomosti/62/1218/> (дата обращения 23.11.2023).

ВОСПИТАНИЕ ДЕТЕЙ В УЧЕНИИ ИОАННА КРЕСТЬЯНКИНА

Безуглова В. И.

студент 4 курса кафедры философии и теологии

ПсковГУ

Научный руководитель: Манойлова М. А.,

доктор психологических наук,

профессор кафедры философии и теологии

ПсковГУ

Аннотация: Статья посвящена проблеме воспитания детей в семье: какие факторы на это влияют, опираясь на учение архимандрита Иоанна Крестьянкина.

Ключевые слова: семья, дети, воспитание, духовность.

Современный человек по мере своего взросления сталкивается с множеством вызовов и проблем. И сразу же могут возникнуть вопросы: Как сохранить себя в этом мире? Как не потерять духовно-нравственные ориентиры? Как создать счастливую семью? Как правильно воспитать своих детей? Как поступить в той или иной ситуации?

Духовность и религиозная жизнь являются актуальнейшей гуманитарной проблемой [1]. Как показывают исследования, молодые люди часто уходят в субкультуры или секты, потому что не смогли получить удовлетворительного ответа на свои духовные запросы ни в семье, ни в школе [8]. Молодой человек не может жить в духовной пустоте, и, наполняя себя сектантскими идеями или идеями той или иной субкультуры, он приобретает качества, необходимые этой группе, начинает осознавать свою уникальность, гордость, превосходство над социумом — внутренний мир безвозвратно перестраивается [8].

Только в духовно-нравственной парадигме, как системе духовных идеалов и нравственных норм, в рамках которых воспринимается окружающий мир, возможно рассматривать личностный уровень жизни, пути и методы решения повседневных задач. И здесь не обойтись без примера, который являли подвижники веры и благочестия, примера святости, духовной мудрости и рассуждения.

Таким человеком для многих людей стал архимандрит Иоанн (Крестьянкин). Он родился в городе Орле в 1910 году в Царской России. Будучи еще мальчиком, он увидел время жестких репрессий и расстрелов близкого и дорогого ему духовенства. Долгое время будущий архимандрит Иоанн жил в эпицентре атеистической пропаганды — в Москве, а в 1945 году после окончания войны, был рукоположен в сан иерея патриархом Алексием I. В 1950 году за любовь к служению и истовое исполнение своих священнических обязанностей был заключен в колонию строгого режима. После выхода из тюремного заключения с 1955 по 1966 гг. отец Иоанн (Крестьянин) служил в храмах города Пскова и Рязанской области, а с 1966 года до дня своей кончины — в Свято-Успенском Псково-Печерском монастыре [2].

Отец Иоанн (Крестьянкин) воспитал большое количество архипастырей и пастырей Церкви. Его советы решали даже самые тяжелые и запутанные ситуации. Часть его поучений содержится в письмах. Из них, Смирновой Татьяной Сергеевной, письмоводителем отца Иоанна, были составлены сборники. Его жизненный путь стал образом праведности для современного поколения. На данный момент выпущены многочисленные биографии отца Иоанна, составленные ар-

хим. Тихоном (Секретаревым) [4], Смирновой Т. С., и многими другими авторами. Его пастырские беседы о покаянии, его проповеди Великого поста, на церковные праздники, на воскресные дни, на дни, посвященные иконам Пресвятой Богородицы, стали известны далеко за пределами Псково-Печерской обители. Его эпистолярное и гомилетическое наследие изучается студентами духовных заведений и государственных вузов.

Рассмотрим влияние улицы, церкви и информационной среды на воспитание личности ребенка, опираясь на труды отца Иоанна (Крестьянкина).

Святой и праведный Иоанн Кронштадтский называл Церковь матерью, которая воспитывает людей для Царства Небесного; посредством богослужений, молитв, таинств, обрядов, действующих на ум, зрение, слух, обоняние, душа человека восхищается «горе», просвещается небесной истиной, избавляется от насилия страстей и делается блаженной.

Важнейшую воспитательную роль в церковно-приходской среде играет священнослужитель. Не столько советы и наставления, сколько личный пример жизни во Христе способен помочь ребенку ориентироваться в мире, следовать добру и отвергать зло. Таким человеком для Ивана Крестьянкина стал о. Николай Азбукин, священник Ильинской церкви г. Орла, законоучитель 3-го приходского мужского городского училища, заведующий одноклассной церковно-приходской школой и Кирионовским домом призрения больных священнослужителей. Отец Николай наставлял мальчика не только в церкви, но и в простой жизни. На Пасху и на Рождество они вдвоем обходили прихожан на дому и служили молебны. Осознание крестного пути христианина, пути борьбы с грехом, прошло сквозь всю его жизнь. Сначала в Москве, потом в заключении и, наконец, на приходах и в монастыре о. Иоанн молился за души человеческие, освобождал их от греха благодатью Божией и учил, что без борьбы с самим собой, без преодоления греха, без креста мы не увидим Христа [3].

Уличная среда — это особый социум со «своей культурой», выходящий за пределы семьи и образовательных организаций, оказывающий влияние на социализацию и воспитание ребенка [4]. Не случайно уличную среду называют школой жизни. Она больше других представляет свободу самопроявления и самоопределения ребенка. Взросление Ивана Крестьянкина пришлось на время кровавого террора, когда совершались налеты на дома священников и погромы помещичьих усадеб, подвергались грабежам Архиерейский дом и монастыри. На улицах и площадях проходили восторженные митинги во славу «свободы» и «демократии», а в руки большевиков переходило руководство профсоюзами, социалистическими клубами учащейся и рабочей молодежи. Подражая старшему поколению в разбоях, молодые люди демонстрировали свою «взрослость». Активный совместный досуг молодежи вместо положительного и назидательного становится разрушающим. Повсеместно создаются большевистские ячейки, проводятся собрания. Председатель ВЦИК М. И. Калинин посещает г. Орел и выступает перед молодежью. В 1920 г. секретарь оргбюро Орловского губкома комсомола Н. Кондрашев поставил главной задачей воспитательную и культурно-просветительскую работу среди молодежи. Это было время, когда религия не только отодвигалась на второй план, но с жестокостью искоренялась. С болью в сердце Иван Крестьянкин наблюдал за разрушением привычного уклада родного города, как знакомые ему люди втягивались в уличные распри и движение обновленчества.

Учебно-образовательная среда — важный фактор развития детей. «Не оставляйте детей и их воспитание на самотек, на телевизор и на улицу. Это грех, и

немалый», — пишет батюшка «дорогой о Господе Н. Н.!». Влияние улицы и школы должно способствовать созиданию дружного коллектива и развитию добродетелей: трудолюбия, взаимопомощи, внимания, усердия и др. В противном случае, оно может разрушить все то доброе, что было накоплено в семье и Церкви.

В письме к «дорогому отцу Н!» батюшка просит: «девочек-то своих берегите, чтобы они девками не стали».

Огромное значение в уличной и школьной среде имеет сила примера. Нередко примером жизни становится учитель или «лидер» класса. Такой человек притягивает к себе внимание и несет на себе определенный груз ответственности. «Учить других, — пишет о. Иоанн «дорогому о Господе В.!\», — дело крайне ответственное» [8].

В письме к «дорогой матушке М.!» батюшка с прискорбием отмечает, что сейчас детей «воспитывают улица и телевизор, да еще пример их родителей» [9]. Пример не только родителей, но и окружающих людей, очень важен в деле воспитания.

Сегодня, огромное значение в деле воспитания детей, оказывает информационная сфера. Книги, аудио- и видеотехника, компьютер, виртуальные сети способны нести как положительную информацию, так и отрицательную, как обогащать душу, так и разлагать ее. В письме к «дорогим И. и А.!» о. Иоанн обращается: «Если на компьютере человек делает дело Божие и во славу Божию, например, набирает богослужебные книги или святоотеческую литературу, то человек этим спасается. А, если использует технику для всякого безобразия и бесчинных игр, то он явно погибает» [5].

Только после массового убийства 26 сентября 2022 г. в школе № 88 г. Ижевска Минпросвещения России «намерено внимательно обсуждать общее влияние компьютерных игр» на детей и подростков.

Другим современным примером влияния книги на человека поделились в Российской книжной палате. По аналитическим данным, в первом полугодии 2022 г. самым издаваемым автором в нашей стране стал Стивен Кинг, общий тираж книг которого превысил 1 млн. экземпляров (у Ф. М. Достоевского, занявшего в списке второе место, общий тираж составил 577600 книг). Не классическая литература, ни родные русские произведения, ни святоотеческие творения, но книги американского писателя ужасов, фантастики и мистики стали самыми покупаемыми в нашей стране.

Архимандрит Иоанн сам любил читать и советовал своим духовным чадам ежедневно открывать Святое Евангелие и Апостола. В своих проповедях старец часто обращается к богослужебным текстам, житиям святых, творениям святых отцов. Духовные чада вспоминают, что пастырь ценил творчество русских писателей Н. В. Гоголя, Ф. М. Достоевского, кн. С. А. Ширинского-Шихматова, П. А. Вяземского, В. А. Жуковского.

В своих проповедях о. Иоанн говорит, что у христиан множество примеров для подражания, первым из которых является Христос, вторым — Божия Матерь и угодники Божии. Священное Писание и предание Церкви содержат в себе множество благочестивых примеров подражания. В проповеди «В неделю всех святых» старец говорил, что, знакомясь с жизненным путем святых, «коим они пришли к святости, как зачинались и прорастали их добродетели», мы учимся жизни. А во-вторых — «вдохновляемся на молитвенное обращение к ним, через чего они становятся предстателями за нас пред Богом» [6].

Большую популярность сегодня набирают виртуальные средства общения и передачи информации: TikTok, Telegram, Instagram, ВКонтакте и др. Поэто-

му как никогда актуальны слова о. Иоанна для всех нас «Ведь все можно иметь: и телевизор, и магнитофон, но все должно быть на своем месте, и ничто не должно обладать нами. А сейчас вещи начинают обладать душами людей».

В «Слове в день празднования праведным Богоотцам Иоакиму и Анне» о. Иоанн напоминает родителям о важном факторе в развитии детей — это молитва о них Богу. Уличная и школьная среда, ошибки семейного воспитания не могли не оставить «рубцов на сердцах наших». Молитва родителей, слезы матери, «воюющей за чадо свое против целого мира, против самого дьявола», не могут быть не услышаны Богом.

Таким образом, факторы, выявленные в трудах архим. Иоанна (Крестьянкина), такие как семья, Церковь, улица, школа, информационная среда, увиденные примеры, оказывает огромное влияние на духовно-нравственное развитие личности [7]. Молитва родителей, по мнению подвижника, помогает детям в их жизненном пути, устрояет «растроенные безбожием порядки внутренней жизни». Изучая труды архим. Иоанна Крестьянкина, применяя его советы в деле воспитания молодого поколения, можно создать условия для их духовно-нравственного развития.

В связи с вышеизложенным можно сделать следующие выводы:

- важную роль в развитии человека играет окружающая среда. Родители, друзья, учителя или священнослужители передают ребенку свое мировоззрение, которое может оказать большое влияние на становление его личности;

- первостепенное значение в формировании приоритетов и ценностей ребенка оказывает самая первая среда воспитания, а именно семейная. От личного примера родителей, их участия, поддержки и молитвы зависит очень многое в будущем ребенка;

- совокупность ситуаций и обстановка, в которой растет ребенок, может носить как положительный, так и отрицательный, как конструктивный, так и деструктивный характер;

- «Ни место, ни время, ни окружающая среда не могут препятствовать человеку идти к намеченной цели — спасению». Бывает, что, живя в самых неблагоприятных условиях, человек совершает духовный подвиг и спасается. «Бывает, напротив, что при благоприятных условиях и обстоятельствах он расслабляется и предается беспечности»;

- если в семье не будут храниться православные традиции, если ребенок не будет участвовать в таинствах Церкви, если в школах исчезнут «Основы православной культуры», то в условиях современного небывалого давления информационной среды привлечь внимание личности к духовно-нравственным ценностям будет крайне сложно, дети могут лишиться самого главного — возможности услышать о Боге и построить свою жизнь согласно с Божией волей.

Семья является основополагающим воспитательным институтом. Как первоначальная ячейка общества, где человек рождается и постепенно превращается в личность, в семье формируется отношение к ближним, зарождаются первые социальные навыки и умения, формируются критерии оценки добра, красоты и истины.

Немаловажное значение, особенно для молодых людей имеют установки общества, в котором им предстоит жить, поэтому различным общественным институтам следует уделять внимание вопросу формирования правильного понимания и ценностного отношения к родительству, которое предполагает:

- духовно-нравственное воспитание личности на основе гуманистических и религиозных ценностей;
- создание социокультурной среды, в которой значение материнства и отцовства приобретает для воспитанников личностный смысл, оценивается их значимость для себя и для жизни общества;
- разнообразие форм, методов и средств воспитания, способствующих формированию у представителей подрастающего поколения ценностей материнства и отцовства.

Формирование ценностного отношения к материнству и родительству в целом особенно актуально в наше время и решать эту задачу необходимо с первых лет становления личности совместными усилиями родителей, педагогов и общественности.

Литература

1. Аверинцев С. С. Православная традиция как культурно-историческая традиция и как Церковное Предание. М.: Этическая мысль, 2012.
2. Бондаренко В. В. Отец Иоанн (Крестьянкин). И путь, и истина, и жизнь. М.: Молодая гвардия, 2018. 471 с.
3. Власов Е. А. Духовно-нравственные принципы жизни архимандрита Иоанна (Крестьянкина) // Человек и общество в культурно-цивилизационном измерении. Псков: ПсковГУ, 2021. С. 133–138.
4. Власов Е. А. Четыре среды воспитания и их роль в развитии личности ребенка // Ежегодная богословская конференция Православного Свято-Тихоновского гуманитарного университета. М.: ПСТГУ, 2022. С. 98–102.
5. Власов Е. А. Семья XXI века — актуальные проблемы в духовном наследии архимандрита Иоанна (Крестьянкина) // Человек и трансформация современного общества: проблемы безопасности, духовности и культуры: Сборник материалов Международного научно-практического Свято-Тихоновского форума, который включал конференцию «Помощь современной семье: проблемы и способы их разрешения»; круглый стол Международного общества свт. Григория Паламы «Обожение и личность в Византийской мысли»; VIII Свято-Тихоновскую конференцию (Псков, 13–18 ноября 2021 г.) / под ред. М. А. Манойловой, А. В. Верле, К. А. Шморага. Псков: ПсковГУ, 2021. С. 51–53.
6. Власов Е. А. Факторы, определяющие духовно-нравственное развитие личности (по трудам архим. Иоанна Крестьянкина) // Человек и трансформация современного общества: проблемы безопасности, духовности и культуры: Сборник материалов IX Международной научно-практической Свято-Тихоновской конференции. Псков: ПсковГУ, 2022. С. 121–127.
7. Еремина А. А., Стойчева С. С. Духовно-нравственное воспитание молодежи // X Кирилло-Мефодиевские чтения. Сборник научных статей / под ред. З.Я. Селицкой. Ишим: Издательство ИПИ им. П.П. Ершова (филиала) Тюм ГУ, 2018. С. 150–156.
8. Манойлова М. А. Эмоциональный интеллект и православные ценности: самодиагностика и саморазвитие. СПб.: Изд-во НУ «Центр стратегических исследований», 2021. 154 с.

ЦЕННОСТЬ ЗАЩИТЫ ОТЕЧЕСТВА В МИРОВОЗЗРЕНИИ МОЛОДЕЖИ: ДУХОВНО-НРАВСТВЕННЫЙ АСПЕКТ

*Белявская В. А.
ассистент кафедры философии и теологии ПсковГУ,
магистрант направления «Теология» ПсковГУ*

Аннотация: Центральной идеей статьи является изучение духовно-нравственных ценностей современной российской молодежи как основы формирования патриотизма. Духовно-нравственные ценности рассматриваются как основополагающий элемент мировоззрения защитника Отечества. В статье рассматривается нормативно-правовая база Российской Федерации, которая выступает как система координат для реализации ценностных установок по защите Отечества. Духовно-нравственные ценности обосновываются духовно-этической, и социально-психологической структурой личности современного молодого человека.

Ключевые слова: Духовно-нравственные ценности; мировоззрение, защита Отечества, патриотизм.

Основной закон — Конституция Российской Федерации, — определяет ценность защиты Отечества, которая является долгом перед Родиной.

Статья 59 Конституции Российской Федерации гласит:

«1. Защита Отечества является долгом и обязанностью гражданина Российской Федерации.

2. Гражданин Российской Федерации несет военную службу в соответствии с федеральным законом.

3. Гражданин Российской Федерации в случае, если его убеждениям или вероисповеданию противоречит несение военной службы, а также в иных установленных федеральным законом случаях имеет право на замену ее альтернативной гражданской службой» [1].

Регулирование Конституционного долга и обязанности по защите Отечества отражено также в Федеральном законе «О воинской обязанности и военной службе» от 28.03.1998 № 53-ФЗ.

Данный Закон «осуществляет правовое регулирование в области воинской обязанности и военной службы в целях реализации гражданами Российской Федерации конституционного долга и обязанности по защите Отечества, а также правовое регулирование поступления на военную службу и военной службы в Российской Федерации иностранных граждан» [2].

Указанный Федеральный закон является основой Указа Президента Российской Федерации от 7 декабря 2012 г. № 1609 «Об утверждении Положения о военных комиссариатах» [3], а также ряда Постановлений Правительства Российской Федерации: «Об утверждении Положения о воинском учете» [5], «Об утверждении Положения о призыве на военную службу граждан Российской Федерации» [6], «Об утверждении Положения о военно-врачебной экспертизе» [7].

Закрепив в Российском законодательстве долг и обязанность по защите Отечества, законодательство предусмотрело и ответственность граждан за нарушение этих норм права.

Кодекс об административных правонарушениях (КоАП РФ) содержит нормы и соответствующие санкции за неисполнение гражданами обязанностей

по воинскому учету, уклонение от медицинского обследования, умышленные порчу или утрату документов воинского учета и др.

Данные правонарушения влекут предупреждение или наложение административного штрафа [8].

Исполнение своего долга по защите Родины безотносительно к мировоззрению и наличию у гражданина каких-либо духовно-нравственных ценностей.

Законодательством допускается возможность замены военной службы на альтернативную гражданскую, тем самым признавая ее, как аналог исполнения воинского долга.

Уголовный кодекс Российской Федерации содержит в себе статью 328 — «Уклонение от прохождения военной и альтернативной гражданской службы». Данное преступление предусматривает наказание в виде штрафа, принудительных или обязательных работ, ареста на определенный срок либо лишение свободы, в зависимости от тяжести совершенного преступления [9].

Даже из этого краткого и не полного перечисления существующих в Российской Федерации нормативно-правовых актов мы абсолютно точно для себя осознаем, что государством и законодателями создано четко очерченная система координат и механизмов реализации долга и обязанностей граждан по защите Отечества. Но любая система координат, любые созданные государством нормативно-правовые акты останутся лишь выраженной на бумаге волей, без живого, осознанного, целеустремленного волеизъявления граждан по исполнению таких.

Осмысленное исполнение гражданами воли государства становится возможным только при наличии четко определенного социального партнерства, гражданского договора, основанного на общих признанных государством и гражданами ценностях.

В современных условиях в России особое значение и смысл приобретает концепция «национальной идеи», составной частью которой является гражданственность и патриотизм. Формирование перечисленных качеств наиболее принципиально среди молодежи, как настоящего и будущего развития нашей страны.

К сожалению, с начала 1990–2000-х годов отмечалось значительное падение нравственности среди молодежи, подмена ценностных ориентаций, направленных, прежде всего, на неконтролируемые личностные свободы в ущерб любви к ближнему, получение удовольствий, пренебрежение к исполнению своих обязанностей. Перечисленные явления, особенно в молодежной среде, приняли угрожающий характер для российской государственности, экономики и самого ее будущего существования.

Безусловно, справедливым является высказывание, что «утверждение патриотизма — главное средство возрождения России, укрепление российской государственности, достижения согласия (договора) между властью и обществом, включение жизненных сил граждан в осуществление реформ» [10].

Нельзя не упомянуть о таком явлении, как пассивный патриотизм, который выражается в заинтересованности социального субъекта в том, чтобы его страна и народ жили благополучно, но которая не имеет подкрепления на уровне его действий в силу того, что их детерминируют более значимые для него ценностные ориентации и приоритеты (характерно для общества и культуры потребления).

Человек на словах позиционирует себя, как патриот. Он говорит, что лю-

бит Родину, Отчизну, возможно, празднует основные государственные праздники, но никаких патриотических действий не совершает. Для него страна, государство, а соответственно ее благополучие, является не более, чем условиями его личного благополучия, а также возможностью получения тех или иных благ.

Умеренный патриотизм, это патриотизм, в рамках которого социальный субъект проявляет готовность к содействию интересам своего государства до тех пор, пока это не противоречит его личным интересам или интересам приоритетной для него группы. В данном случае уже наличествуют деятельные установки, однако они реализуются в ограниченном наборе ситуаций;

Человек не просто пассивно желает процветания своей стране с целью получения комфортных условия для своих собственных благ, но и принимает участие, совершает те или иные действия, направленные на благо Родины. Но ровно до тех пределов, пока это не превышает его личных интересов или интересов группы, к которой он принадлежит.

Служение Отечеству, как высшая форма развития патриотического сознания, что предполагает наличие максимальной приоритетности реализации интересов Отечества, которому подчинена деятельная активность субъекта, доступные ему ресурсы и возможности.

Самый выраженный пример — массовый героизм советского народа на фронте и в тылу во время Великой Отечественной войны, любовь к Отечеству до самопожертвования, наивысшее проявление патриотизма, как жертва собою.

И если мы признаем, что воспитание патриотизма у молодежи осуществляется путем формирования у них духовно-нравственных ценностей, то основополагающим документом следует признать Указ Президента Российской Федерации «Об утверждении Основ государственной политики по сохранению и укреплению традиционных российских духовно-нравственных ценностей» от 9 ноября 2022 № 809, согласно которому:

Это документ стратегического планирования в сфере обеспечения национальной безопасности Российской Федерации. Он определяет систему целей, задач и инструментов реализации стратегического национального приоритета «Защита традиционных российских духовно-нравственных ценностей, культуры и исторической памяти» в части, касающейся защиты традиционных российских духовно-нравственных ценностей (далее также — традиционные ценности) [4].

В данном Указе мы видим, что одним из основных понятий являются традиционные ценности. Особое значение имеют патриотизм и служение Отечеству:

«К традиционным ценностям относятся жизнь, достоинство, права и свободы человека, патриотизм, гражданственность, служение Отечеству и ответственность за его судьбу, высокие нравственные идеалы, крепкая семья, созидательный труд, приоритет духовного над материальным, гуманизм, милосердие, справедливость, коллективизм, взаимопомощь и взаимоуважение, историческая память и преемственность поколений, единство народов России» [4].

Патриотизм, сохранение и укрепление традиционных ценностей России становится частью государственной политики и реализуется, в том числе, посредством работы с молодежью.

Согласно Указу, государственная политика по сохранению и укреплению традиционных ценностей должна реализовываться в области образования и воспитания, работы с молодежью, культуры, науки, межнациональных и межрелигиозных отношений, средств массовой информации и массовых коммуникаций, международного сотрудничества. В реализации этой государственной

политики должны участвовать федеральные органы исполнительной власти, ведающие вопросами обороны, безопасности государства, внутренних дел, общественной безопасности, и иные органы публичной власти в пределах своих полномочий [4].

В Указе сказано, что «Традиционные ценности — это нравственные ориентиры, формирующие мировоззрение граждан России, передаваемые от поколения к поколению, лежащие в основе общероссийской гражданской идентичности и единого культурного пространства страны, укрепляющие гражданское единство, нашедшие свое уникальное, самобытное проявление в духовном, историческом и культурном развитии многонационального народа России» [4].

Таким образом, определено, что основным стержневым и философским понятием является мировоззрение и его формирование посредством традиционных ценностей. И современность актуализирует проблемы мировоззрения, а также места и роли традиционных ценностей в мировоззрении для молодежи.

Н.И. Пуленко в своей статье определил мировоззрение, как систему взглядов, понятий и представлений человека об окружающей действительности и мироздании в целом [11].

Мы видим, что мировоззрение включает в себе наши философские, этические, общественно-политические, эстетические, естественнонаучные воззрения, а также наши верования. Условно мировоззрение можно разделить на материалистические, где бытие определяет сознание, и идеалистическое, где сознание, а что важнее, дух, определяет всё бытие человека.

В истории российского общества, на любых этапах, Российская Православная Церковь была и является проводником религиозных, мировоззренческих концепций по защите Отечества. Сейчас эти позиции полноценны и всеобъемлюще изложены в «Основах социальной концепции Русской Православной Церкви».

«Земные войны суть отражения брани небесной, будучи порождены гордыней и противлением воли Божией... Война есть зло. Причина его, как и зла в человеке вообще, — греховное злоупотребление богоданной свободы» [12].

Церковь признает войну, как порождение греховности человеческой. При этом она не воспрещает своим чадам участвовать в боевых действиях, если речь идет о защите ближних и восстановлении попорченной справедливости. Тогда война считается, хотя и не желательным, но вынужденным средством.

«Православие во все времена относилось с глубочайшим почтением к воинам, которые ценой собственной жизни сохраняли жизнь и безопасность ближних. Многих воинов Святая Церковь причислила к лику святых, учитывая их христианские добродетели и относя к ним слова Христа: «Нет больше той любви, как если кто положит душу свою за друзей своих» (Ин. 15:13) [12].

Святитель Феофан Затворник сказал, что воюют по любви к своим, чтобы они не подвергались плену и насилиям вражеским. Святитель указывает, что основной движущей силой, нравственным ориентиром, определяющей мировоззренческой позицией является любовь, как глубоко христианская, данная Богом, благодать.

«Что может быть прекраснее, насладительнее любви к ближнему?... Весь закон и пророки сосредотачиваются в любви к Богу и ближнему» [13]. Игнатий Брянчанинов любовь к ближнему превозносит и определяет, что Сам «Святой Дух научает любить ближнего свято». Из этой любви к ближнему и вырастает любовь к своим, о которой говорил Феофан Затворник. Из любви к своим и прирастает истинное служение Отечеству.

В своих письмах Святитель Игнатий Брянчанинов писал: «На земле нет прочного мира; такой мир на небе. Европейски народы всегда завидовали России и старались делать ей зло. Естественно, что и на будущее время они будут следовать той же системе. Но велик Российской Бог. Молить должно Великого Бога, чтобы Он сохранил духовно-нравственную силу нашего народа — православную веру» [14].

«Когда с тобой Господь, — надейся на победу: Господь не может не быть победителем» [13].

Святоотеческое учение показывает нам всю неразрывность и неотъемлемость победы над злом с волей Господней, данной нам Богом благодатью и нашей искренней, живой верой.

«Нравственный христианский закон осуждает не борьбу со злом, не применение силы по отношению к его носителю и даже не лишение жизни в качестве последней меры, но злобу сердца человеческого, желание унижения и гибели кому бы то ни было.

В связи с этим Церковь имеет особое попечение о воинстве, воспитывая его в духе верности высоким нравственным идеалам. Соглашения о сотрудничестве с Вооруженными Силами и правоохранительными учреждениями, заключенные Русской Православной Церковью, открывают большие возможности для преодоления искусственно созданных средостений, для возвращения воинства к веками утвержденным православным традициям служения отечеству. Православные пастыри — как несущие особое послушание в войсках, так и служащие в монастырях или на приходах — призваны неукоснительно окормлять военнотружущих, заботясь об их нравственном состоянии» [12].

В настоящее время не только признается роль воспитательной работы с молодежью по формированию устойчивых, исторически обоснованных, религиозно одухотворенных нравственных ориентиров и совокупности мировоззренческих устоев, но и это поставлено в центр деятельности всех интересов общества и государства.

Надо ежечасно помнить и напоминать молодежи и себе, что верна вековая истина о том, что «народ, который забыл, потерял свою историю, не имеет и будущего. Мы часть наших предков, продолжение их идей, мыслей, поступков. Мы живем тем великим божественным импульсом, который создал русское государство, породил тысячи святых и героев, дал миру великих писателей поэтов художников, ученых... Если Русь не вернется к своим православным истокам, то будущего у нее не будет. Наша страна неминуемо погибнет и территория будет захвачена и заселен другими народами. Стать нашему обществу православным — значит обрести новую жизнь» [15].

К сожалению, на данном этапе развития российского общества нельзя сказать, что ценность защиты Отечества, служения Отечеству, как идеалы или духовно-нравственные ориентиры в полной мере присущи современной молодежи. По-прежнему преобладают ценности, присущие обществу потребления, ориентирующие молодежь на достижение временного сомнительного успеха, с преувеличением значения внешнего вида над внутренним содержанием.

Учителям, педагогам, пастырям предстоит значительная работа по низложению и искоренению искусственно внедренных западных ценностей и возвращению исконно российских традиционных ценностей, и формированию таковых у современной российской молодежи.

Литература

1. Конституция Российской Федерации.
2. Федеральный закон «О воинской обязанности и военной службе» от 28.03.1998 № 53-ФЗ.
3. Указ Президента Российской Федерации от 7 декабря 2012 г. № 1609 «Об утверждении Положения о военных комиссариатах»
4. Указ Президента Российской Федерации «Об утверждении Основ государственной политики по сохранению и укреплению традиционных российских духовно-нравственных ценностей» от 9 ноября 2022 № 809.
5. Постановление Правительства Российской Федерации от 27 ноября 2006 г. № 719 «Об утверждении Положения о воинском учете».
6. Постановление Правительства Российской Федерации от 11 ноября 2006 г. № 663 «Об утверждении Положения о призыве на военную службу граждан Российской Федерации».
7. Постановление Правительства Российской Федерации от 4 июля 2013 г. № 565 «Об утверждении Положения о военно-врачебной экспертизе».
8. Кодекс об административных правонарушениях Российской Федерации.
9. Уголовный кодекс Российской Федерации.
10. Полухин, О.Н. Идея, опыт и идеал гражданственности: философский проект. М., 2003. 320 с.
11. Пулененко Н. И. Мировоззрение // Всероссийский научный журнал, 2007. № 2 (16). С. 99–103.
12. Юбилейный архиерейский собор Русской Православной Церкви. Основы социальной концепции Русской Православной Церкви, Свято-Успенский Псково-Печерский монастырь, 2000.
13. Святитель Игнатий (Брянчанинов). Собрание творений. М.: Изд. Сретенского монастыря, 2017. Том I. 672 с.
14. Святитель Игнатий (Брянчанинов). Собрание творений. М.: Изд. Сретенского монастыря, 2017. Том V. 528 с.
15. Мороз А., свящ. «Мировоззренческие основы современной педагогики» // Доклад на международной педагогической конференции «Духовные традиции отечественного учительства» [Электронный ресурс]: https://ruskline.ru/analitika/2010/04/24/mirovozzrencheskie_osnovy_sovremennoj_pedagogiki (дата обращения 08.10.2023)

ИСТОРИЧЕСКИЕ И ДУХОВНО-НРАВСТВЕННЫЕ АСПЕКТЫ ПРОБЛЕМ ПРОТИВОДЕЙСТВИЯ КОРРУПЦИИ В РОССИИ

*Борисов Б. Ю., иерей,
канд. педагогических наук,
доцент кафедры среднего общего образования
и социального проектирования
ПсковГУ,
старший преподаватель
Псково-Печерской духовной семинарии*

«Где сокровище ваше, там и сердце ваше будет».
(Лк. 12:34)

Аннотация: статья посвящена духовным основаниям проблемы коррупции, без знания которых невозможно эффективно противодействовать данному социальному злу, угрожающему нашему обществу. Данный подход представляется перспективным с точки зрения стратегических документов планирования, которые теперь нацелены на утверждение стратегии по сохранению и укреплению традиционных духовно-нравственных ценностей.

Ключевые слова: духовно-нравственное воспитание, противодействие коррупции, традиционные духовно-нравственные ценности, государственный аппарат.

В начале работы необходимо сразу же отметить, что смысл слова «коррупция» достаточно хорошо известен широкому кругу россиян, в сознании которых он справедливо обозначает использование должностным лицом своих властных полномочий и доверенных ему прав в целях личной выгоды, противоречащее законодательству и моральным установкам.

Но сама этимология иностранного термина неизвестна большинству граждан, не наполнена для них смыслом и обезличена, что влечет за собой теплостудное отношение как к данному слову, так и к самому пагубному социальному явлению. Данное обстоятельство является общим следствием существенных искажений в речи и языке, которые мы сегодня повсеместно наблюдаем. Вместе с тем, по мнению Дмитрия Солоникова, «упрощение речи, деградация языка сказывается не только на сознании, но и на поведении людей» [5, с. 106].

Ведь давно известно о том, что с помощью слова оказывается колоссальное воздействие на мышление и психику человека, его разум и дух, и влечет за собой соответствующее поведение.

Ведь дословный перевод слова «коррупция» (с латинского *corruptio* — растлевать) ведет к пониманию ее истоков.

Питательной средой для возникновения и развития данного социального зла являются «моральная извращенность, упадок нравов, беспринципность, распущенность, аморальность, порочность» [4, с. 3]. Алексей Семенов продолжает: «К этому состоянию общество двигалось долгие годы, понижая порог чувствительности и постоянно повышая планку цинизма. Авторитет приобретался с помощью денег, полученных в обход закона» [4, с. 3].

Нашим прозорливым предкам не был известен термин «коррупция», но стоящее за ним социальное зло обозначалось словами — «мздоимство», «лихоимство» и «мшелоимство», подлинный смысл которых, связан именно с морально-нравственным упадком.

В патриархальном русском обществе зорко следили за соблюдением моральных устоев, и метко обозначали людей, от них уклоняющихся.

Так, например, под лихоимством понимали «греховную страсть, заключающуюся в приобретении выгоды за счет затруднительного положения ближнего...» [4, с.3]. Как здесь не вспомнить чиновников, использующих свое служебное положение за счет граждан, зависимых от них в решении тех или иных проблем.

Аналогично, «мшелоимство — греховная страсть, заключающаяся в стремлении приобретать все новые и новые вещи, без их видимой пользы для себя, соби́рание ненужных вещей...». В обоих случаях фигурирует греховная страсть, как главный двигатель преступного поведения, поверхностные мотивы которого могут быть различными.

Наши предки это отчетливо осознавали. Так, например, если богатый промышленник, или купец в дореволюционной России не занимался благотворительностью, то люди начинали его сторониться. Бытовало справедливое мнение о том, что если разбогатевший человек не заботится о ближних, — не строит богадельни, школы, больницы, не жертвует на храмы, то он неизбежно становится эгоцентричной личностью, сосредоточенной только на своих потребностях, интересах, страстях, — наконец. При избытке финансовых средств такая жизненная позиция ведет к излишествам и пресыщению, что мы можем и сейчас достаточно хорошо наблюдать в наше время. Пресыщенность автоматически приводит к падению деловой активности, и даже может в конечном итоге привести к разорению, чему и мы сейчас являемся свидетелями (это-то и есть настоящий, а отнюдь не финансовый кризис).

Напротив, если человек занимался благотворительностью и меценатством, то он стремился заработать больше, и что самое главное — ему это удалось сделать, при чем, честным способом.

Впрочем, взятки и казнокрадство были известны и дореволюционной России, многочисленные свидетельства о которых можно найти в русской литературе:

«Управой земскою вертел
И слыл душою неподкупною,
Все ж под конец не утерпел
И суммой поживился крупною...
Тут только понял я комизм
Моей наивности младенческой!
Тут наконец-то взявши в толк,
Что имя казнокрадам — полк,
Что взятки — зло заматерелое,
А грех — лишь кража неумелая,
Я устыдился и — умолк!» [7, с. 76].

Об этом писал и Гоголь, обращая особое внимание на роль жен чиновников в служебных злоупотреблениях последних: «Окажется, что большая часть взяток, несправедливостей по службе и тому подобного, в чем обвиняют наших чиновников и не чиновников всех классов, произошла от расточительности их жен, которые так жадничают блистать в свете большом и малом и требуют на то денег от мужей Мужья не позволили бы себе и десятой доли произведенных ими беспорядков, если бы их жены хотя сколько-нибудь исполняли свой долг» [2, с. 237]. Ведь, действительно, муж и жена составляют единое целое — семью, то есть тот важный фактор, который начисто игнорируется в наших антикорруп-

ционных компаниях, и совершенно напрасно. В отличие от нас, китайцы выпускают агитационные антикоррупционные ролики адресованные исключительно женам чиновников. Содержание этой социальной рекламы сводится к тому, что муж-коррупционер боится и переживает по поводу своих неблагоприятных поступков, что негативно сказывается на его здоровье и может привести к инфаркту, развитию онкологических осложнений и другим смертельным недугам. Жены должны в этой связи убедить своих мужей воздержаться от должностных злоупотреблений, дабы те прожили долго и счастливо с ними свою жизнь. Не забудем при этом, что в Китае широко применяется смертная казнь, и в первую очередь за данную категорию преступлений. Обращение к женам вызвано и тем, что от них, мужьям очень трудно скрыть крупные теневые доходы, неизбежно влекущие за собой дорогостоящие покупки.

Отсюда, решение одной из главных проблем противодействия коррупции рассматривается нами в оздоровлении общественного сознания, не приемлющего подобного способа построения своего личного благосостояния за счет других граждан. Как справедливо отмечал С.М. Волконский: «Когда жажда наживы становится повсеместной, то один лишь шаг отделяет получение прибыли от откровенного грабежа» [1, с. 219]. Отсюда гражданам необходимо прививать сознание того, что коррупционная деятельность не только глубоко порочна, она, в конечном итоге, способна принести лишь несчастье самому коррупционеру и его близким.

Нами уже отмечалось, что проблема коррупции возникла отнюдь не сегодня, она имеет корни, уходящие в глубокую древность, что отнюдь не удивительно, поскольку сам человек очень мало менялся, сквозь века и тысячелетия.

Давно известно, что испытание так называемыми «медными трубами» является одним из самых сложных. Человек, как правило, ослепляется гордыней, и становится жертвой «темных сил». Возвышение человеку дается как особое нравственное испытание, о котором многие просто и не догадываются. Зачастую, испытание «медными трубами» застигает человека на подъеме, но не менее значимым является и низвержение с достигнутой «высоты», которое на самом деле тоже не дается человеку случайно, а имеет свой глубокий духовный смысл.

В настоящее время, что называется «на поверхности» вниманию удостоивается лишь фактическая сторона коррупционной деятельности того или иного чиновника, остальная часть его биографии остается вне рамок научного исследования.

Так, большинству известно, что один из близких сподвижников Петра I (к личности которого советская историография очень благоволила), князь Меншиков А.Д., являлся взяточником и казнокрадом. Будучи умным политиком, умелым дипломатом и доблестным воином, беззаветно преданным Государю, он блистал при российском дворе. Однако, после смерти императора, он на несколько лет попал в ссылку, что отнюдь не привело его к унынию и отчаянию. Он смог пережить свое служебное, и, самое главное, личностное падение, глубоко раскаялся, осознав свою вину, и начал новую жизнь. На свое довольно скромное денежное содержание он воздвиг в месте ссылки — небольшом северном городке Березове храм, и до конца своей жизни оставался там приходским старостой. Все это время он пребывал в молитве, благодаря Бога за все, что с ним случилось, за свою судьбу, за то, что смог раскаяться и начать новую жизнь. Вскоре были явлены и плоды покаяния — Александр Данилович был восстановлен в княжеском достоинстве и помилован. Дочь князя вернулась в столицу, а сам он навсегда остался в

Березове. «От Русских Православных корней сохранилось в нем самое лучшее. А золото, слава земная, вместе с заразой немецкой, прошли, как болезнь, растаяли как мираж, как обольщение суетой» [3, с. 27].

Случай с князем Меньшиковым примечателен тем, что напоминает евангельскую притчу о Закхее, чтение которой в церквях предваряет дни Великого поста.

«Придя в Иерихон, Иисус увидел, как люди толпятся на улицах в ожидании Его появления. Был там и богач Закхей — начальник над сборщиками налогов. Он очень хотел посмотреть на Иисуса, о Котором ему так много рассказывали, но был маленького роста и ничего не видел в толпе. Тогда Закхей побежал вперед, туда, где должен был пройти Учитель, и, забрался на дерево.

Иисус, подойдя к этому месту, заметил мытаря и сказал ему: «Закхей, слезай поскорее, Я сегодня приду к тебе домой». Люди возмутились — они считали Закхея грешником и им было обидно, что Иисус выбрал его дом. А Закхей, обрадовавшись, воскликнул: «Господи! Половину того, что у меня есть, я раздам бедным, а если я, собирая налоги, у кого-нибудь взял лишнее — отдам ему теперь в четыре раза больше!»

- Сегодня в твой дом пришло спасение, — ответил Закхею Иисус. — Ты тоже потомок Авраама! Ведь Сын Человеческий послан, чтобы найти и спасти потерянное.

История эта очень поучительна. Она учит, каким должно быть наше покаяние. Закхей мытарь, покайся, стал совершенно иным человеком. Прежде он думал только о наживе, теперь думает об одном Спасителе, прежде он не стеснялся отнимать у ближних самое необходимое, теперь он готов отдать нищим половину имущества своего. Вот каково должно быть наше покаяние! Оно должно проникать, сотрясать и изменять нашу душу во всех ее мыслях, чувствах и расположениях» [6, с. 3].

Для нас представляется совершенно очевидным, что «общественная высота слишком привлекательна» [3, с. 27]. Однако, на поверку оказывается, что равновесие на вершине власти достаточно зыбкое. Там, совершенно недостаточно одних крепких нервов, самым главным свойством, является нравственная закалка, порождающая моральную устойчивость. Именно эти качества необходимо учитывать при подборе кадров на государственную службу.

Евангельскую притчу и подобные примеры необходимо использовать при организации профилактических бесед антикоррупционной направленности с государственными и муниципальными служащими. Подобного рода обращения способны принести свои невидимые оку плоды. Вполне возможно, что определенная часть чиновников, вставшая на путь преступного коррупционного поведения в глубине души переживает свое нравственное падение, напрасно считая себя при этом «законченными негодьями», которым нет оправдания и прощения, а поэтому не стоит исправляться. Однако, как можно было заметить, это глубоко не так. С точки зрения христианской антропологии душа человека способна к качественным изменениям, для этого необходимо потрудиться, приложив все максимальные усилия.

Литература

1. Волконский С. М. Мои воспоминания: В 2 т. М.: Захаров, 2004. Т. 2. Родина. Быт и бытие. 544 с. (Серия: «Биографии и мемуары»).
2. Гоголь Н. В. Нужно любить Россию. О вере и Государстве Российском СПб.:

Русская симфония, 2007. 560 с.

3. Михайлов Г. Психология мужества. Нравственная подготовка юношей. СПб.: Общество памяти игумении Таисии, 2010. 100 с.

4. Семенов А. Коррупция, или преднамеренное растрение // Газета «Псковская губерния», 2012. № 1 (573). С. 3–4.

5. Солониов Д. Человек пишущий. М.: Янус-К, 2009. 144 с.

6. Тэор О. О Закхее // Газета «Псковская губерния», 2010, № 5. С. 3.

7. Вершинина Н. Безупречный рыцарь. Псков: Логос Плюс, 2011. 203 с.

ИНТЕРПРЕТАЦИЯ КУЛЬТУРНО-СМЫСЛОВОГО ПОЛЯ «БЛАГОДАТЬ — БЛАЖЕНСТВО — СЧАСТЬЕ» В РУССКОМ ЯЗЫКОВОМ СОЗНАНИИ

*Бугров, А.А., иерей,
магистрант Сретенской духовной академии,
г. Москва*

Аннотация: В данной работе рассматривается лингвокультурный концепт «благодать — блаженство — счастье» как одна из центральных национальных категорий, важнейших понятий в мироощущении, а также в межнациональном диалоге славянских современных культур. Большинство из устойчивых словесных комплексов концепта, в совокупности с прочими лексемами, пройдя через многие столетия, продолжают жить в славянской речи и сегодня

Ключевые слова: Концептосфера, семантические дублеты, когнитивистика, лексико-семантическое поле, пословицы, поговорки, счастье, блаженство, духовные смыслы, православие, секуляризация русской культуры, церковнославянский язык.

Ученые в процессе изучения лингвокультурологических феноменов выделяют языковую, т. е. внутрисистемную сторону в значении концепта.

Более того, как отмечает С.Е. Никитина, его «полное семантическое описание складывается из анализа синтагматических и парадигматических связей слова-имени концепта», а также состоит в зачислении слова «в некоторый смысловой ряд, определяющий, в частности, наборы синонимов и антонимов».

Немаловажной характеристикой концепта выступает его семиотическая плотность, т. е. бытование немалого числа синонимов.

Вербальная составляющая концепта свидетельствует о близости его с другими единицами лексико-семантического поля, объединенными неделимой доминантой, т. е. ядром, которое часто называют именем концепта.

Имя концепта — главное слово в синонимической группе, а если оно имеет множество значений — главное из его лексико-семантических вариантов.

Таким образом, смысловая составляющая концепта в синхронии должна рассматриваться в первую очередь через равнозначность и различие лексико-семантических вариантов: синонимия и омонимия в словарных границах.

Настоящее — всегда продукт истории. Поэтому довольно закономерно обращение лингвистов, занимающихся синхронией, к фактам диахронии, обуславливающих семантическую деривацию как в сиюминутном моменте, так и в его культурно-историческом разрезе.

Так, С.Г. Воркачев подмечает, что есть все основания полагать о семанти-

ческом развитии концепта *счастье* в русском языке, выражающееся в «частеречных реализациях его имени».

В соответствии со словарем Н.М. Шанского, *счастье* имеет общеславянское происхождение и «образовано с помощью приставки -сь (в значении «хороший») и суф. -иј от *часть*. Буквально — хорошая часть, доля».

Словарь М. Фасмера подтверждает и дополняет эту точку зрения: «Счастье — первоначально «доля, совместное участие». Эта этимология несомненна для позднеречнославянского».

Историко-этимологический словарь современного русского языка говорит следующее: «Доля, кусок от целого, нечто выделившееся, выделенное, изъятое, выхваченное из целого, отрезок».

Толковый словарь В.И. Даля приводит следующие дефиниции *счастья*: «1. Рок, судьба, часть и участь, доля; 2. Благоденствие, благополучие, земное блаженство, желанная насущная жизнь, без горя, смут и тревоги; покой и довольство; вообще все желанное, все то, что покоит и доводит человека, по убеждениям, вкусам и привычкам его».

Как справедливо отмечает С.Г. Воркачев, изначально счастливым человеком считался тот, кому покровительствовали боги. После, в процессе демифологизации сознания счастьем стал именоваться обезличенный случай, т. е. успех или удача.

Таким образом, счастье как восприятие человеком жизненного рока концептуально и хронологически происходит от удачи: «Изначально счастье — это судьба, рок, затем это случай, везенье — нечто сугубо внешнее и не зависящее от человека».

Следовательно, понятие о счастье как о душевном умиротворении вне жизненного благополучия — относительно новое.

Это подтверждают дефиниции, представленные в современных толковых словарях русского языка.

Градация значений выстраивается следующим образом:

1. «Состояние довольства, благополучия, радости от полноты жизни, от удовлетворения жизнью»;
2. «Успех, удача»;
3. «Участь, доля, судьба».

С представленной типологией согласны и прочие толковые словари современного русского языка.

Таким образом, этимологически исходный смысл «участь, доля, судьба», представленный В.И. Далем, как основной в словарной статье, в современном использовании помещается на последнее место с пометкой «просторечное-разговорное», что свидетельствует об изменении семантики концепта *счастье* в сознании носителя русского языка.

Принимая во внимание тот факт, что «в языке закрепляются и фразеологизируются именно те образные выражения, которые ассоциируются с культурно-национальными эталонами, стереотипами, мифологемами и т. д. и которые при употреблении в речи воспроизводят характерный для той или иной лингвокультурной общности менталитет», следует изучить фразеологию и паремиологию со словом *счастье*.

Надо сказать, что именно за общностью устойчивых выражений скрывается культура, служащая человеку психологическим инструментарием.

Этот факт дает все основания утверждать, что фразеологизмы как образ-

но мотивированные языковые единицы имеют коннотативно-культурологическую функцию, которая по сути своей является выражением отношения между языковой единицей и воплощенной в нее культурной ассоциацией.

В частности, последняя осмысливается в процессе сознательного или бессознательного овладения культурой в ее категориях: концептах, стереотипах, эталонах.

Материальной базой для изучения паремиологического осмысления *счастья* выступают собрания пословиц и поговорок русского языка В.И. Даля, В.П. Аникина, В.П. Жукова, В.М. Мокиенко и Т.Г. Никитиной.

Пользуясь классификацией О.М. Михаиленко, можно привести 12 смысловых групп употребления концепта *счастье* в «фразеологическом языке».

1. В обыденном представлении русского человека *счастье* — условие богатства, или его синоним: «кому счастье служит, тот ни о чем не тужит»; «тот счастлив, у кого есть хлеба с душу, платье с тушу, денег с нужу и под»; «счастливому (богатому) не что дается — живет да греется».

2. Вместе с тем *счастье* не является составляющей богатства, или вовсе его противоположностью: «Счастье дороже богатства»; «Счастье лучше богатства»; «Счастливое дитя и без сорочки счастливо»; «Счастье не в кошельке, счастье в руках».

3. Весьма часто на одну ступень ставятся *счастье*, удача и некая привилегированность кого-либо: «попытать счастье»; «ни счастья, ни доли»; «счастливый ходит — на клад набредет, а несчастный пойдет — и гриба не найдет»; «счастье сквозь пальцы проскочило»; «счастье на коне, несчастье под конем».

4. *Счастье* — следствие труда человека, его заслуженная плата за усилия: «счастье у каждого под мозолями лежит»; «каждый человек кузнец своего счастья»; «счастье не в кошельке, счастье в руках»; «нового счастья ищи, а старого не теряй»; «счастье — не лошадь, не везет по прямой дорожке»; «счастье не птица: само не прилетит».

5. Одновременно с этим, для русского человека *счастье* воспринимается как некая непредсказуемая сила. И она не основательна, не постоянна и насильно ее не удержишь: «счастье не подскочило»; «счастье не конь: не взнуздаешь»; «счастье, что трясье: на кого захочет, на того и нападет»; «счастье что вешнее ведро: ненадежно»; «счастье что солнышко: и улыбнется и скроется».

6. Вследствие представлений о *счастье*, как о внешней силе, вполне логичным становится недоверие и опасливое отношение русского человека к нему и к его поискам: «счастье искать — от него бежать»; «счастье пытаться — все потерять»; «счастье с несчастьем близко живут»; «счастье скоро покидает, а добрая надежда — никогда»; «счастью не верь, а беды не пугайся».

7. От недоверия у человека развивается негативное отношение к *счастью*: «счастливым быть — всем досадить»; «счастье, что палка — о двух концах»; «где счастье, там и зависть».

8. Надо сказать, что *счастье* в паремиологических единицах зачастую противопоставляется уму человека: «глупому счастье, а умному Бог дает»; «счастье без ума — дырявая сума: где найдешь, там и сгубишь»; «глупому счастье, а умному напасть»; «счастье ума прибавляет, несчастье последний отымает»; «счастье велико, да ума мало».

9. Типичным для русского обиходного представления о мире можно считать конфронтацию *счастье-несчастье* в некоторых случаях как прошло-

го и настоящего, сна и яви: «счастливым скачет, несчастным плачет»; «счастье на крыльях, несчастье на костылях»; «во сне счастье — наяву ненастье»; «во снах счастье, а в быль напасть».

10. Вполне характерно для пословиц и поговорок носителя русского языка является объединение счастья и ненастья в единое целое: «счастье с несчастьем на одних санях ездят»; «счастье с несчастьем — ведро с несчастьем»; «счастье с несчастьем близко живут».

Нередко *счастье* выражается не через сравнительные обороты с *как*, а при помощи отрицательных синтаксических конструкций: «Счастье не конь: не взнуздаешь»; «Счастье не перепелка: решетом не накроешь»; «счастье не птица: за хвост не поймаешь»; «счастье не птица: само не прилетит».

11. Вместе с тем в народном сознании укоренились некоторые показатели, без которых не может быть счастья. Особо ярко среди них выделяются честность, правда, согласие, дружба, общение: «счастлив тот, у кого совесть спокойна»; «к людям ближе — счастье крепче»; «кто дружбу водит — счастье находит»; «где правда, там и счастье».

12. Присутствует и группа пословиц и поговорок, связывающих *счастье* с положительными эмоциями. Надо сказать, что таких пословиц значительно меньше, чем связки счастье–испытание: «где счастье, там и радость»; «нет счастья, не жди и радости».

Разнообразная палитра представлений о счастье, выраженная в паремиологических единицах, свидетельствует: у русского человека в полноте не сложилось отношение к нему. Тем не менее одно можно сказать с уверенностью: русский человек не связывает земное счастье с полнотой бытия.

Напротив, в русском языковом сознании сложилась идея, что счастливый человек в скором времени обретет несчастье, ибо больше всего единиц фразеологии связано со связкой «счастье и несчастье рядом живут».

По результатам осуществленного разбора концепта *счастье* в русской паремиологии, следует сделать вывод, что в зеркале фразеологического языка в основном предстают отрицательные грани в осмыслении счастья.

Надо сказать: этимологически такое представление не мотивировано, но является традиционным для русского языкового сознания, что в большей мере обусловлено экстралингвистическими причинами и исключительностью русского культурно-исторического пути и религиозного осмысления жизни.

Весьма часто в отечественной науке концепт *блаженство* представляется как семантический дублет *счастья*.

С.Г. Воркачев подчеркивает: наличие семантически и этимологически схожих явлений, описываемых разными словами, является признаком зрелого, цивилизованного языка: «Amor и caritas (лат.), eudemonia и makaria (др. греч.), знать и ведать (рус.)».

Однако явление аллонимии в полной мере раскрывается, по его словам, именно в русском языке, который имеет немалое количество подобных пар: *воля* и *свобода*, *правда* и *истина*, *совесть* и *сознание*, *ведание* и *знание*, *блаженство* и *счастье*.

Лексема *блаженство* весьма обширно используется в концептосфере русского языка. В настоящее время словари литературного языка имеют в своем обиходе более ста слов с корнем *благ-*: *благовест*, *благодарить*, *благодать*, *благолепие*, *благодать*, *блаженство* и др.

Следуя данным из этимологических словарей, стоит сказать: общее для

всех слов исходное *благо* уходит своими корнями к старославянскому языку.

Исконно (в праславянском) обозначало взятое силой богатство, Впоследствии — процветание и преуспевание и, наконец, счастье и блаженство.

Важно изучить происхождение слов *благодать* и *блаженство*.

Так, *благодать* образовано от *благий* и *дать*. Наряду с этим слово *блаженный*, вышедшее из старославянского языка, в процессе истории претерпело семантическую метаморфозу, ведь оно образовалось от глагола *блажити* (в значении *почитать, восхвалять*) и изначально имело значение *почитаемый*, затем — *святой*, а после — *юродивый, глупый*.

Многие лексемы с корнем *благ-* являются кальками с греческого языка, как на это справедливо указал М. Фасмер: «Весьма употребительно благо- в словосложениях как соответствие греч. εὖ-, напр.: благочестивый εὐσεβής, благородный εὐήθης, благородный εὐετής».

«Старославянский словарь» толкует слово *благодать* как *милость, блаженный* — как *счастливый*. Здесь приведено 78 слов с корнем *благ-*. В современном словаре русского языка их дано более ста.

Показателен феномен диахронного изменения семантики слов *благодать* и *блаженство*.

Толковый словарь В.И. Даля приводит следующие дефиниции разбираемых лексем.

Слово *благо* определяется как «добро, все доброе, полезное, служащее к счастью; много, обильно, достаточно, избыточно».

Благодать означает «дары Духа Святого; наитие свыше; помощь, ниспосланная свыше к исполнению воли Божией; любовь, милость, благодеяние; преимушество, польза, выгода, обилие, избыток, довольство»

Блаженство — «счастье, благополучие, благоденствие, высшая степень духовного наслаждения». *Блаженствовать*, в соответствии со словарем В.И. Даля, означает «наслаждаться блаженством, душевным счастьем».

В общей сложности в указанном своде истолковано 310 лексем с корнем *благ-*.

Современные определения, помимо представленных, можно встретить в «Словаре современного русского литературного языка».

Благодать:

- счастье, успех, удача;
- счастливое состояние внутреннего покоя, удовлетворения;
- изобилие чего-либо нужного, полезного и т. п., особенно предметов питания.

Блаженство, блаженный:

- безграничное счастье, наслаждение.
- счастливый, испытывающий полное удовлетворение;
- эпитет некоторых святых.

Можно предположить, что в диахронии семантика лексем *благодать* и *блаженство* несколько сдвинулась. Если в словаре В.И. Даля *благодать* — это, в первую очередь, помощь Божия, в современном словаре — это успех, удовлетворенность и изобилие (особенно предметов питания). Лишь некоторые словари приводят определение благодати — как помощи свыше с пометкой «церковное».

Отсюда следует, что исконное значение лексем *благодать* и *блаженство* сохранилось в религиозном дискурсе и отражено — отчасти — в классической

литературе.

Надо сказать, что *блаженство* и *благодать*, представленные различными языковыми метаморфозами в литературном дискурсе, чаще всего употребляются как стилистически окрашенные высокие синонимы *счастью*.

Здесь также можно встретить смысловую отсылку к евангельскому тексту в употреблении прилагательного в краткой форме (*блажен*) при упоминании общеизвестных человеческих добродетелей, формирующих устройство нравственного поведения.

Слова, образованные при помощи корня *блаж-* и гипостазируемые в литературном языке, стилистически отмечены двумя важными маркерами: церковнославянское заимствование и отсылка к Евангелию, а также богословию в целом.

Необходимо признать, что не всякий художественный текст может служить показателем общепринятого употребления лексем *блаженство* и *счастье*, поскольку литература формируется вокруг эстетического переживания автора.

О факторах, приводящих к допустимости применения дискурса художественного текста в качестве общепризнанного, говорит С.Г. Воркачев: «Художественный дискурс, несмотря на существование в нем своих специфических трафаретных речевых жанров и агентов, считать институциональным можно лишь при условии включения в число социальных институтов творческих союзов и поэтических объединений».

Анализ художественных текстов, проведенный С.Г. Воркачевым, показывает: семантика *блаженства* в общелитературном смысле имеет многогранную структуру, выраженную более чем в 20 оттенках.

Когда слово *блаженство* употребляется от первого лица, оно выражает субъективную реальность и представление о наслаждении и покое говорящего, к которому он стремится или уже достиг: «Но я не создан для *блаженства*; Ему чужда душа моя» (А.С. Пушкин. «Евгений Онегин»); «Я шел к *блаженству*. Путь блестел, росы вечерней красным светом» (А.А. Блок. «Я шел к *блаженству*. Путь блестел»).

Когда высказывание идет не от лица протагониста, *блаженство* предстает как первопричина наслаждения, то, что его вызывает: «О ты, последняя любовь! Ты и *блаженство*, и безнадежность» (Ф.И. Тютчев. «Последняя любовь»); «В этом мире одно есть *блаженство* — сознать, что ты выше себя» (В.Я. Брюсов. «Обязательства»).

В этом же случае *блаженство* передает неразделенный смысл слова — *счастье* как успех и процветание: «Любит царь детей своих: хочет он *блаженства* их» (Н.М. Карамзин. Из мелодрамы «Петр Великий»).

Блаженство может определять и как временной отрезок, когда герой наслаждался им: «И вновь *блаженные* часы, ты обретешь, собирая колос» (Н.А. Некрасов. «Сон»).

Когда высказывание идет не от первого лица, *блаженство* выступает как стилистическая замена *счастья*: «Все поют *блаженных* жен родные очи, все цветут бессмертные цветы» (О.Э. Мандельштам. «В Петербурге мы сойдемся снова...»).

В религиозном отношении используется прилагательное, обозначающее умиротворение и тишину, которые не нарушает ничто земное. Этим качествам чужды скорби и земные тяготы: «Над Летой усыпленный, поэт, бесчувствием *блаженный*, уж не смущается ничем» (А.С. Пушкин. «Евгений Онегин»); «Своим

бесчувствием *блаженные*, как трупы мертвых из гробов, волхва словами пробужденные, встают со скрежетом зубов, — так вы, согрев в душе желания, безумно вдавшись в их обман, проснетесь только для страдания, для боли новой прежних ран» (Е.А. Боратынский. «Две доли»).

В некоторых текстах просматривается реминисценция к Священному Писанию, где *блаженство* — это иной неземной мир: «Там, за далью непогоды, есть *блаженная* страна; не темнеют неба своды, не проходит тишина» (Н.М. Языков. «Пловец»).

Употребляемая в поэтическом тексте краткая форма *блажен* свидетельствует о гармоничном существовании протагониста с внешним миром и соответствии его поведения общепринятым социальным правилам, которые необходимо соблюдать в знак лояльности общей идеологии: «*Блажен*, кто крепко словом правит, и держит мысль на привязи свою» (А.С. Пушкин. «Домик в Коломне»); «*Блажен*, кто верует, тепло ему на свете» (А.С. Грибоедов «Горе от ума»).

И, наконец, коннотации этимологического значения *восхваляемый, возвеличенный, святой* можно встретить лишь в тех текстах, которые имеют религиозную стилистику и как бы продолжение Евангелия: «*Блажен*, кто верит счастьем и любви, *блажен*, кто верит небу и пророкам» (М.Ю. Лермонтов. «Сашка»).

Итак, концепт *блаженство* (*благо, благодать*) за время своего бытования претерпел некоторые семантические метаморфозы, ввиду которых духовно-нравственное значение сместилось на второстепенный план и стало расцениваться не как религиозная идея, а как светский синоним *счастья*.

Причиной этому, вероятнее всего, послужило применение к понятиям духовной сферы земных категорий. На примере функционирования концептуального поля *благодать* — *блаженство* можно увидеть постепенную секуляризацию общества, т. е. смешение духовных и земных потребностей человека.

Широкое количество вариаций с корнем *благ-*, в том числе и современных этикетных клише (*всех благ* — формулировка прощания), мотивировано тем, что «характерной особенностью модели мира средневекового человека, ее непременным атрибутом было наличие больших и малых образцов и эталонов, с которыми сопоставлялись проявления и свойства конкретной вещи».

Подводя итоги следует отметить: для сознания русского человека свойственно отношение к счастью как некоторой неподвластной стихии, действие которой невозможно предугадать, а значит, она весьма ненадежна. Подобное отношение к счастью ярко отражается в фразеологических единицах: пословицах и поговорках, выражающих народную мудрость.

Наряду с этим в русской модели мира счастье довольно часто противопоставляется уму человека. Вероятно, такой феномен мотивирован желанием русского человека выстрадать благополучие собственным трудом, без участия благосклонной судьбы.

Русское самосознание определяет счастье как рискованную непостоянную силу, подмечая, что вместе с благополучием неразрывным звеном следуют невзгоды. И в русской картине мира довольно часто выстраиваются семантические противопоставления счастья и несчастья как прошлого и настоящего, сна и действительности.

В зеркале русской фразеологии в большей мере проявляются отрицательные стороны в осмыслении земного счастья, стилистически и семантически не мотивированные, но укоренившиеся в обиходном русском сознании. Бесспорно, это связано с твердым религиозным представлением русского человека, что

истинное постоянное счастье человек находит в Боге, а не на земле.

Концепт *блаженство* выступает семантическим дублетом *счастья*. Исконно он нес исключительно духовную значимость и был представлен несравнимо пространнее, нежели *счастье*.

По причине постепенной секуляризации русского самосознания концепт *блаженство* семантически модифицировался и получил светское употребление. Сегодня свое исконное значение концепты *благодать* и *блаженство* находят в религиозном дискурсе, выраженном богатством церковнославянского языка, который необходимо сохранять и изучать, поскольку он является частью русского и, действительно, содержит в себе столь необходимые как и всегда в истории, так и в настоящее время в особенности смыслы самосознания и ключи к самоидентификации всех тех, кому за счастье для себя быть частью великого русского народа.

Литература

1. Воркачев С. Г. Концепт счастья: значимостная составляющая // Язык, коммуникация и социальная среда. Воронеж: ВГТУ, 2002. С. 6.
2. Жуков В.П. Словарь русских пословиц и поговорок. М.: Русский язык, 2000. 544 с.
3. Карякина В. Л., Гладышева А. С. Отражение особенностей национальной картины мира в русских пословицах и поговорках // Поволжский педагогический вестник. Самара: СГСПУ, 2019. С. 71–74.
4. Михаиленко О. М. Лингвэтическая картина мира: концепты «счастье» и «блаженство» как семантические дублеты. Краснодар: КубГУ, 2006. 167 с.
5. Черных П. Я. Историко-этимологический словарь современного русского языка в двух томах. Т. 2: Панцирь–Ящур. М.: Русский язык, 1999. 560 с.

УЧЕНИЕ О «ДНЕ ГОСПОДНЕ» В КНИГАХ ПРОРОКОВ ДОПЛЕННОГО И ПЛЕННОГО ПЕРИОДОВ

*Быков К. Э., иерей,
магистрант кафедры философии и теологии
ПсковГУ*

Аннотация: В данной статье сформулированы цели и актуальность учения о «Дне Господне». Данная тема весьма актуальна, потому что любой христианин задавался вопросом о Втором пришествии Спасителя, однако, в Священном Писании ничего не говорится об этом, поэтому возникает множество различных теорий и гипотез.

Ключевые слова: Ветхий Завет, «День Господень», пророки, эсхатология, библеистика.

Как известно, Священное Писание делится на две части Ветхий и Новый Завет. Ветхий Завет описывает жизнь первых людей в раю, грехопадение, а так же дальнейшую жизнь людей на земле до исполнения обетования, которое было дано при изгнании из рая наших прародителей. Новый Завет описывает события, которые связаны с земной жизнью Спасителя, когда Он воплотился для того, что-

бы взять грехи мира на Себя и тем самым дать людям возможность для спасения.

Во время Своей земной жизни Господь Иисус Христос сказал Своим ученикам, о том, что Он снова придет в этот мир. Как повествует нам Евангелие, Он не указал точного времени, когда произойдет это событие. Первые христиане считали о том, что Второе пришествие должно произойти в ближайшее время. До сих пор нет точного указания на то, когда же настанет «День Господень». Апостолы, желая узнать, когда настанет этот день, спросили у учителя о конкретном времени, в ответ Христос ответил им: «Не в вашей власти разуметь времена и лета» (Деян. 7,1). Именно поэтому христиане, с великим трепетом, жду начала этого дня.

Основная проблематика данного вопроса заключается в том, что он мало изучен в библеистике Восточной Церкви. На западе этот вопрос был более тщательно проработан, однако данные исследования привели к своевольному толкованию Священного Писания и даже подрыве авторитета Священных текстов. Необходимо так же отметить тот факт, что в XIX веке были распространены так называемые «эсхатологические споры», которые так же послужили поводом для вольного толкования Писания для оправдания одной или другой точки зрения. Своевольное толкование Писания так же было связано с желанием исследователей осмыслить все собственным умом, не прибегая к опыту Святых Отцов.

Гипотезы, которые высказывали западные исследователи, были сформированы в конце XIX — начале XX века. В данный период действовала так называемая «мифологическая школа». Учение этой школы основывалось на том, что христианство, как и ветхозаветный иудаизм, не являются богооткровенными религиями, а представляют собой синтез языческих верований. Данное учение оказало весьма сильное влияние на западных исследователей, что так же привело к искажениям их гипотез о «Дне Господне». Православная Церковь, при толковании Священного Писания, основывается на опыте Святых Отцов, труды которых входят в Священное Предание. Именно это отличие в подходах дает различие между гипотезами.

Целью данной работы является изучения понятия «День Господень», а так же формирование гипотезы о наступлении этого дня и выработка учения, которое содержится в пророческих Ветхозаветных книгах.

Данная область имеет особое значение, как для библейской науки, так и для духовной жизни человека. Каждый христианин ждет Пришествия Спасителя, но никто не знает когда Оно будет. Данный вопрос так же необходим и для апологетической науки, поскольку тщательное изучение данного вопроса должно создать базу для защиты авторитета Священного Писания от нападок последователей уже упомянутой «мифологической школы». Все вышеперечисленные факторы составляют актуальность данной работы.

Объектом данного исследования является библейский текст малых пророков и его анализ, критический анализ изысканий и изучение святоотеческих толкований на пророческие книги, предметом — библейское учение о «Дне Господне». Методы исследования опираются на анализ и синтез информации, обобщение данных и системный подход.

При разработке гипотезы, а так же генерировании понятия «День Господень» необходимо произвести разбор самого этого словосочетания. Так как данный термин и учение были сформированы пророками Ветхого Завета, основными критериями, на которых основывается исследование, являются языковая культура и менталитет Израиля. Согласно исследованиям слово «день» (☐ ☐ ☐)

не имеет однозначной этимологии, так как не удастся вывести определенного корня, из которого оно вышло. Стоит отметить, что данное слово встречается и в других семитских языках. При обозначении течения времени оно может иметь разные значения в зависимости от другого слова в словосочетании, хотя оно всегда будет главным. В семитской языковой культуре слова данного типа называются относительными существительными, то есть их значение напрямую зависит от второго слова в словосочетании. Самым распространенным словосочетанием со словом «день», в пророческих писаниях, является «тот день». Стоит указать на тот факт, что данное словосочетание имеет эсхатологическое значение и выражает действие Бога в конкретном историческом периоде, то есть является синонимичным словосочетанию «День Господень». Из этого следует, что данный термин является частью языковой культуры Израиля, а значит, не инороден ему. Данный факт оказывает важное влияние на исследование, так как большинство гипотез основывают свои доказательные базы на том, что термин «День Господень» является чуждым и инородным для семитских языков. В качестве доказательства можно привести изучение книги пророка Осии. Данный термин имеет весьма широкое значение, а так же существует множество синонимов, что так же говорит о том, что данное словосочетание не чуждо для еврейского языка (Ос. 2:16, 18, 21, 22).

Две основные теории, от которых пошли многие гипотезы, связывают появление термина «День Господень» с литургическим обрядом «воцарения», либо со «священной войной». Однако, изучив писания пророков, можно отметить, данные теории не подтверждаются Священным Писанием, и, к тому же ставят под сомнение его богодухновенность.

Из писаний самих пророков следует, что само понятие «День Господень» имело самые различные значения, так например пророк Амос обличает иудеев, которые с радостью ждут прихода «Дня Господня», потому что в это день Он покарает всех врагов Израиля и подчинит всех богоизбранному народу. Пророк же говорит им о том, что Господь придет судить Израиль, потому что тот отпал от Него (Ам. 5:18 — 20).

Если обратиться к православной энциклопедии, то увидим такое определение «Дня Господня»: «один из ключевых эсхатологических терминов Священного Писания, указывающий на грядущее пришествие Божие в мир для суда над вселенной и человеком, после которого наступит эпоха окончательного торжества правды Божией» [5, 414 — 417].

Данное определение весьма четко формулирует значение термина «День Господень», но необходимо так же указать, что не все пророки говорили об этом однозначно. Некоторые из них понимали «День Господень» исключительно как суд над Израилем. Как уже было сказано выше, одни из таких пророков был пророк Амос (Ам. 5:18 — 20), сюда же можно отнести и других пророк допленного периода. Например: пророка Михея (Мих. 5: 10 — 15), и пророка Софонию, который прямо говорит об уничтожении Иерусалима и даже указывает, откуда будет нанесен удар (Соф. 1:10–13).

Проанализировав писания пророков, можно обозначить, что все они говорят о «Дне Господнем», как о дне Страшного суда. Основные различия в их пророчествах заключаются в том, что одни пророки говорят о нем как о суде над Израилем, другие же говорят о суде над всем миром и над каждым человеком лично. Однако, как уже было сказано выше, это происходит не потому, что пророки имели разные знания, а потому, что они все проповедовали по-разному. Сам

жанр, в котором написаны пророческие книги, имеет весьма специфическую структуру, что так же мешает прямому пониманию и толкованию писаний.

Стоит так же разобраться, действительно ли допленные и пленные пророки по-разному понимали «День Господень» в эсхатологическом контексте. Как уже было отмечено выше, у пророков, проповедовавших до вавилонского плена, акцент идет на то, что «День Господень» это событие, которое случится в ближайшее время, то есть основа проповеди имеет исторический контекст. У некоторых из них все-таки встречаются эсхатологические воззрения. Так, например, обратимся к книге пророка Амоса, который пишет: «И будет в тот день, говорит Господь Бог: произведу закат солнца в полдень и омрачу землю среди светлого дня. И обращу праздники ваши в сетование и все песни ваши в плач, и возложу на все чресла вретисце и плешь на всякую голову; и произведу в стране плач, как о единственном сыне, и конец ее будет — как горький день» (Ам 8:9–10). В этих словах можно четко проследить эсхатологическую мысль, которая заключается в том, что в «День Яхве» произойдут ужасные природные катаклизмы, вернее даже назвать это глобальной катастрофой, которая нарушает привычный ход вещей и законы природы.

Если обратимся к исследованиям в этой области, то увидим, что исследователи не только разнятся в теориях и мнениях, но и высказывают диаметрально противоположные точки зрения. Данная проблема не дает воспользоваться исследованиями для того чтобы дать однозначный ответ и, к тому же, вносят еще больше неопределенности.

Для того, чтобы более подробно разобраться в сложившейся ситуации, необходимо разобрать само понятие «эсхатология». Появление данного термина произошло во время протестантских споров XIX века [3, 8]. Данные споры возникли вокруг темы Второго Пришествия, а именно, когда оно будет, ведь в Писании ни слова об этом не сказано и известно это одному Богу. Однако, западных богословов не остановили слова Христа: «не ваше дело знать времена или сроки, которые Отец положил в Своей власти» (Деян. 1:6). Они решили сами найти ответ на свой вопрос, что и привело к значительным искажениям в области эсхатологии. Споры, начавшиеся в XIX веке, продолжились в XX и приобрели еще больший масштаб. Плодами этого спора стали так называемые «эсхатологические школы», которые были основаны исследователем Вайсом. Открытие данных школ привело к тому, что западный исследователь Швейцер выразил тезис о том, что Христос просто ошибся со временем Своего Второго Пришествия. В середине тридцатых годов XX века, англиканский исследователь Додд высказал гипотезу, которую назвал «осуществленная эсхатология». Смысл данной гипотезы заключался в том, что Второе Пришествие уже произошло, когда Христос воплотился в мир, а все что происходило после, включая наше время, и является судом.

Изучив данные гипотезы, мы видим, что они основываются исключительно на личном мнении авторов, а так же не подтверждаются Священным Писанием, то есть не признают его авторитетности.

Для того, чтобы изучить данную тему, лучше всего обратиться к людям, которые считают Священное Писание высшим авторитетом, то есть к Святым Отцам и их экзегезе Писания. Протестанты отвергают Священное Предание, так как они считают, что каждый человек должен сам толковать Писание как ему это видится правильным. Однако тем самым они отвергают многовековой опыт Матери Церкви, который строился при различных условиях жизни, что так же дает Преданию многогранность и позволяет, с его помощью, с разных ракурсов рас-

смотреть тот или иной отрывок Писания. Получается, что при толковании протестантских исследователей, тот отрывок, который они берут для толкования, как бы выводится из церковной среды и становится частью личного переживания. Естественно данные толкования, с православной точки зрения, становятся лишь личным мнением автора, оно не имеет общецерковного значения, чего никак нельзя сказать о толкованиях Святых Отцов, которые входят в Предание Святой Церкви. Иными словами, Писание было написано для верующих людей, не возможно быть истинно верующим и при этом, не находиться в едином теле Церкви. Получается, когда мы беремся самостоятельно толковать тот или иной отрывок Писания, то сами отрываемся от тела церковного. Именно поэтому нам необходимо Священное Предание, которое помогает нам правильно истолковать Писание, не отрываясь при этом, от единого тела Церкви.

В качестве примера можно, привести тот факт, что протестанты отвергают наличие у пророка Исаи каких-либо эсхатологических чаяний и говорят о том, что для ранних пророков «День Господень» — это участие промысла Божия в определенном историческом событии и наказание тех, над кем вершится суд Яхве.

В качестве аргумента о несостоятельности данного тезиса можно привести слова святителя Василия Великого, который говорит о том, что Исайя хотя и говорит о близости «Дня Господня», но не имеет в виду исторической близости. Так же святитель, не отрицая историческую составляющую, говорит об эсхатологической: «хотя бы и далек был день скончания всего мира, однако ж, близок собственный день исхода для каждого из нас, то есть скончание одного человека; и сей то день имея пред очами должно соблюдать сказанное у Исаии: рыдайте, близ бо день Господень» [2, 565]. Преподобный Ефрем Сирийский так же говорит о том, что ранние пророки писали не только об исторической близости и о суде над Израилем, но так же они писали и о грядущем суде над всем миром, то, что в их писаниях должно произойти с Израилем произойдет со всем миром [4, 375].

Из всего вышеперечисленного можно заключить, что эсхатологические чаяния в книгах ранних пророков все-таки присутствуют, что подтверждает святоотеческая экзегеза, однако для окончательного утверждения данного факта необходимо полноценное исследование, а приведенные выше цитаты Святых Отцов являются лишь малой частью доказательной базы.

Итак, указав на то, что среди писаний ранних и поздних пророков имеются сходства и, согласно Святым Отцам, они пишут об одном и том же суде, и понимают «День Господень» одинаково, можно заключить, что данный термин, в пророческих писаниях означает суд, который будет совершен над всем миром и над каждым человеком. Предшествовать этому дню будут различные природные катаклизмы и различные катастрофы, которые приведут к изменениям в законах природы. Данного суда никто не избежит, и все то, что пишут пророки об Израиле, претерпят все люди на земле.

Литература

1. Библия. Книги Священного Писания Ветхого и Нового Завета. М: Издательство Московской Патриархии Русской Православной Церкви, 2008. 1376 с.
2. Василий Великий, свт. Творения. М.: Сибирская благовзвонница, 2009. Т. I. 1136 с.
3. Патрик де Лобье. «Эсхатология». М: Астрель. 2004. 158 с.
4. Творения, иже во святых отца нашего Ефрема Сирина. Сергиев Посад,

1895. Т. 5. 520 с.

5. Тихомиров Б. А. День Господень // Православная энциклопедия. М: ЦНЦ «Православная Энциклопедия», 2006. Т. XIV. С. 414–417.

ХРЕСТОМАТИЯ И ЭПОХА: ДУХОВНО-ПАТРИОТИЧЕСКИЕ БЕСЕДЫ С ДЕТЬМИ

*Вальнер Н. А.,
канд. социологических наук,
доцент кафедры
естественно-математических дисциплин
Псковского областного института повыше-
ния квалификации работников образования*

Аннотация: Научный интерес представляет знакомство с книгами и хрестоматиями для детей в исторической хронологии, с точки зрения педагогического подхода к содержанию с позиции обращенности литературного материала к детям. Смысл знакомства с хрестоматиями прошлого видится в поиске новых изданий с востребованным содержанием, отвечающим высоким требованиям формирования личности на примерах художественной литературы с учетом особенностей возрастного восприятия и оказание помощи детям дошкольного возраста в подготовке к школьным внеурочным занятиям «Разговоры о важном». Представлены результаты духовно-патриотических бесед с детьми по хрестоматии «Разговор под цветущими липами» с использованием наставлений архимандрита Иоанна (Крестьянкина), способствующих более глубокому проникновению в сферу человеческих взаимоотношений, формированию чувства долга, милосердия.

Ключевые слова: хрестоматия, семейное чтение, поучения архимандрита Иоанна (Крестьянкина), проповедник Симеон Полоцкий, дети дошкольного возраста, духовно-патриотические беседы.

Приобщение ребенка к миру художественной литературы является важной задачей с раннего детства. Особенности восприятия художественной литературы детьми исследовали Л. С. Выготский, С.Л. Рубинштейн, Б.М. Теплов, А.В. Запорожец, О.И. Никифорова. Эти исследователи считают, что восприятие художественной литературы — это активный волевой процесс, деятельность, которая воплощается в сопереживании героям. В процессе этого переживания создаются определенные отношения и моральные оценки.

Поднятая тема очень актуальна для молодых родителей. Осознанное знакомство литературой начинается с подачи взрослых. Однако родители сегодня предлагают своим детям получать информацию с экрана телевизора, телефона, компьютера, а книги ставят на второй план. Понимая, что фактором эмоционального развития ребенка является процесс семейного чтения, необходимо помочь вернуть отечественную традицию — семейное чтение, во время которого происходит передача идеалов духовности от одного поколения к другому. Приобщение ребенка к миру художественной литературы является важной задачей на этапе дошкольного детства. Слушание и чтение книг интеллектуально и эмоциональ-

но развивает ребенка, способствует развитию речи, помогает формировать интересы и патриотическое сознание дошкольника.

Цель статьи: познакомить с результатами апробации духовно-патриотических бесед с детьми хрестоматии «Разговор под цветущими липами» с использованием наставлений духовного старца Псково-Печерского монастыря, архимандрита Иоанна (Крестьянкина), насыщенные мыслями, суждениями, поучениями о любви к своим родителям, учителям и наставникам, родным местам, Родине, ее святыням.

На значение литературы в воспитании и образовании ребенка указывает утвержденная Министерством просвещения РФ Федеральная образовательная программа дошкольного воспитания: пробуждать у ребенка интерес к чтению, письму и детской литературе. Безусловно, хорошим ориентиром в этом процессе может стать хрестоматия (греч.: «полезный» и «учусь»).

В «Словаре русского языка» С.И. Ожегова, хрестоматия — это сборник систематически подобранных в учебных целях или для самообразования материалов по какой-либо отрасли знания. Наиболее распространенным типом этого издания являются хрестоматии по художественной литературе для детей. Азбуки и буквари, азбуковники и потешные (светские) книги, энциклопедии и хрестоматии были первыми специальными книгами для детей.

Рассматривая историю образования хрестоматий, проследим в хронологии, создание детских книг, впитавших в себя устное народное творчество: былины, сказки, пословицы, песенки, потешки, загадки, сказания.

Одним из ранних обращений к детям было «Поучение Владимира Мономаха», которое появилось в XII веке.

В 1491 году дипломат Димитрий Герасимов перевел латинскую грамматику «Донатус» (лат.: “дарованный” или «благословенный»), включил свою сказку «О поселянине и медведице» и издал для детей в форме вопросов и ответов первую рукописную книгу на Руси.

В первой половине XVI веке появилась вторая рукописная книга для детей «Сказание о семи свободных мудростях», рассказывающая о семи науках: грамматике, диалектике, риторике, арифметике, музыке, геометрии, астрономии, которые как бы оживали и сами рассказывали о себе.

Первой печатной детской книгой в 1574 году стала «Азбука» первопечатника Ивана Фёдорова (1520–1583), состоящая из трех разделов: алфавит, грамматика и хрестоматия.

Поэт, переводчик, богослов, проповедник Симеон Полоцкий (1629–1680) автор детских книг «Букварь», «Тесмтамент» (лат. — духовное завещание), «Вертоград многоцветный», в которой стихи расположены в алфавитном порядке и рассказывают о Земле, минералах, магните, Солнце, планетах. Книги имели учебное назначение и напечатаны были для царевичей Алексея, Федора и будущего царя Петра I. «Люботрудие», «трудолюбие», «трудник», «трудолюбец», «люботрудник» — самые частые слова у автора, который считал, что учить трудиться надо с детства, чтобы труд стал привычным делом. Душу ребенка уподоблял «скрижали ненаписанной», на которой «учитель что хочет написать может» [3].

Летописец династии Романовых, думный дьяк Федор Акимович Грибоедов (1610–1673) создал в 1673 году рукописную детскую книгу «История о царях и великих князьях Земли Русской» и книгу «Синописис» [4], изданную в 1674 году в типографии. В книге проходит единая связующая нить от Рюрика до Романовых, включено «Сказание о Мамаевом побоище», посвященное Куликовской

битве, переработанное для детей. «Синописис» пользовался большим успехом и издавался в течение 162 лет до 1836 года.

В 1692–1693 годах писатель, учитель царских детей, монах Карион Истомино, глава Московского Печатного двора с 1679 года, изготовил два рукописных «Лицевых букваря», расписанных золотом и разноцветными красками, для 11-летнего царя Петра I. В 1694 году в количестве 106 экземпляров их издали на Печатном дворе с гравюрами Леонтия Бунина. Азбуку усвоить помогали 400 рисунков со стихами. «Лицевой букварь» стал учебником начального обучения и формирования методик обучения [1].

Первый детский журнал «Детское чтение для сердца и разума» выпустил Новиков Николай Иванович (1744–1818), издатель газеты «Московские ведомости». С 1785 по 1789 год вышло 260 номеров журнала, которые потом объединили в 20 детских книг.

В 1777 году немецкий детский писатель, педагог Иоахим Генрих Кампе (1746–1818) составил книгу «Детская библиотека». Некоторые тексты из книги перевел на русский язык, а некоторые написал Александр Семенович Шишков (1754–1841), писатель, адмирал. Это была первая хрестоматия для детей, по которой обучали дворянских детей грамоте, переиздавалась на протяжении 50-ти лет до 1830-х годов.

Термин «хрестоматия» впервые в России можно встретить в «Высочайше утвержденном уставе учебных заведений, подведомых университетам» от 5 ноября 1804 года. В этом документе пояснялось значение понятия хрестоматии, как — «избранные места из лучших писателей». С того момента хрестоматия стала не только новым типом учебного пособия, но и методическим приемом обучения детей на примерах из художественной литературы. Наиболее известной в XIX веке была «Полная русская хрестоматия» профессора Алексея Дмитриевича Галахова (1807–1892). Автор через произведения показал детям эпоху, перенося нравственные принципы писателей в понятные им категории. С 1842 по 1910 год хрестоматия переиздавалась 33 раза.

В 1861 году хрестоматию «Детский мир и хрестоматия» для детей, родителей и педагогов создал педагог Константин Дмитриевич Ушинский (1824–1871). Написанные им рассказы дают детям представления об окружающем мире, о явлениях природы, о животных и птицах, о растениях и минералах. Через три года он издает книгу для детей дошкольного возраста, сопровождая статьей «Родное слово. Книга для учащихся. Советы родителям и наставникам о преподавании родного языка по учебнику «Родное слово».

В одной парадигме просвещения наряду с хрестоматиями стоят книги Льва Николаевича Толстого (1828–1910). Писателем в 1872 году издана «Азбука», в которую вошли короткие рассказы для детей, в 1875 году — «Новая Азбука» и серия из четырех «Русских книг для чтения», одобренные Министерством народного просвещения, как пособия для начальных классов.

Как видим, хрестоматии на протяжении столетий внесли большой вклад в просвещение и воспитание детей. Хрестоматии детям читали педагоги и родители, но семейное чтение оставалась наиболее значимым, являясь естественной потребностью общения между родителями и детьми.

Изучение опыта издания предшествующих поколений определило появление хрестоматий в советский период с идеологическими текстами. По мнению ученых, идеологические произведения готовили ребенка к принятию ценностей, присущих советской стране, знакомили с детством, жизнью и деятельностью

главы государства В.И. Ленина. В 1970–1991 годах советские хрестоматии неоднократно переиздавались и выходили большими тиражами:

- «Хрестоматия по детской литературе», авторы-составители М. К. Боголюбская, А. Л. Табенкина, издавалась в: 1948 г., 1955 г., 1958 г., 1962 г., 1968 г., 1970 г. — 150 тыс. экз., 1975 г. — 200 тыс. экз., 1979 г. — 300 тыс. экз., 1984 г. — 500 тыс. экз., 1988 г. — 1076 тыс. экз.

- «Хрестоматия для маленьких», автор-составитель Л. Н. Елисеева, тираж: 1972 г. — 300 тыс. экз., 1975 г. — 203 тыс. экз., 1978 г. — 104 тыс. экз., 1982 г. — 405 тыс. экз., 1987 г. — 800 тыс. экз.

- «Твоя книга. Хрестоматия для чтения в семье и детском саду», автор-составитель Л. Н. Елисеева, тираж по 100 тыс. экз. в 1976 г. и 1989 г.

Завершая хронологический обзор советских хрестоматий, отметим, что эти издания способствовали педагогам и родителям воспитывать детей в нужном идеологическом направлении, использовались для семейного чтения, и в тоже время выступали средством просвещения самих родителей.

В 2005 году Министерство образования и науки РФ утвердило «Программу воспитания и обучения в детском саду» под редакцией М.А. Васильевой, В.В. Гербовой, Т.С. Комаровой, откуда исчезли идеологические тексты, произведения о советской Родине, подвиге советского солдата и рекомендовало для чтения детям: русский фольклор (песенки, календарные обрядовые песни, игровой фольклор, небылицы, сказки и былины); фольклор народов мира (песенки, сказки); стихи для заучивания наизусть; произведения поэтов и писателей России и писателей разных стран (поэзия, проза, сказки); произведения для чтения в лицах.

Комплексно реализовать развивающую доминанту образования XXI века, призваны, в том числе современные хрестоматии:

- серия хрестоматий издательства «Мозаика-синтез», в которую включены лучшие отечественные и зарубежные произведения: потешки, стихотворения, сказки, рассказы, с учетом требований ФГОС ДО.

- Хрестоматия русской классики для дошкольников (ред.- Савельева А. А.) выпущена в 2012 году издательством «Махаон».

- Литературная хрестоматия «Тропинками родного края» (составитель — Грабовая Г.С.), с поэтическими и прозаическими произведениями для младших школьников, заданиями репродуктивного, творческого, конструктивного, развивающего характера, издана в 2018 году в Донецкой Народной Республике;

- «Полная хрестоматия для дошкольников» (автор — Томилова С.Д.), издана в 2018 году издательством АСТ и другие.

Как видим, процесс возвращения хрестоматий для детей в образовательную среду и для семейного чтения начался.

Изучив опыт создания хрестоматий для детей разных эпох и актуальность проблем подрастающего поколения на кафедре управления развитием образовательных систем ГБОУ ДПО «Псковский областной институт повышения квалификации работников образования» (ГБОУ ДПО ПОИПКРО) создана хрестоматия «Разговор под цветущими липами» в форме духовно-патриотических бесед с детьми (автор-составитель Вальнер Н.А.).

В хрестоматии слова Владыки Тихона (Шевкунова) обращены к родителям и свидетельствуют, что общество, государство стремится сохранять и укреплять семью: «Родители, воспитывайте в детях благодарность. Это самое главное, что вы можете в них взрастить... духовно воспитайте в своих детях веру и благо-

дарность, и все остальное — приложится, но, если в силу каких-то обстоятельств вы смущаетесь и считаете, что благодарность сама по себе должна произрасти в сердце вашего ребенка, — вы жестоко ошибаетесь» [5].

Хрестоматия подготовлена под общей редакцией доктора педагогических наук, профессора Л.Н. Духаниной и направлена на реализацию Национальной доктрины образования в Российской Федерации, которая определяет основные цели и задачи государственной политики в сфере образования: сохранение, распространение и развитие национальной культуры; воспитание патриотов России, граждан, обладающих высокой нравственностью.

В хрестоматию включены тексты о природе, о труде, рассказы о внутреннем состоянии человека, произведения о патриотизме: подвиге 6-ой роты, создании Крымского моста, о Великой Отечественной войне, стихи из Луганска «Хочу, чтоб в мире музыка звучала». «Введение в беседу с ребёнком поучений старца Иоанна (Крестьянкина), способствует более глубокому пониманию и проникновению в сферу человеческих взаимоотношений, формированию чувства долга, послушания, милосердия, ответственности детей перед родителями, живой природой, что необходимо воспитывать с раннего детства», отметит И.И. Комарова [5].

Духовно-патриотические беседы в хрестоматии разделены на четыре темы:

Тема 1. День Победы. *«Не начало, а конец венчает подвиг»*. Беседы:

1. «Родина»; 2. «День Победы»; 3. «Что такое подвиг?»; 4. «Ничто нас в жизни не может вышибить из седла»; 5. «Дорога жизни»; 6. «Животные на войне»; 7. «Память о доме»; 8. «Дети на войне»; 9. «Александр Невский»; 10. «Честь — родине, шпагу — никому»; 11. «В жизни всегда есть место подвигу»; 12. «Житейская история»; 13. «Письмо на фронт»; 14. «Зодчие»; 15. «Цена жизни».

Тема 2. Добро. *«Дела добрые в душе творящего»*.

Беседы: 1. «Добро и зло»; 2. «Твори добро»; 3. «Забота о ближнем»; 4. «Вежливость»; 5. «Наследие»; 6. «Преданность»; 7. «Не осуждай»; 8. «Дружба»; 9. «Прощение»; 10. «Мечь»; 11. «Благодарность»; 12. «Ответственность»; 13. «Кража»; 14. «Хорошо и плохо»; 15. «Жадность»; 16. «Ложь»; 17. «Добро и любовь».

Тема 3. Гармония. *«В мире существует дивная гармония»*.

Беседы: 1. «Кто нужен людям»; 2. «Природа и мы»; 3. «Красота»; 4. «Сказочное озеро»; 5. «Не знал»; 6. «В коллективе и без»; 7. «Зимние забавы»; 8. «На конюшне»; 9. «Светлячок»; 10. «Слепой мальчик»; 11. «Времена года»; 15. «Цена жизни».

Тема 4. Почитание родителей. *«Почитание родителей — первейшая обязанность детей»*.

Беседы: 1. «О мамах»; 2. «Бабушки и внуки»; 3. «Беречь близких»; 4. «Боль»; 5. «Сочувствие»; 6. «Чёрствость»; 7. «Семья»; 8. «Сыновья»; 9. «Родня»; 10. «Одиночество»; 11. «Материнская любовь»; 12. «Помощь рода»; 13. «Эгоизм»; 14. «Ссора»; 15. «Воспитание».

Рецензенты: Жихаревич М.Е., действительный член Академии гуманитарных наук, кандидат философских наук, доцент; Шлат Н.Ю., кандидат педагогических наук, доцент, Псковский государственный университет; Романова Т. д., Заслуженный учитель Российской Федерации, отметили, что содержание социокультурной линии хрестоматии наполнено интегрированным материалом, задачи определены с учетом требований возрастных особенностей детей, внимание уделено текстам художественных стилей, смысл которых направлен на воспита-

ние ребенка как личности, формирование бережного отношения к окружающему миру, традициям, любви к Отечеству.

Апробация хрестоматии проведена на базовой площадке кафедры управления развитием образовательных систем ГБОУ ДПО ПОИПКРО в МБДОУ «Детский сад № 28 « г. Пскова, заведующий А.В.Нефедова.

Цель апробации: компетентная и дифференцированная оценка духовно-патриотических бесед, проверка текстов в условиях образовательной деятельности и соответствие требованиям федерального государственного стандарта дошкольного образования.

Реализация работы по апробации хрестоматии осуществлялась в 3 этапа:

Подготовительный этап:

1.Создание предметно-развивающей среды в группе. Оформление книжного уголка, фото старца Иоанна (Крестьянкина), репродукция Псково-Печерского монастыря.

2. Педагогическое просвещение родителей: коллективные и индивидуальные беседы по работе с хрестоматией; лекция об истории Псково-Печерского монастыря и о старце Иоанне (Крестьянке), выставка книг для семейного чтения, пособий; анкетирование по теме «Семейное чтение: книга нас объединяет».

Основной этап:

1. Духовно-патриотические беседы с детьми по темам хрестоматии, с использованием мультфильмов, литературных викторин.

2. Организация продуктивной деятельности: рисование, лепка, аппликация, конструирование по темам хрестоматии, ремонт книжек, создание мультфильма по одноимённому рассказу «Разговор под цветущими липами».

3. Организация сюжетно-ролевой игры по произведению из хрестоматии «Александр Невский и сынок Василек».

Заключительный этап. Подведение итогов и результатов работы.

В процессе духовно-патриотических бесед привлекали внимание детей к особенностям художественной речи, словам и поучениям старца Иоанна (Крестьянкина), к пословицам и поговоркам, обращая внимание на образность и выразительность русского языка.

Многие тексты хрестоматии направлены на развитие мышления, умение обмениваться мнениями друг с другом по поводу прочитанного, как например, стихи «Хочу, чтоб в мире музыка звучала» и «Спасибо» Богданы Нещерет, девочки из Луганской народной республики. После ознакомления со стихами и письмом Богданы на фронт дети, отвечая на вопрос «Что такое добро?», «Что такое зло?», легко делали выводы. «Старшие дошкольники видят в поведении литературного героя не только ярко выраженные внешние чувства (страх, слезы, смех), но и более сложные, скрытые мотивы поступков» [2].

Духовно-патриотические беседы показали наиболее эффективные формы работы: чтение; этическая беседа; беседа о прочитанном; коллективное обсуждение; рисование; обращение к личному опыту.

При проведении мероприятия «Книга нас объединяет. Телемост «Луганск–Псков» к участию привлечены педагоги, родители, выступление детей со стихами. Педагогами отмечена практическая направленность хрестоматии и удобство в использовании: подбор рассказов, стихов, пословиц, сказок осуществлен по их идейно-эстетическим достоинствам, близостью интересам ребенка, обогащения его духовного мира. Родители указали, значимость в хрестоматии словарика и произведений, где герой сталкивается с проблемой, которая беспо-

коит, например ложь, жадность. Во время беседы можно безлично обсуждать ситуации и варианты поведения, не обвиняя или осуждая.

«Расширяя представления об отечественной литературе и в целом о культуре, тексты хрестоматии «Разговор под цветущими липами» помогут родителям и педагогам формировать у детей патриотические и духовные чувства», — отметила Чеботарева И.В., доктор педагогических наук, профессор, заведующий кафедрой дошкольного образования ФГБОУ ВО «Луганский государственный педагогический университет».

Духовно-патриотические беседы при апробации хрестоматии «Разговор под цветущими липами» для детей оказались результативными:

- возрос интерес к чтению и способность управлять своим поведением, планировать свои действия на основе поучений Иоанна (Крестьянина);

- развивается эмоциональная впечатлительность и представления о нравственных категориях (благодарность, щедрость, благородство, честность, любовь к Родине, забота, смелость);

- формируется навык обоснования выбора нравственных поступков: прощение, забота, помощь рода, дружба, ответственность, и безнравственных — ложь, эгоизм, кража, месть, жадность, черствость;

- расширены представления о подвиге 6-ой роты, мемориальном комплексе «Александр Невский с дружиной» на берегу Чудского озера, Ржевском мемориале Советскому солдату, о Крымском мосте и т. д.).

Эксперты отметили, духовно-патриотические беседы по темам хрестоматии расширяют кругозор детей, формируют их эмоции; способствуют развитию логики и причинно-следственных связей, учат видеть и ценить красоту окружающего мира, воспитывают доброту, благородство, сочувствие, жалость, сострадание, щедрость, верность слову, умение пожертвовать чем-то для другого человека, а это ступеньки на пути воспитания традиционных ценностей.

Родители дошкольников начали больше внимания уделять семейному чтению, заинтересовались изучением истории своей малой родины и ее знаменитых людей вместе со своими детьми.

Выводы. Исходя из результатов, можно констатировать, что духовно-патриотические беседы по хрестоматии «Разговор под цветущими липами» является эффективным средством повышения уровня нравственного и духовно-патриотического развития детей старшего дошкольного возраста.

Слова Иоанна (Крестьянкина) «Над душой надо трудиться самим и не ждать, что само вырастет то, чего не сеяли» помогают осознать значимость духовно-патриотических бесед с детьми педагогам и родителям.

В рамках преемственности между уровнями образования издание «Разговор под цветущими липами», как дополнительный материал для занятий «Беседы о важном» в детском саду, станет действенным инструментом формирования единого образовательного пространства «ребенок — семья — детский сад — школа» и подготовкой детей дошкольного возраста к успешной реализации школьных внеурочных занятий «Разговоры о важном».

Литература

1. Алексеева М. А. Букварь Кариона Истомина // гравирован Леонтием Буниным, Л.: Аврора, 1981. С. 9–13.
2. Гуревич Л.М. Хрестоматия по теории и методике развития речи детей дошкольного возраста / Сост. М.М. Алексеева, В.И. Яшина.– М., 1999.– С.501.

3. Жуков Д., Пушкарев Л. Симеон Полоцкий // Русские писатели XVII века. — М., 1972 — С. 197—335 (сер. «ЖЗЛ»).

4. История о царях и великих князьях Земли Русской / Грибоедов, Федор Акимович (1610–1673). сост.: М. Ф. Платонов, В. В. Майков. — С.-Петербург. <https://elibrary.ru/handle/123456789/236311>. (Дата обращения: 23.10.2023).

СМЫСЛОВАЯ ФУНКЦИЯ ЦЕЛЕПОЛАГАНИЯ В ПОВСЕДНЕВНОЙ АКТИВНОСТИ

Виклейн М. В.

*магистрант кафедры психологии личности
факультета психологии СПбГУ*

Аннотация: В статье представлены особенности феномена целеполагания как ключевого фактора направленности саморазвития и самоизменения человека в современном мире. Под влиянием высокой динамичности в условиях кризисных вызовов современности, мировоззрение человека представляет собой интегральную систему, каждый из компонентов которой подвержен постоянной изменчивости. Находясь в потоке общественных и мировых потрясений и подстраиваясь под них путем самоизменения личности, конструирования своего жизненного сценария с помощью такого эффективного инструмента как целеполагание, человек решает различные адаптивные проблемы, тем самым делая свою жизнедеятельность эффективней. Рассматриваются составляющие системы построения целей человека, согласованность ближней и дальней перспектив его развития.

Ключевые слова: цель, целеполагание, повседневная активность, смысловая насыщенность жизни, аутентичность.

Жизненный путь с его уникальными целями, ценностями и ориентирами ставит перед человеком много важных задач: от самопознания и формирования личностной идентичности до необходимости самому определять направление будущей жизни. Нестабильность и постоянная изменчивость развития общества ставит человека в сложную ситуацию, когда возможностей и перспектив много, а выбор между ними сделать трудно.

Находясь в потоке общественных изменений в условиях кризисных потрясений и не включаясь в них путем самоизменения личности, человек рискует попасть в ситуацию, когда его действия будут рассматриваться как неэффективные. В связи с этим, под влиянием различных трансформационных процессов, человек с течением времени сталкивается с адаптивными проблемами, способствующими изменениям его личности, его представлений о мире и человеке, об отношениях между ними.

В психологии идея связи изменчивости личности и феномена целеполагания не нова: к ней обращались такие исследователи как С.Л. Рубинштейн, Г. Олпорт, Д.А. Леонтьев, Н.В. Гришина, К.А. Абульханова-Славская, Н.С. Пряжников и др.

Занимаясь построением жизненного сценария, люди ежедневно сталкиваются с постановкой различных целей. В условиях изменяющегося мира создается новая психологическая реальность общества, новые векторы и ориентации развития. Жесткая, кризисная транзитивность, обусловленная резкими переход-

ными изменениями в мире, равно как и текучая транзитивность, обусловленная «психологической усталостью», являются вызовами нового времени и требуют адаптивных решений. В этой связи анализ данного феномена становится еще более актуальным.

Важность изучения целеполагания связана с качественно новыми требованиями к трансформации личности, вызванными влиянием высокой изменчивости разнообразных факторов внешнего мира, а также внутренними индивидуальными запросами человека.

Высокая динамичность жизни, интенсивное развитие Интернета, социальных сетей, деятельность СМИ оказывают влияние на восприятие человеком мира. Это проявляется в огромных потоках информации, навязывании ценностей, мнений, потребностей, ориентиров.

Такое положение дел создает хаос в формировании продуктивной жизненной стратегии человека и подтверждает важность структурной согласованности между целями на различных уровнях временной организации его жизни.

В психологии, философии, педагогике и многих других науках, цели всегда являлись объектом исследования. О.В. Утробина определяет цель как некий достижимый результат, к которому человек стремится в своих действиях. Каждая цель имеет под собой реалистичную деятельную основу, и в этом прежде всего отличается от мечты.

После определения цели важно четко установить параметры результата, который предполагается получить при ее достижении, определить средства достижения цели, а также сроки достижения. В этой связи каждая цель обуславливается определенными критериями [3, с. 34]: обеспеченность ресурсами; четко сформулированное, структурированное и конкретное представление о конечном результате; возможность разделения большой общей цели на мелкие подцели и частные задачи; истинная заинтересованность субъекта в ее достижении; определение временных пределов достижения промежуточных этапов на пути к достижению конечного результата.

Некий образ будущего человека, а также его жизненные цели принято воспринимать как источники смыслообразования и залог его психологического благополучия. Данное утверждение обосновано в ряде трудов сторонников позитивной и экзистенциальной психологии, таких как М. Селигман, В. Франкл, К. Рифф, Э. Деси.

Личности человека присуще внутреннее противоречие между условной жизненной целью (смыслом жизни) и действительной вероятностью приближения к этой цели [7, с. 2–4]. Именно это противоречие и служит источником самореализации [8, с. 48].

Самореализация как процесс и итог целостной жизнедеятельности направлен на помощь в становлении человека как субъекта жизни.

Цели деятельности личности в процессе повседневной активности совпадают с целями самореализации. В свою очередь цели самореализации идентичны целям процесса жизнетворчества. Таким образом, нельзя не признать, что развитие личности является естественным процессом самореализации.

Фокусировка на цели — качество человека, который способен добиться выдающегося результата в любом деле, будь то профессиональная или личная сфера жизни.

Создание системы целей, которые соотносятся друг с другом и выстраиваются в определенную иерархию, называется процессом целеполагания.

Планирование и целеполагание — неотъемлемая часть любых видов человеческой деятельности, будь то конкретная интеллектуальная деятельность или выработка жизненной стратегии. Существует большое количество концепций и теорий, которые изучают процессы планирования и целеполагания на различных уровнях [12, с. 215–219].

Целеполагание является важным процессом как для конкретного человека, так и для общества в целом. Именно целеполагание является неким отражением существующей системы ценностей, ожиданий и установок социума. Ценности являются важным элементом мировоззрения человека.

Понятие «целеполагание» можно рассматривать с разных сторон, но чаще всего оно включено в компоненты способностей, так В.Д. Шадриков выделял целеполагание как один из компонентов функциональной системы способностей, являющийся определяющим процесс формирования психологической системы деятельности [14, с. 254].

Целеполагание можно рассматривать как способность личности человека к постановке целей и достижению намеченного результата [13, с. 52–86].

С. Л. Рубинштейн определяет целеполагание как важнейший процесс, влияющий на успешность выполнения той или иной деятельности который происходит на сознательном уровне. Это ценное умение, которое проявляется в самостоятельном навыке человека в постановке и достижении социально значимых целей [11, с. 27].

Целеполагание, согласно С.Л. Рубинштейну, обеспечивается на двух уровнях — внутреннем и внешнем. Внутренний уровень ответственен за цели, опосредованные самоконтролем, а внешний уровень предполагает постановку конкретных целей.

Важно отметить, что целеполагание имеет природу меняющегося, а не статичного процесса и зависит от большого количества факторов, таких как межличностное взаимодействие, установки, социальное окружение.

Целеполагание — главный механизм в любой деятельности: успех в достижении желаемого определяется единством средств и мотивов [6, с. 167]. Оно подразумевает под собой процесс выбора идеи, ресурсов, средств и определение границ вероятных отклонений в достижении данной идеи.

Ученые изучают жизнедеятельность человека на протяжении всей его жизни. Целеполагание является процессом, который так же разворачивается на протяжении всей жизни человека и предполагает учет временных ограничений, устанавливающих наиболее подходящие сроки достижения целей.

Наибольший интерес в классификации целей представляют так называемые ближние и дальние цели развития человека. Понятие ближней и дальней перспективы развития ввел в науку советский педагог и писатель [10, с. 49].

Ближняя перспектива развития — это цели, которые не требуют от человека большого количества времени и усилий для их достижения. Дальняя перспектива развития — цели сложные, требующие для своей реализации длительного количества времени и больших усилий.

Краткосрочные цели достигать привычнее и понятнее, долгосрочные же цели могут способствовать достижению глобальных результатов.

Стартовая точка для целеполагания и ближней, и дальней перспектив развития всегда одинакова — это настоящее время, в котором живет человек. Финальная точка всегда будет отличаться. В частности, у ближних целей временем достижения будет ближайшее будущее, а у дальних целей время достижения

сложно конкретизировать, так как оно зависит от большого количества обстоятельств, процесс достижения продолжительный.

Начальные этапы развития личности человека неразрывно связаны с понятиями ближней и дальней перспектив развития, что позволяет формировать человеку представление о себе в будущем, анализировать события прошлого опыта. Происходит большое влияние на последующие важные выборы человека, а также на личностное самоопределение в целом.

Большое количество людей внутренне оправдывают отсутствие дальних целей и делают выбор «жить сегодняшним днем». Такая стратегия обуславливается непредсказуемостью и изменчивостью условий жизни. Например, финансовый кризис или пандемия коронавирусной инфекции внесли серьезные директивы в жизненные планы большого количества людей. Перспектива реализации стала под большим вопросом. Специалисты по планированию советуют учитывать всевозможные факторы, которые могут влиять на достижение целей и разрабатывать в качестве личной перспективы реализации «программу-минимум» и «программу-максимум».

Важным условием для сохранения смысла жизни является умение соотносить ближние и дальние цели, вовремя вносить коррекцию.

Ориентация на будущее включает предвидение, заботу и оценку будущего. Постановка целей является частью ориентации на будущее, и поэтому ориентация на будущее необходима, чтобы приспособиться к нашим условиям жизни и выйти за их пределы [1, с. 47–55].

Аутентичность поставленных целей, интенсивность стремлений к изменениям могут стать основой более успешного, долгосрочного планирования своей жизни. Возможность человека реализовывать в повседневной активности свои отдаленные планы, дает ему чувство смысловой насыщенности жизни.

М. Хайдеггер отмечал, что наша аутентичность это не то что где-то парит над повседневностью — мы должны приближать наше повседневное бытие к подлинности и идентичности, повседневная аутентичность окрашивает нашу жизнь, делает ее более подлинной.

Современные теоретические концепции признают и подчеркивают важную роль максимального использования личностных возможностей. Прежде всего, личность стремится обнаружить свои потенциальные возможности и использовать их в различных сферах жизнедеятельности, стремясь к самоосуществлению, которое обеспечило бы эффективную жизнь.

Кроме того, необходимость готовности личности к самоизменению в текущей мировой обстановке, различных сферах жизни: политической, экономической, социальной, обусловлена тем, что мировой потенциал общества определяется потенциалом самоосуществляющихся граждан этого общества.

Согласованность между ближними и дальними целями характеризует человека как обладающего способностями мыслить структурно, системно. Делая определенные действия в настоящем, можно влиять положительно на ход событий в будущем. Важным является нахождение именно своей аутентичной цели, созвучной собственному я, той цели, которая будет вдохновлять, наполнять энергией, даря ощущение потока, воодушевления и состояние включенности в деятельность.

Литература

1. Agarwal A. Future goals and life satisfaction. *Psychological Studies*, 2003. Nr 48 (1). Pp. 47–55.

2. Аванесян, М. О. «Ближайшие дела» во временной перспективе личности // Жизненное пространство в психологии: Теория и феноменология: Сборник статей / под ред. Н.В. Гришиной, С.Н. Костроминной. Санкт-Петербург: Изд-во СПбГУ, 2020. С. 278–303.

3. Асмолов А. Г. Деятельность и установка. М.: МГУ, 1979. 151 с.

4. Гришина Н. В. Поведение в повседневности: жизненный стиль, повседневная креативность и «жизнетворчество» // Психологические исследования, 2017. № 10 (56). [Электронный ресурс]: <https://psystudy.ru/index.php/num/article/view/335/173> (дата обращения: 25.11.2023)

5. Гришина Н. В., Костромин С. Н., Мироненко И. А. Структура проблемного поля современной психологии личности // Психологический журнал, 2018. Т. 39. № 1. С. 26–35.

6. Карпинский К. В. Психология жизненного пути личности. Учебное пособие. Гродно: ГрГУ, 2002. 167 с.

7. Леонтьев, Д., Сучков, Д. Постановка и достижение целей как фактор психологического благополучия. Психологические исследования, 2015. № 8 (44). [Электронный ресурс]: <https://psystudy.ru/index.php/num/article/view/503/243> (дата обращения: 25.11.2023)

8. Маслоу А. Мотивация и личность / Пер. с англ. Татлыбаева А. М. СПб.: Евразия, 1999. 479 с.

9. Манукян В. Р. Опыт исследования индивидуально-психологических особенностей целеполагания и жизненного планирования // Психологические исследования, 2018. Т. 11 (57). [Электронный ресурс]: <https://psystudy.ru/index.php/num/article/view/323/598> (дата обращения: 25.11.2023)

10. Макаренко А. С. Методика организации воспитательного процесса. Соч. в семи томах. М.: Изд. Акад. пед. наук РСФСР, 1958. Т. 5. 108 с.

11. Рубинштейн С. Л. Бытие и сознание. О месте психического во всеобщей взаимосвязи явлений материального мира. — М.: Изд-во АН СССР, 1957. 328 с.

12. Селезнева Е. В., Мельничук А. С. Способность к целеполаганию как фактор стратегичности жизни // Мир психологии, 2009. № 4. С. 215–219.

13. Сохань Л. В. Жизненная программа личности: структура и динамика жизненных целей // Жизнь как творчество / под ред. Сохань Л. В. Киев: Наукова думка, 1985. С. 52–86.

14. Шадриков, В. Д. Ментальное развитие человека / ред. Ж.Ш. Аругтюнова. — М.: Аспект-Пресс, 2007. 283 с.

ОТРАЖЕНИЕ ВКУСОВ СТРОГАНОВЫХ В АРХИТЕКТУРЕ И ИКОНОПИСИ XVI–XVII ВВ.

*Ворошин С. Д.,
канд. культурологии,
научный сотрудник научно-образовательного центра
«Актуальные проблемы истории и теории культуры»,
доцент кафедры «Архитектура» ЮУрГУ, г. Челябинск*

Аннотация: Исследование посвящено деятельности представителей рода промышленников и покровителей искусств Строгановых в XVI–XVII вв.

Выбраны наиболее значимые представители Аника Федорович (1497–1569), основатель рода и его внук, Никита Григорьевич (1560–1616), продолживший промышленную и меценатскую деятельность. Строгановы построили в 1560 г. Благовещенский собор в Сольвычегодске, ставший культурным центром и жемчужиной русской архитектуры Позднего Средневековья. Аника Федорович заложил фундамент профессиональных качеств и духовных ценностей, на которые опирались многие его потомки в торгово-промышленной и меценатской деятельности. Никита Григорьевич в своих владениях организует мастерские церковного искусства, именно под его руководством создаются изящные шедевры иконописи XVI–XVII вв. В работе показано, какие факторы сформировали внутренний мир солепромышленников и в какой форме они нашли свое отражение в поддерживаемом искусстве.

Ключевые слова: русское искусство XVI–XVII вв., род Строгановых, ктиторская и меценатская деятельность, формирование культуры России

В развитии искусства и культуры большую роль играет личность не только исполнителя, но и заказчика. Династия Строгановых, промышленников, торговцев и меценатов оставила значимый вклад в жизнь и культуру людей не только своего региона, но и страны в целом. Основатель рода, Аника Федорович (1497–1570), первым стал строить храмы и оказывать покровительство искусствам. Получив по наследству хозяйство и промышленное дело, Аника за свою жизнь сумел значительно расширить промысел, приумножить полученный капитал и стать одним из первых в своей семье ктиторм — покровителем храмов, монастырей и церковного искусства. Главным достижением в этом направлении, как уже отмечалось, стало основание Аникой Федоровичем Сольвычегодского Благовещенского собора (1560–1584), ставшего родовым храмом и усыпальницей. Именно он вложил в этот собор икону «Благовещение», заложив традицию семьи передавать иконы церкви. Будучи глубоко верующим человеком, в конце жизни Аника Федорович принял постриг в Пыскорском монастыре. Для потомков он оставил библиотеку, ставшую духовной основой для многих представителей Строгановых, в том числе и для Никиты Григорьевича [1, с. 95]. Основатель рода был осведомлен в вопросах архитектуры и профессионального художественного творчества страны, имел финансовую возможность нанимать ведущих мастеров для реализации своих планов. Аника Федорович заложил фундамент культурной идентичности поколений Строгановых, отразившихся в поддержке ими художественного творчества. Искусство строгановских вотчин обладало высоким уровнем профессионального исполнения и художественного содержания с соблюдением всех требуемых канонов того времени.

Не менее важный вклад в поддержку храмов и церковного искусства внес внук Аники — Никита Григорьевич Строганов (1560–1616). В течении жизни он формировал уникальный культурный облик своего региона, внес весомый вклад в создание особого направления в искусстве русского Позднего средневековья. В 18 лет ему досталась по наследству треть всех Строгановских владений в Сольвычегодске, Устюжском уезде, Москве и Калуге, на Урале. Так, большую часть жизни он был владельцем обширных земель и промышленных хозяйств, распоряжался огромными людскими и материальными ресурсами и фамильным богатством. Знакомство с элитой страны, прямое и косвенное участие как в распространении влияния на новых землях, так и в политической борьбе сформировало элитарное восприятие как собственной личности, так и всего рода. Все это отразилось в

поддерживаемом искусстве.

Внутреннее убранство Благовещенского собора Сольвычегодска, возведенного Строгановыми на своих землях, формировалось в соответствии со вкусом промышленников, требовавших высокого качества в исполнении. Так, фрески были написаны московскими мастерами Федором Савиным и Стефаном Арефьевым. Наиболее значимые работы пятиярусного иконостаса исполнялись лучшими иконописцами царской Оружейной палаты — Прокопием Чириным, Истомой Савиным, Назарием Истоминым. Внутреннее и внешнее убранство храма соответствует древним московским традициям архитектуры, что следует из общего конструктивного решения, объёма полукруглых апсид, членения фасадов, сочетания сурового монолитного, почти лишённого декора внешнего облика с просторным интерьером.

Начало обширного церковного строительства в осваиваемых землях, возведение родового Благовещенского собора, отстройка основанных фамилией монастырей, а также отдельных палат для каждой семьи рода привело к росту числа «иконников» среди дворовых кабальных людей и холопов во владениях Строгановых. Здесь же были наемные мастера-иконописцы, выполнявшие временные подряды. С 1580-х гг. началась деятельность строгановских иконных мастерских, что подтверждается документально.

При Никите Григорьевиче наблюдается расцвет художественных мастерских, формируется мощная «Строгановская» школа иконописи. Он обладал очень тонким вкусом, отдавал предпочтения изяществу и мелочности письма в почитаемой иконописи. Характерным примером служит икона «Никита-Воин, предстоящий Богоматери с Младенцем, с житием в 20-ти клеймах», изображающая святого, соименного Никите Григорьевичу. Впоследствии она стал вкладом Никиты в домовый Благовещенский собор, построенный его семьей. Существовали и другие иконы с изображением этого святого во владении Строгановых: «Никита Великомученик, предстоящий Богоматери с Младенцем», предположительно из Сольвычегодского Благовещенского собора и «Складень трехстворчатый, с изображением Никиты Воина в среднике и жития святого на створках». Последняя была за авторством одного из лучших иконописцев Оружейной палаты Прокопия Чирина. Икона предположительно из Сольвычегодского собора и на обороте содержала информацию о том, что украшена была по заказу Никиты Григорьевича. Можно предположить, что изображаемый святой не только тезоименный сольвычегодскому промышленнику, но и был наделен его внешними чертами. Его облик не соответствует воину, он тонок и изящен, что гораздо ближе эстетическим вкусам ценителя искусства Никите Григорьевичу.

Другим ярким примером репрезентации религиозной иерархии стала икона Литургия: «Иже херувимы», созданная по заказу Н.Г. Строганова для вложения во храм [2, с. 31, 28, 221–222]. Икона иллюстрирует песнопение, в котором исполняющие литургию в таинстве олицетворяют херувимов, «приносящих Животворящей Троице Трисвятую песнь», и восхваляющие Иисуса. Изображенный на заднем плане иконы пятикупольный трёхъярусный храм символизирует собой Православный храм, транслирующий канонические черты и сосредотачивающий в себе раскрытую в иконе структуру православного мировоззрения. Возможна и аллюзия на Благовещенский собор Сольвычегодска.

В верхней части храма на иконе изображено Отечество в круге, обрамленное вторым облачным кругом с поющими победную песнь ангелами. Эта часть символизирует Святую Троицу и Бога Отца, отсылая к Ветхому Завету. В центре

композиции помещен Иисус в саккосе — Бог Сын с апостолами, обращая зрителей к событиям Нового Завета. Перед престолом предстоят ангелы с рипидами и святители с потирами и Евангелием. По сторонам центральной части изображены дьяконник и жертвенник, где ангелы совершают проскомидию — кладут агнца в дискос. Внизу храма присутствуют молящиеся, происходит литургическое действие «Великий вход».

В правом нижнем углу иконы встречается изображение Никиты Григорьевича Строганова, заказчика и вкладчика иконы. Возле него, на «царском месте» стоит его святой покровитель — святой Никита Воин. Рядом с вкладчиком представлены другие члены семьи Строгановых. Ближе к середине стоит дядя Никиты Григорьевича — Семен Аникиевич (крупная фигура в красном, в центре справа), предстоящий своему тезоименитому святому Симеону Столпнику, представленному в «столпе» перед Христом. Маленькие фигуры рядом — его сыновья Андрей и Петр Семеновичи Строгановы [3, с. 27]. Таким образом, на заказанных промышленниками иконах изображались не только тезоименные святые, но и сами представители династии. Уместно вспомнить, что Строгановы вели собственную летопись, отражая в ней свое участие в событиях России и родного края [4, с. 5]. Так, вписывая себя и родственников в заказных иконах, в частности, в икону Литургия: «Иже херувимы», хранящейся сейчас в Государственной Третьяковской галерее, Н.Г. Строганов вплел судьбу династии в общерусскую историю и православную культуру. Уместно упомянуть, что по традиции XVI в. песнопения исполнялись в унисон, так что литургия пронизывала всех, изображенных на иконе, объединяя одной идеей вне зависимости от их расположения.

Благодаря изображению местных святых Никита Григорьевич определял свое место в современной ему России. Как в московских храмах на некоторых иконах изображался царь Иван Грозный во время богослужения, так и Никита Строганов в своих владениях заказывал иконы с членами семьи, утверждая положение рода Строгановых, естественно, не равным царскому, но по-своему сопоставимому с ним в регионе. Так, икона «Богоматерь Гора нерукосечная с припадающими святыми Никитой и Евпраксией», являвшаяся поставлением солепромышленника, изображала святых Никиту Воина и Евпраксию девицу, тезоименитых Никите Григорьевичу Строганову и его жене Евпраксии Федоровне Кобелевой (1565–1608). Никита Воин был одним из часто изображаемых святых по заказу Н.Г. Строганова: «Никита Воин, предстоящий Богоматери с Младенцем, с житием в 20-ти клеймах», «Складень трехстворчатый, с изображением Никиты Воина в среднике и жития святого на створках». Соименный святой изображен в иконе «Никита Великомученик, предстоящий Богоматери с Младенцем». Образ мирного святого, философа более свойственен личности Никиты Григорьевича, нежели воина. Примером тому изящные иконы-миниатюры, изображенные на Складне трехстворчатом и повествующие о жизни Никиты Воина. Помимо масштабных храмовых икон, Строганову были нужны особые произведения — миниатюрные иконы для домашнего обихода. С этой работой мог справиться только художник высочайшего уровня, такой, как мастер царской Оружейной палаты Прокопий Чирин. Он, как никто другой, смог отразить вкусы заказчика. Эти иконы отличает художественная утонченность, рафинированность, «мелочность письма». Такая иконопись выполняла не только богослужебную роль, но и могла удовлетворить эстетические потребности и тонкий вкус Никиты Григорьевича, желавшего видеть в родном Сольвычегодске красоту, сопоставимую со столич-

ными примерами.

Ведя торгово-промышленную деятельность во многих городах и местностях страны, Никита Григорьевич был знаком с выдающимися образцами искусства и архитектуры. Другим источником образованности, культурного кругозора и транслятором ценностей в эпоху Позднего средневековья были книжные собрания. Таким образом, мощной базой, сформировавшей духовный мир и эстетические идеалы Никиты Григорьевича Строганова, стала его библиотека. После раздела семейного фонда ему досталось 73 книги. В течении жизни он приумножил это собрание, о чем свидетельствует посмертная опись, насчитывающая 359 книг [1]. По большей части это литература для богослужения, помимо нее зафиксированы толковые книги, сочинения святых отцов, жития святых, произведения нравоучительного, дидактического и панегирического характера. Немало произведений собрания были посвящены государственному, общественному и церковному устройству России, присутствуют книги и рукописи юридического, исторического, географического и энциклопедического характера.

Итак, представители рода Строгановых оказали мощное влияние на формирование культуры родного края. Перед Никитой Григорьевичем стояла задача не сформировать основы профессиональных навыков, духовных ценностей для торгово-промышленной и ктиторской деятельности рода, а развивать и углублять эти направления дальше. Никита Григорьевич в своих владениях организует мастерские церковного искусства, именно под его руководством создаются изящные шедевры иконописи XVI–XVII вв.

В этом ему помогает особый подход, свойственный большинству успешных представителей рода что в промышленности, что в поддержке искусства, а именно — в умении организовывать дело на самом высоком уровне при участии выдающихся мастеров своего времени. Обширная библиотека Никиты Григорьевича, основа которой досталась от деда, сформировала взгляды и вкусы владельца и была приумножена. Она стала одной из самых богатых личных собраний своего времени. В ней нашел отражение разносторонний кругозор Никиты Григорьевича, стремившегося собрать фундаментальный фонд знаний об истории прошлого и достижениях наук своего времени. Благодаря многочисленным вкладам в Благовещенский собор книг как церковного, так и светского характера, фамильный храм превратился в центр не только церковного искусства, но мощного культурного наследия. Образцом Никите Григорьевичу была столичная культура — отсюда он нанимал мастеров, состав библиотеки ориентировался на собрания крупнейших московских храмов. Однако следование московским образцам было осуществлено на высоком уровне реализации, а само содержание поддерживаемого искусства было особым, отвечая особенностям вкуса, духовного мира и сложившейся идентичности Никиты Григорьевича Строганова.

Литература

1. Мудрова Н. А. Библиотека Строгановых (вторая половина XVI — начало XVIII в.). Екатеринбург: УрО РАН, 2015. 540 с.
2. Савваитов П. И. Строгановские вклады в Сольвычегодский Благовещенский собор // Памятники древней письменности и искусства. СПб., 1886. Вып. 61. 230 с.
3. Иконы строгановских вотчин XVI–XVII веков. По материалам реставрационных работ ВХНРЦ имени академика И.Э. Грабаря: Каталог-альбом / Сост. М. С.

Трубачева. М.: Сканрус, 2003. 440 с.

4. Введенский А.А. Дом Строгановых в XVI–XVII вв. Москва: Соцэкгиз, 1962. 307 с.

ГЛИНСКАЯ ПУСТЫНЬ. РЕЛИГИОВЕДЧЕСКИЙ АРХИВ

*Гаевская Н. З.,
соискатель кафедры религиоведения
РХГА им. Ф.М. Достоевского,
г. Санкт-Петербург*

Аннотация: Статья посвящена истории Глинской пустыни, мужского ставропигиального монастыря УПЦ МП и ее высоким духовным традициям старчества. В исследовании предлагается обратиться к одной из современных методик религиоведческих исследований — методике религиоведческого архива. Методика позволяет включать вопросы частной истории в общую историю через документальный материал и подразумевает изучение процесса архивирования — осмысления и обработки в культурной памяти сведений, позволяющих определить место Глинского монастыря в религиозном процессе XIX–XX веков и истории православия.

Ключевые слова: русский мир, документальный архив, религиозность, старчество, Глинский монастырь.

История православных монастырей является важной составной частью истории русской культуры, рассказывает нашим современникам о духовной основе русского мира, о христианском подвиге и подвижничестве. География распространения православных монастырей обширна, Нямецкий монастырь Паисия Величковского в Валахии и Почаевская Лавра в Прикарпатье, Драндский Успенский монастырь в Сухуми, Пюхтицкий Успенский монастырь в Прибалтике. Так русская культура транслирует духовную традицию всем православным народам.

Глинская Рождественская Богородицкая пустынь возникла в первой половине XVI века на месте явления Чудотворной иконы Рождества Богородицы рядом с городом Сумы, впоследствии относившимся к Курской епархии. Сегодня Глинская пустынь мужской ставропигиальный монастырь УПЦ МП — центр православной жизни Восточной Украины и Малороссии. Изучение религиозной жизни в Глинской пустыни становится целью религиоведческого исследования современной религиозности и обращает исследователя к документальным материалам об истории монастыря, относящимся к концу XIX века, периоду до первого закрытия 1922 года, и периоду с 1942 по 1961 год, имеющими значение не только для религиоведения, но и для истории Русской церкви. Одна из методик исследования — это методика религиоведческого архива. Методика включает вопросы частной истории в общую историю через документальный материал, и подразумевает изучение процесса архивирования, — осмысления и обработки в культурной памяти сведений, позволяющих определить место Глинского монастыря в религиозном процессе XIX–XX веков и истории православия. Архивирование сужает, концентрирует тематику, направление исследования и область исследования, но не уменьшает, не редуцирует при этом онтологическую значи-

мость (значимость в историческом и культурном процессе). Так история культуры формирует ментальные культурные константы, когда ключевые принципы уходят в знание подразумеваемое, формирующее нашу ментальную культурную базу.

Документы архивов, личные архивы, воспоминания, дневники хранят и передают информацию не только об историческом процессе, но и о частных религиозных переживаниях субъектов религиозного процесса, дополняют и подчас проясняют многое в истории религиозного культа, религиозных практик, в самом понимании религиозности. Надо отметить, что в исторических документах региональных и центральных архивов содержатся сведения о направлениях и особенностях религиозной деятельности монастыря как отражения религиозности общества в определенный период, в данном случае, в конце XIX–XX века. Эти сведения позволяют определить внутренние и внешние процессы в деятельности монастыря, проследить за генезисом, сделать вывод о роли этих процессов в динамике религиозности в этот период. Так, для Глинской пустыни характерными особенностями являются строгость исполнения устава во внутренней жизни обители и религиозно-нравственное воздействие на народ во внешнем, в миру. Четкое разделение на внутреннее и внешнее сохраняется в истории Глинской пустыни на всех этапах до 1962 года — года повторного закрытия, и найдет выражение в традиции уставной жизни, в хранении и постоянном возобновлении традиции старческого окормления.

История Глинских старцев — это история святости в новое время. Биография св. Серафима (Амелина) (1874–1958), св. Серафима (Романцова) (1885–1975), св. Андроника (Лукаша) (1889–1974) — это свидетельство о пути к вере, принятию монашества и жизни в чине в период гонений на церковь, в атеистической среде общества и государства. В данном случае, документы о воспоминаниях насельников и прихожан показывают, как личное религиозное переживание соединяется с коллективной религиозностью и формирует традицию, сообщает устойчивость и энергичность традиционным христианским смыслом. Духовные труды глинских старцев как вид религиозных практик вошли в историю русской старческой традиции и русской православной культуры.

Деятельность монастыря осмысливается насельниками и исследователями его истории в идеальном, областью идеализации становится культовая часть жизни монастыря. О. Павел Флоренский напишет об этой особенности русской церкви: «Кульť суть осуществленное соединение временного и вечного, ценности и данности, нетленности и гнущего. Приближается наше разумение к культу не рассудочным изучением, а жизненным с ним соприкосновением». О. Павел полагал религиозный культ как единство небесного и земного, умного и чувственного, духовного и телесного, Бога и человека, понимает культ как некий первоакт жизни, который предопределяет и направляет всю совокупность практических и теоретических действий человека. В начале XX века Глинская пустынь была единственным мужским монастырем, где поддерживалось неумолкаемое чтение Псалтыри. До самого закрытия совершались все положенные богослужения, по праздничным дням даже три литургии. Изучение религиозности типических пустынных монастырей — пустыней позволяет осмыслить жизнь монастыря в идеальном, когда областью идеализации становится христианская эстетика, эстетика кенозиса и добротолубия, умного художества, и сам монастырь как ее воплощение. В данном случае запечатление образа старца в культурной памяти говорит о значимости религиозного типа для жизни монастыря, позволяет

сделать вывод о внутренних процессах монастырской жизни, — таких как включение в состав монашествующих всех религиозных типов, хранение традиции внимания уникальному религиозному опыту старцев как опыту особых духовных переживаний и поведения. Тип религиозного поведения старцев основан на законах монашеской педагогики, монашеского искусства, принципах послушания, смирения, отсечения воли.

В исторических документах архива Сумской области, личных архивах старцев пустыни и богомольцев, воспоминаниях о старцах Глинских и старческом окормлении, представленных в исследовательских трудах насельника обители архим. Иоанна (Маслова) содержатся сведения о истории монастыря. Методика религиоведческого архива предусматривает институциональный анализ на основе имеющихся в распоряжении историков и религиоведов документов и позволяющих изучать деятельность монастыря в социологическом дискурсе. Это отчеты Св. Синода, отзывы правящих архиереев XIX–XX веков. Глинская пустынь называется школой монашеского делания, хранящей и передающей традицию монашескую. «Никогда влияние Афона не сказывалось так сильно на русскую духовную жизнь, как за последние века» — пишет Георгий Федотов. Русская духовная традиция напитывается древневосточной школой добротолубия. Суждение это опирается на сведения о строгом соблюдении в Глинской обители монастырского устава, составленного по образцу Афонского. Богослужения начинались в полночь, ни у кого не было никакой собственности, братия сама исполняла все черные труды, с родственниками можно видеться только в гостинице. Известно, что в начале XIX века чин богослужения по образцу Афонскому был утвержден игуменом Филаретом (Данилевским). Старческое окормление было также утверждено уставом. Сущность такого окормления, как это отражено в уставе Глинской пустыни, состояла в том, что все поступавшие в обитель, с первого дня поручались старцу в повиновение. Это ежедневное очищение совести исповеданием помыслов, желаний и поступков, постоянным советованием со старцем. Старчество привлекало иночествующих. В 1912 году в обители было 484 человека. До закрытия в 1922 году при ней существовали два скита, в Дальнем скиту было 12 насельников-старцев. Пустынь знала таких старцев как игумена Нектария (Нуждина) (1863–1944), Серафима (Амелина), трудившегося до 1943 года. Традиция старчества в Глинской пустыни продолжена служением иеромонаха Зиновия (Мажуги) (1896–1985), схиигумена Андроника (Лукаша) (1889–1974), иеросхимонаха Серафима (Романцова), которые после окончательного закрытия пустыни в 1962 году составили плеяду Сухумских старцев. Все они прошли колымские лагеря, аресты и ссылки. Г. Федотов пишет об этом периоде: «Возрождение духовной жизни в России принесло не только оживление старого опыта, но и совершенно новые на Руси формы святости. Такими следует признать старчество, как особый институт преемственности духовных даров и служения миру; духовную жизнь в миру, в смысле монашеского делания, соединяемого с мирянским бытом и, наконец, священническую святость, питаемую мистическим опытом Евхаристии и духовничества».

Монастырь всегда принимал активное участие в помощи бедствующему народу: в голод, неурожай, в годы войн. В годы первой мировой войны из 480 иноков в армию были призваны 100 человек, тридцать из которых оказались в австрийском плену и смогли вернуться в монастырь только в 1919 году. Пустынь командировала в 1915 году в действующую армию двух иеромонахов. С ними отправлены богослужебные книги и деньги, церковное облачение и предметы

культы. В монастыре был в годы первой мировой войны был устроен лазарет для больных и раненых воинов. При обители также был устроен санаторий для выздоравливающих, и приют для детей погибших солдат. Для инвалидов войны были устроены мастерские и места для проживания. В Курске был оборудован госпиталь на средства обители. Еще один госпиталь был открыт в Знаменской роще Курского монастыря. Только в 1915 году монастырь принял 60000 тысяч беженцев.

Особенно благотворительная деятельность монастыря проявилась в начале XX века, перед революцией. Так в 1916 году больница при пустыни приняла 11000 человек, действовал дом трудолюбия для 20 человек и начальное училище. Господствующая аскеза монашествующих — пост и труд. Труд чаще всего встречается в виде телесного труда в монастырских послушаниях. Но хозяйственная жизнь монастыря получает свое религиозное выражение в его социальном служении миру. Русское иночество основано на милостыне и благотворительности, как условия духовного процветания своих обителей: «Страннолюбия не забывайте».

Глинская пустынь всегда была местом взращивания служителей церкви. С конца XIX века имеются данные о постоянных командированиях монахов пустыни на службу в приходы, другие монастыри для укрепления духовного состояния, в полковые воинские части как полковых священников. Указывается и время таких командировок — от года до трех. Такие формы расширения религиозного влияния как откомандирование в другие религиозные организации стало использоваться наиболее активно со середины XIX века и обеспечивало трансляцию традиции, норм соблюдения канонов, высокой духовности церкви, личного духовного опыта. С другой стороны, обитель влекла строгой подвижнической жизнью, высокой духовностью. Так в 1894 году переведен по ходатайству настоятель Рыльского монастыря игумен Симон на покой, в 1904 году иеромонах Досифей из Тихоновой пустыни, в 1907 году иер. Симеон (Стефан Юнг) из Успенского монастыря, в 1911 году духовник Тульского Богородичного монастыря иер. Исая (Мионов).

Религиоведческий анализ документов пустыни, послужных списков, хранящихся в архивах Сумской и Курской областей, позволяет сделать вывод о социальном составе насельников Глинской пустыни. В основном в пустынь приходили дети окрестных крестьян и обедневших мещан, в возрасте 16–19 лет, которые были младшими сыновьями в семье. Это тенденция характерна для большинства мужских монастырей в XVIII–XIX веках.

Так, архимандрит Нектарий (Нуждин) пришел в пустынь в 16 лет в 1879 году. Только через 16 лет он был пострижен в монашество. В декабре 1912 года указом Св. Синода утвержден настоятелем с возведением в сан игумена. И когда мы сегодня говорим о том, что такое хороший настоятель, можем обратиться к отзывам о арх. Нектарии: «проявил себя как рассудительный, предприимчивый и благочестивый». В 1918 году был «по обстоятельствам военного времени» возведен в сан архимандрита и награжден палицей. После закрытия в 1922 году он жил в Путивле, в затворе. В 1942 году приехал в обитель и начал труды по ее восстановлению. Опытным познав страх Божий, игумен Нектарий призывал новую братию стяжать эту очистительную добродетель. Архим. Нектарий призывал братию к самоуглублению, вниманию к себе, неосуждению других, Он следил, чтобы братия не имела никаких пристрастий, даже пристрастия к строгим подвигам. В апреле 1944 года игумен Нектарий отошел к Господу. В должности настоятеля

был утвержден иеросхимонах Серафим (Амелин). Еще во время революции он тайно принял схиму. В кельи его на письменном столе всегда лежала записка с изречением Киево-Печерских старцев: «Укоризну пейте как воду.» Особенно почитал игумена Серафима преосвященный Евстратий (Подольский), управлявший Сумской епархией в 1951–1958 годах. Он писал Святейшему патриарху Алексию: «Строгий к себе, благочестивый отец настоятель архимандрит Серафим зорко следит за поведением всех послушников и не допускает ни для кого никаких отступлений от правил монашеской жизни, он-человек прекрасной души».

Период восстановления монашеской жизни в Глинской пустыни в 1944–1950 годах был очень тяжелым. Так сохранились данные о налогах, требуемых Советской властью. Только за сентябрь 1944 года в фонд государства было сдано около 50 тысяч рублей. Здесь надо отметить, что в 1944 году в монастыре было 37 насельников, тогда как в 1960 году уже 67. Практически половину из этого количества составляли монахи, жившие в пустыни до 1922 года. С 1950 года начался расцвет Глинской пустыни нашего времени. В пустынь приходило огромное количество писем. Люди писали о своем горе, сомнениях, проблемах. Из числа братии выбирались наиболее опытные в духовном отношении старцы для ответов. Настоятель сам собственноручно прочитывал ответы братии и подписывал. Также со всех концов страны стали поступать в пустынь посылки и денежные переводы. Только за апрель 1953 года поступило 700 посылок и 200 переводов на общую сумму 52330 рублей. Это позволило начать в монастыре строительство, были заложены несколько зданий и будущий храм. И вот в этот период в 1959 году управлением по делам религии начинается подготовка к закрытию монастыря. В 1961 году начались мероприятия по закрытию монастыря.

История Глинской пустыни прошла через все тяжелейшие периоды истории русской культуры. Сегодня мы вспоминаем о духовном опыте Глинских старцев как бесценном национальном достоянии, опыте личного духовного возрастания и духовного мужества в подвиге. В 2008 году установлено почитание Собора преподобных отцов Глинских и празднование в честь святых Глинской пустыни. Память 9 сентября. Установлено решением Священного Синода Украинской Православной Церкви от 8 мая 2008 года. 13 сентября 2017 года определением Архиерейского Собора Русской Православной Церкви «Об общецерковном прославлении ряда местночтимых святых» память Собора преподобных отцов Глинских была внесена в месяцеслов Русской Православной Церкви. В Собор входят:

- Прп. Серафим (Амелин), схиархим., настоятель (+ 1958)
- Прп. Андроник (Лукаш), схиархим. (+ 1974)
- Прп. Серафим (Романцов), схиархим. (+ 1976)
- Прп. Серафим (Мажуга), схимитр. (+ 1985)

Литература

1. Жизнеописание игумена Филарета, возобновителя Глинской общежительной пустыни Курской епархии. 3-е изд., доп. и вновь переработ. Одесса: тип. Е. И. Фесенко, 1905. 164 с.

2. Иоанн (Маслов), схим. Глинская пустынь: История обители и ее духовно-просветительная деятельность в XVI–XX веках Москва: Изд. отд. Моск. Патриархата: Самшит, 1994. 605 с.

3. Иоанн (Маслов), схим. Глинский патерик. Изд. 2-е. Москва: Самшит-издат, 2009. 863 с.

4. Самойлов Н. С. Историческое описание Глинской Богородской пустыни,

состоящей Курской епархии и губернии в Путивльском уезде, составленное Николаем Самойловым, состоящего под Высочайшим покровительством Общества Истории и древностей Российских соревнователем. Курск: тип. Конрада Вингебера, 1835. Ч. 1–2.

5. Устав Глинской пустыни // Дело канцелярии Синода. Отчет о состоянии Курской епархии. 1682 г. (РГИА, ф. 796, оп. 442, д.100, л. 10).

6. Устав Глинской пустыни // По копии с именного Высочайшего указа о прибавке в Глинской Богородицкой общежительной пустыни Курской епархии тринадцати монашеских вакансий с тем, чтобы поступающие получали содержание от самой пустыни. Здесь же устав означенной пустыни, составленный настоятелем. 16 августа 1821 г. (РГИА, оп.102, д. 936, л. 9).

ГУМАНИТАРНЫЙ СУВЕРЕНИТЕТ: ТРАДИЦИЯ ИЛИ ИДЕОЛОГИЯ

*Глушенков В.В.
магистр теологии,
преподаватель воскресной школы
храма св. мучеников и страстотерпцев Бориса и Глеба,
г. Москва*

Аннотация: Россия на протяжении тысячелетней истории жила и развивалась в лоне православной восточно-европейской цивилизации. Важнейшим принципом традиции, которой является утверждение, что человек созданным Богом по Своему Образу, призван достичь подобия Творца в нравственном подвиге. Во Иисусе Христе был явлен Образ Творца и Идеал уподобления Богу. Нравственный закон, вложенный в природу при творении человека, является формирующим человеческую личность и является неотъемлемой частью природы человека, как и законы физические, биологические, психологические.

Ключевые слова: Цивилизация, идеология, нравственный закон, личность, человеческая природа.

Сегодня, когда Россия позиционирует себя как один из центров будущего полицентричного мира, противостоя диктату западного проекта глобализации, остро стоит вопрос гуманитарной безопасности и суверенитета. Достигается этот суверенитет и безопасность формулированием целей образования и воспитания, подрастающего поколения. С этим связана сущностная сторона духовной безопасности, которая состоит в способности и потенциале людей, общества и человека сохранять и воспроизводить параметры и уровень жизнеспособности традиционных институтов семьи и образования, культуры и веры через мировоззрение. Носителем того или иного типа мировоззрения всегда является личность человека, а система образования и воспитания всегда являются инструментом передачи мировоззрения от старшего поколения младшему. Если сказать обобщенно то «цель образования вхождение народа в цивилизацию» [5]. В настоящий момент времени по инерции наше образование продолжает декларировать цель вхождения в единую глобальную цивилизацию, образец которой формирует группа стран Запада во главе с США, об этом свидетельствует курс предмета «Обществоведение» в средней школе. Идея единой, человеческой ци-

визации громко зазвучала в эпоху Просвещения. « Одним из ярких ее выразителей был немецкий философ Гегель, чьи философско-исторические взгляды оказали очень большое влияние на русскую образованность» [5]. В ходе дискуссии Иван Яковлевич Данилевский обосновал иную точку зрения. Которая подтверждается мировой историей человечества, в которой несколько культурно — исторических типов цивилизаций и каждая исполняет свою роль отведенной ей Промыслом Бога — Творца. Россия на протяжении тысячи лет формировалась и жила в лоне Восточной Православной Византийской цивилизации. К ее основам необходимо вернуться после насильственного отступления в XX веке. Вернутся к традиционному укладу жизни, вере, культуре, образованию, ценностям. Гуманитарный суверенитет сегодня это философское осмысление православного наследия, соединение тысячелетней традиции с текущим моментом.

Именно традиция определяет мировоззрение. Традиция укоренена в онтологии, православная традиция зиждется на Божественном Откровении и Предании Церкви. В основании любого типа цивилизации лежит вера народа и его религиозные взгляды. Традиция охватывает всю полноту бытия народа, не теряя из вида отдельную личность, объединяя в себе жизненный опыт различных поколений, который накапливается и передается как дар следующему поколению, неся в себе ценностный отпечаток цивилизации.

Может произойти подмена традиции идеологией, как это случилось в нашей стране в XX веке. Но идеология имеет под собой рационалистическую основу, это всегда изобретение человеческого разума, конструкт человеческого рассудка представлений о человеке, о цели его жизни, о бытии окружающего мира. Эти представления при внимательном рассмотрении отражают прагматичные интересы и расчетливость отдельных личностей или групп людей, которые, связаны, с желанием обогатиться, завоевать или удержать власть и влияние в обществе. Идеология в стремлении управлять обществом использует элементы традиции. «Можно сказать, что идеология — это попытка создания некоей искусственной традиции. Эта попытка никогда не бывает вполне успешной, поскольку рассудок не способен создать универсальную основу мировоззрения, которая будет устойчиво воспроизводиться на протяжении многих поколений. Поэтому идеологии, как правило, изменчивы, существуют не дольше чем 2–3 поколения» [4]. Всемирная история свидетельствует о многообразии идеологий и традиций народов мира. Существенная разница состоит в том, что традиции не враждебны друг другу, так как в них есть механизм взаимодействия между народами, имеющими различный уклад и способ жизни. Каждая идеология претендует на универсальность и исключительность, и поэтому они враждуют между собой. История показывает, что идеология, опираясь, в начале, на ценностное основание определенной традиции, затем очень быстро подменяет его либо утрачивает, так как не способна освоить механизмы передачи традиции. Традиция же передает ценностные ориентиры цивилизации из поколения в поколение на протяжении тысячелетий. Примером может служить советский период в нашей стране. В этот период нашей истории идеология коммунизма использовала элементы православной традиции, подменяя и утрачивая их, стараясь уничтожить Православную Церковь, которая обладает механизмом передачи традиции. «Итак, можно сказать, что идеология — это искусственная традиция, которая не имеет под собой ни опыта жизни, ни мудрости поколений, ничего, кроме человеческого своеумия и своеволия, человеческой корысти и лукавства» [5].

Образование всегда является механизмом передачи цивилизационного

и культурного кода народа. Ни в одной стране государство не обращалось так с образованием как в нашей в XX веке, а затем и в начале XXI века, усиливая идеологический диктат, стараясь оторвать народ от корней своей традиции.

Традиция закладывает на личном уровне цель жизни человека. Окружающая природа, которая разворачивается и развивается перед человеком, социальное окружение, уклад жизни семьи, вера, окружающая культура, нравственные ориентиры, профессиональные компетенции, умения, научные знания, все, что человек имеет и получает в этом мире — это только средство. Цель жизни задается и вырабатывается традицией на протяжении сотен и тысяч лет, а не формулируется министерством образования. Это цель — идеал человека в обществе. В традиции закладывается тип идеала личности и дается механизм достижения этого идеала. Не менее важно и начальное состояние человека при рождении, отечественная традиция имеет ответ и на этот вопрос, так как он определяет средства и механизм достижения идеала. Это антропологические аксиомы педагогической науки.

Сейчас, когда мы вступили в конфронтацию с идеологией глобального проекта, стоит вопрос о том, как обрести гуманитарный иммунитет. Вопрос заключается не только в том, каково должно быть содержание образования, но и в том, какой будет идеал человеческой личности в нашем обществе. Сегодня же в начале XXI века, как и на протяжении всего XX века, цель образования осталась прежней: воспитать нового человека, оторванного от традиции. И если в СССР это был советский человек, устремленный в коммунистическое будущее, то сейчас это человек ориентированный на улучшение условий жизни, привязанный к земным благам, человек-потребитель. Необходимо понять, каким образом идеология подменила традицию, и почему возникает идеология, паразитируя на традиции. В данной статье попытаемся проанализировать только антропологическую аксиоматику в идеологиях и отечественной традиции.

В том что, человек это существо деятельное как по отношению к окружающему миру в котором он рождается, так по отношению к себе самому, своему становлению в этом мире и совершенству — это очевидность, в которой не сомневается серьезная антропология. На вере в то что человек способен на сверхусилие, то есть его способность на совершенство, подтверждает развитие всей истории и, следовательно, на этом основывается истинное воспитание. Разночтения возникают, когда пытаются объяснить причины этого развития, стремления человека к совершенству, его цели, границ и пределов. Очень многие не углубляются в вопрос происхождения этого развития, считая его антропологической аксиомой. В основании идеологий, с которыми встретились наша страна в XX и XXI веке, лежит объяснение этого развития натуралистически, основываясь на антропологическом натурализме [3, с. 570]. Именно антропологический натурализм лежит в основе сегодняшнего отечественного воспитания и образования, которое находится под влиянием идеологии глобального проекта.

Различие с советским периодом состоит в том, что марксизм, который был единственным, основным философским течением в нашем гуманитарном поле имеет свое специфическое объяснение развития человека и динамизм человеческой истории. Тезис коммунизма «труд создал человека», дает упрощенное понятие об основах советской педагогики и социологии. В коммунистической идеологии человек осмысливается как результат собственного труда и общественных отношений, является субъектом, который реализуется в границах истории. Развитие и стремление к совершенству — это исторический динамизм развития.

В реальности, развитие человека ограничено сроком его земной жизни. «Можно сказать, что в такой трактовке человек существо, которое не существует, возникающее и создаваемое в границах истории» [3, с. 571]. Поэтому идеалом воспитания личности является человек — герой, целью которого является преобразование окружающего мира, преодоления внешних трудностей, совершение подвигов. Человек способный на самоотречение и самоутверждение перед лицом смерти и небытия. Марксизм это попытка автономности истории и человеческого исторического развития от природы.

В идеологии потребления аксиомой является понимание человека как био-социального существа: индивид, индивидуальность, личность, как продукт биологической и социальнокультурной эволюции. «Личностью называется человеческий индивид, являющийся субъектом сознательной деятельности, совокупностью социально значимых черт. Свойств и качеств, которые он реализует в общественной жизни» [8, с. 26]. То есть, когда говорят о личности, то имеют в виду социальную индивидуальность. Эта индивидуальность формируется в процессе социализации, воспитания и образования под влиянием культуры и общества. Есть выражение, что «не всякий человек является личностью. Человеком рождаются — личность становятся». Личностью признается человек обладающий властью и богатством, которые открывают широкий доступ к земным благам. Такие люди принадлежат к высшей социальной страте. Такой подход означает, что человек рождается безличным существом, а затем из безличной биологической основы возникает личность вследствие социализации. В каком возрасте человек становится личностью? А люди с врожденными болезнями, люди с социальными проблемами в результате жизненных трудностей являются ли личностями? Глобализм низводит человека до безличного существа и растворяет в природе. Две эти идеологии антихристианские, по сути, возникают в лоне европейской цивилизации, в основании которой лежит христианская традиция. По всей видимости, причина возникновения лежит в особенностях западного христианства.

Реальная история нашей страны начинается с сознательного выбора своей религии — православного христианства, воспринимая от Восточной Римской империи культуру, философию и жизненный уклад, и европейскую историю двух народов греков и римлян составивших основу этой империи, через призму христианского мировоззрения. Русь принимает веру в трагический момент разделения Церкви. В основе конфликта между Константинополем и Римом лежит «идеология папства» исключительности Римского первосвященника и догматического изменения принятого в западной Церкви добавления к Символу Веры *Filioque*. Это в значительной мере повлияет на различие разных ветвей единой Европейской цивилизации. Переосмысление в XI веке римским христианством Бога и мира, Бога и человека, осмыслением возможностей человека и цели его бытия, повлекло за собой идею автономности человека. Римо-католическое и протестантское воспитание не перестало быть теоцентричным и религиозно направленным. Научная педагогика возникает в христианской традиции. Ян Амос Каменский (1592–1670) пишет: «Наконец быть образом Божиим — значит в точности представлять совершенство своего первообраза, как сам Он говорит: «Будьте святы, как свят Я, ваш Бог» (Лев. 19:2). [15, с. 61]. По мнению основателя научной педагогики наиважнейшим в процессе образования является внедрение нравственности и благочестия. Фундаментом нравственности являются четыре добродетели: мудрость, умеренность, мужество, справедливость.

Но догматические изменения западного христианства повлияли на потерю в ощущении реальности присутствия Бога. О том, что человек основанием своего развития и своего динамизма имеет трансцендентную причинность, считало много древних философов, но именно во время ренессанса и европейского просвещения возникла идея, которая признает трансцендентную причину мира и человека, но, вместе с тем, приписывает им автономное развитие. «Согласно такой теории причина существования человека и мира лежит вне мира, но человек и мир развиваются автономно по своим законам без вмешательства самой Причины» [3, с. 570]. Внедряемая в образование идея автономности жизни человека неизбежно приведет к атеизму или к пантеизму. Так как Бог находится вдали от мира, а дела мира совершаются по неизменным законам, то и принимать во внимание существование Бога незачем. В деизме и пантеизме причина человека лежит в мире природы. Смена антропологического образа произошла в период европейского модерна, о котором монахиня Александра (Захарченко) говорит так: «Можно сказать, что это была европейская антропологическая революция — возникал новый человек. Идея нового человека была ясно декларирована, и большое значение в его появлении отводилось новому образованию. Им стал рациональный человек, разум которого ставился на службу его земному преуспению» [1]. Христианство не отвергалось, но должно было стать благо-разумно умеренным, чтобы не мешать земным радостям, обещающим свободу и индивидуальное бессмертие. Менялся смысл слова «благоразумие». Это «не «разум, устремлённый ко благу», а «разум, устанавливающий меру благам» [1]. В науке это называется «секуляризацией». Главный раздел проходил в изменении отношения именно по отношению к традиции, к Священному Преданию Церкви. Утверждалось, что все полученное по традиции необходимо критически проверять с помощью правильно обученного разума. Таким образом, под сомнение ставилась одна из ключевых способностей души человека — вера. Вера объявлялась не достоверным знанием. Но ведь для христианина вера — это способность души, которая позволяет воспринимать Божественное Откровение, а Откровение Бога есть и воспринимающий это Откровение человек с чистым сердцем. «Блаженные чистые сердцем, ибо они Бога узрят» (Мф. 5, 8). Новый мир модерна (*modern world*), который вроде заявлял о намерении пересоздания человека и условий его бытия, — это мир без ограничений, мир свободный от «пут традиции», от «ига истории» и «оков религии».

Нравственность и воспитание добродетелей у классиков педагогики нового времени еще неотделима от религиозного воспитания. В трудах Джона Локка, (1632–1704), Иоганна Генриха Песталоцци (1746–1827) основы добродетели и нравственности связывается с истинным понятием о Боге Творце. «Причем основой нравственной жизни, по мнению Песталоцци, являются две добродетели, любовь и вера» [6]. Но затем в новых западноевропейских философских системах И. Канта, И.Г. Фихте, Г.В.Ф. Гегеля понятие добродетели вытесняется понятием ценности. «Но идеалы, добродетели вечны и абсолютны, ценность же субъективна и релятивна, она всего лишь указание на значимость объекта или явления, часто — их полезность для индивида» [6]. Происходит трагедия, человек с приобретением автономности от Бога, для самого себя становится абсолютным существом. Все сводится к человеку; и истина, и нравственность, и все теряет абсолютное значение, так как и истина и нравственность не одинакова у различных людей. Человек сам устраивает земную жизнь, в соответствии с тем, как он решит, что является добром или злом. Мораль в обществе направляет воспитание

к практическим целям.

В XIX веке Чарльз Роберт Дарвин публикует две свои книги. Первая книга «Происхождение видов путем естественного отбора, или Сохранение благоприятствуемых рас в борьбе за жизнь» опубликована в 1859 году, вторая книга «Происхождение человека и половой отбор» вышла в свет в 1871 году, в которых дает естественнонаучное объяснение происхождения человека от животных. Вскоре концепция Дарвина как система мировоззрения становится доминирующей в Европе. Сам Дарвин видел в своей теории эволюции основу для философии. Эволюционная теория обосновывает причинно-механистический принцип происхождения жизни на Земле, поэтому имеет не только философский, но и религиозно-богословский характер. В системе Дарвина человек — часть животного мира, его предок обезьяна, отдаленные предки — грибы, микробы и простейшие бактерии. Человек мыслится как существо внерелигиозное и внеморальное, он включен в состав животного мира и руководствуется своими инстинктами, цель человека — удовлетворение своих потребностей. Эта система отрицает библейское повествование о грехопадении, соответственно опровергается необходимость искупления и спасения человека.

В конце XIX века Ницше (1844–1900) в наиболее радикальной форме провозгласил отказ от добродетелей и ценностей являвшихся фундаментом западно-европейской цивилизации. Идеал сверхчеловека должен соединить в себе качества, которые доселе в разных теориях добродетелей именовались страстями и имели статус пороков: гордость, чувственность, себялюбие, мощный инстинкт войны и завоеваний («Так говорил Заратустра») [6].

Сегодня теория Дарвина, философия Ницше и подобные учения являются краеугольными камнями идеологии глобального проекта. Они стоят за либеральными инициативами, в частности, по легализации однополых семей, продвижении так называемого третьего поколения соматических прав (право распоряжаться своим телом, менять пол, употреблять наркотики, возможность эвтаназии и т. д.) [6].

Концепции, не утверждающие в основании человека никаких вечных констант, лишает его бытие абсолютного, нравственного смысла. «Без присутствия в жизни высшего и священного начала человеческое существование становится унижением и пошлостью» [11, с. 14]. Возврат в гуманитарной сфере к традиции, которая является основой нашего культурно-исторического типа цивилизации, является первоочередной в свете перехода к многополярному миру. Центральным событием человеческой истории является Рождество Иисуса Христа, с этого момента начинается новая эра.

Древний мир пыталась разгадать загадку: что есть человек? Каким должен быть идеал человека? Как воспитать человека достойным и добродетельным? Греческая философия описала добродетели, которыми должен обладать человек. Это качества души, по словам Аристотеля, «противоположенные зверству» [2, с. 173]. Древние греки со свой любознательностью пришли к пониманию того, что человек объединяет весь окружающий мир и является микромиром. Древние римляне выше всего ставили отеческие доблести — мужество, следование долгу и закон, который регулирует отношения в обществе. Но сверхусилия древнего человечества — доблести и предания отеческие — становились мечтой о прошлом и имели мало общего с окружающей действительностью, в результате чего ими была утрачена власть над будущим. Греко-римский мир погибал от власти мощных человеческих страстей.

Христианство преобразило погибающий мир не как идея, а как новый образ жизни человека. Христианство — это новое слово о человеке, это всегда новое. Господь говорит: «Се творю все новое» (Откр.21:5). Последователи Христа — новые люди (в Римской империи их звали *moderni*) [1] были другими, они жили иначе. Но в этой новизне окружающие видели не только новое, но и родное, что — то близкое, и естественное, как — будто закон жизни христиан был написан в сердце каждого человека. В античном мире сверусилие первых христиан их подвиг верность Распятому Богу совершило преобразование ветхого мира. Александр Сергеевич Пушкин верно подметил: «Величайший духовный и политический переворот нашей планеты есть христианство» [1] В основе православной традиции лежит Откровение о творении Богом Личностью этого мира и духовного и материального из нечего существующего. Только христианское Откровение открывает Бога всемогущим. Он может все: вызвать бытие из не бытия и дать вновь сотворенному бытию, какие Ему угодно законы, так и изменить эти законы новым актом творения, что обуславливает человека как существо духовное, потому и свободное. «Уникальная ценность человеческой личности, ее высокое достоинство и ее исключительная онтологическая привилегия, осознаваемая как ни с чем не сравнимый дар бытия, определяются фактом ее творения Богом как Высшей и Абсолютной Личностью и фактом ее обожения во Христе» [11, с. 17]. Христианство раскрывало истинную природу человека исходя из понятия о Боге-Творце, по образу Которого был создан человек.

Переворот произошел и в познании окружающего мира. Античность не знала понятия закона природы, постигаемого человеческим разумом, поскольку не знала Творца, сотворившего сей мир по Своему замыслу. Положения античной науки были тесно связаны с общими мировоззренческими установками эпохи, прежде всего, с представлениями о несотворенности мира, его вечности. Христианство же однозначно заявило, что мир сотворен, он имеет начало во времени, да и после сотворения мира Бог не оставляет вселенную без Своего промыслительного попечения. Это, казалось бы, чисто богословское положение святитель Василий Великий истолковал в совершенно новом, незнакомом для античности смысле, введя совершенно новое понятие законов природы: «...в сих творениях людьми, имеющими ум, созерцательно постигнутый закон служит восполнением к славословию Творца... и она (сотворенная природа), по вложенным в нее законам, стройно возносит песнопение».

На основе христианского миропонимания начинает преобразовываться система образования и воспитания. Православная традиция не ломала систему воспитания и образования, сложившуюся в античное время, но преображала ее в свете Откровения. Православная традиция образования и воспитания учитывает состояние природы, в котором исторически находится человек. Оно сильно отличается от того, которое раскрывается в сотворении по образу Божию. Православное мировоззрение объясняет это неестественностью состояния человеческой природы после грехопадения, в котором протекает вся история человечества. Вместе с тем, стремление к совершенству, к познанию, свободе, справедливости является естественной потребностью человека как иконы Бога. Но в этом вопросе в различных мировоззренческих подходах человек не достигает цели. Православная традиция говорит о том, что поиск ведется с ошибочной точки отсчета и в неправильном направлении. Ошибочная точка отсчета — отрицание неестественности своего положения. Ложное направление — поиск естественного посреди неестественного, что является попаданием мимо цели. «Естествен-

ное для себя благо человек может обрести, во-первых, в его подлинном источнике и, во-вторых, при максимальном использовании всех сил своего естества» [9, с. 617].

Святоотеческое предание в учении о человеке строится на двух основных положениях. Одним из них является учение об образе Божьем (существенной чертой бытия которого является то, что человек личность и природа одновременно), а вторым положением является указание на «кожаные ризы», дающее верное понимание состояние человека после падения. Назначение «кожаных риз» в которые Бог по состраданию одел первых людей — «одел их.. в одежды кожаные» (Быт. 3:21), — нельзя сводить только к выживанию в условиях смерти, в которые их ввергло грехопадение, и возвращение в то, что по образу. Они служат раскрытию потенции образа в достижении Первообраза. «Кожаные ризы» были надеты на человека после грехопадения и не являются его естественной составляющей. Этот факт ясно описывается в книге Бытия (2:25–3:24). Состояние, которое вошло в силу после нашего падения, согласно святоотеческому преданию, современная эмпирическая наука называет «человеческим естеством». Поэтому педагогика, образование и воспитание носят спасительный характер. Человечество в познании окружающего мира давно подметило определенную соподчиненность и иерархию уровней бытия. Физический уровень, уровень физической материи, который не до конца исследован человеком, биологический уровень бытия, который превосходит принципиально уровень физический, но уступает кардинально уровню психическому. Человек объединяет физический уровень бытия, биологический уровень (наши инстинкты), который выше физического, но в свою очередь ниже психического уровня (высшая, нервная деятельность), являющиеся человеческой природой. Еще более высокий уровень бытия — нравственный. Нравственности в человеке подчинены биологический и психологический уровни бытия. Другими словами, биосоциальное в человеке подчинено нравственному закону. Следование нравственному закону раскрывает человеческую личность. Философско-антропологическое учение А.А.Ухтомского, изложенное в работе «Доминанта», гласит так: «То, что из «трости колеблемой» делает определенную личность — определенного деятеля — есть, вообще говоря, «нравственность» [14 стр.309] Именно нравственная доминанта все разрозненные элементы человека соединяет воедино и формируется личность. Он различает нравственность как сумму нравов того или иного существа и нравственность как сущность данного лица, позволяющую нам ожидать от него определенных поступков. Вертикаль означает процесс становления в синергичном взаимодействии с Богом, который должен происходить, восходить, совершатся. Однако высшим уровнем бытия является духовный, перед которым даже нравственность оказывается вторичной, подчинённой.[10] Если нравственность человека оценивается по характеру его отношения к другим людям, к семье, к истории, к государственным законам, к окружающей природе, к внешнему миру, то есть, по его словам и поступкам, то духовность — это иная категория. Духовность, как пишет Осипов А.И, познается по сокровенным побуждениям души и ее свободы от трех главных идолов: искание наслаждений (комфорта, удовольствий, развлечений), материального изобилия и славы (похвал, наград, чинов, известности), сластолюбия, сребролюбия, славолюбия [10]. Необходимо стать способным к различению добра и зла, истинного и ложного. Ориентация на материальный мир ведет человека к падению и застою, в то время как ориентация человека на идеальный мир это исключает. Именно в духовности совершается

нравственное самоопределение, сущность которого состоит в том, какая ориентация в личной жизни человека возобладает.

Внутренний нравственный закон, ведущий к нравственному идеалу, формирует нравственное сознание, атрибутами и ценностями которого являются: совесть, стыд, чувство долга, обязанности, ответственности и воздаяния. Стыд является самой простой и элементарной формой, совесть самой универсальной формой, долг, обязанность, ответственность и воздаяние самыми высокими формами нравственного сознания. Именно по вертикальной шкале становления перед человеком раскрывается, ценность нравственной свободы и ценность свободного личного выбора, тайна различия доброго и лукавого. Уникальность личности в ее нравственности, которая более всего раскрывается в поступках, основанных на личном, свободном выборе. По мнению Н. С. Рыбакова, именно поступок интегрирует в себе все остальные элементы структуры мировоззрения [12]. Нравственность означает не только идеалы и устремления, но, главным образом, поступки. Нравственность человека определяется по его поступкам. «Всякое осознанное и пережитое действие человека... можно назвать поступком, независимо от того, нашло ли оно внешнее выражение или остается внутренним» [13, с. 11].

Исходя из сказанного выше, процесс образования и воспитания включает в себя не только передачу суммы знаний, т. е. охватывает не только интеллект, но и эмоции, чувства, переживания, влечения и потребности. На все эти элементы распространяются требования нравственного закона. Например, потребность в пище и утоление голода не является нравственным или безнравственным, так как является проявлением нашей физиологии категории природной. Но отношение к голодному человеку подлежит нравственной оценке, так как является проявлением чувства, которое относится к характеру личности. Поэтому все, что относится к эмоциональной сфере потребностей человека, подлежит этической оценке, контролю со стороны сознания и соответствия внутреннему, нравственному закону. Потребность — это особое нравственное переживание, это «осознанное стремление к какой-либо деятельности, являющейся целью в системе ценностных ориентаций личности» [11, с. 62]. Воспринимая внешние блага, человек строит свой внутренний духовный мир.

Человек создан по образу Бога. Бог знает все, и человек хочет знать все. Увлеченная жаждой постижения тайн мироздания, человеческая мысль, фактически, никогда не могла предложить мораль. Самые высокие моральные системы, основанные на христианской нравственности, но отрицающие божественность христианства и установления Церкви, обречены на неуспех. Только сопряжение жажды знания и этики, основанной на принципах христианского мирозерцания, заключающего в себе необъятную тайну цели и смысла человеческой жизни, могут сформировать целостное мировоззрение, присущее православной цивилизации. Стремление и познание человеком конечной цели своей, Идеала, открытого в тайне Боговоплощения, открывает перед человеком и его исходное начало. «То есть эсхатология, онтология и гносеология здесь немислимы в отрыве друг от друга» [7, с. 818].

Для традиционного мировоззрения Православной цивилизации характерен ряд черт, позволяющих сохранять межэтнический мир при большом этническом многообразии: веротерпимость, интерес и уважение к другим культурам при безусловной верности незыблемым основам Богооткровенной истины. Верность и благодарность Распятому Богу делает человека сострадательным и милосерд-

ным к своему ближнему, будь он мусульманин, буддист, иудей или атеист. Для православного христианина не имеет значения, какой человек национальности, он для него — образ Божий, в каждом из них он видит черты Того, Кто принес Себя в жертву за человека, даже если эти черты покрыты песком и грязью, нанесенными временем жизни «посреди сени смертной» (Пс. 22). «Православный человек верит, что Божественный свет проникает во все уголки Земли, он способен обнаруживать отблески Божественного огня в творениях, созданных на совсем иных культурных основаниях. И, вместе с тем, он помнит о том, как легко извращаются земные пути, и отсекает все вредящее чистоте сердца и не полезное спасению души» [4]. Для традиционного мировоззрения человек одновременно личность и природа с момента зачатия. В человеке действует естественный нравственный закон, который подтверждается общечеловеческим, нравственным опытом. У всех народов этот закон всегда «освящался верою в высшую вечную правду в мировой объективный закон, благодаря которому подлежит справедливому возмездию всякое совершаемое в мире зло» [11, с. 33]. Это является основой межрелигиозного и межконфессионального мира нашей страны. Это — основа сохранения языков народов, включенных в пространство нашей страны изучение и сохранение их правовых и культурных обычаев, социальной структуры, религии. Это — элемент духовно-нравственной культуры России, и его необходимо сохранить, обеспечивая в образовании воспроизводство традиционной мировоззренческой основы нашей жизни. Наша цивилизация человека не принуждает к исповеданию какой-то определенной религии. Эта норма действовала всегда в нашей истории, всегда существовал такой термин как «иноверцы», которые, становясь подданными империи, имели право сохранять свою этническую идентичность и воспроизводить свою культуру. Однако ценности, которые имели своим источником веру, не ограничены рамками частной жизни отдельного человека, как это принято на западе. Эти ценности духовно-нравственного характера влияют на принятие решений в сфере государственной и общественной. Чтобы обрести гуманитарный суверенитет, необходимо решить задачу восстановления традиционных мировоззренческих основ образования. Принадлежность к православной цивилизации является благодатной почвой российской культуры, которая становится вкладом в величайшее культурное богатство мира. Для примера нужно обратиться к нашей истории. Можно назвать всех наших художников, писателей, композиторов, которые не были русскими и носили нерусские фамилии, но при этом являлись великими русскими мастерами. Можно привести великое множество примеров из области науки, инженерного и военного дела. Дело не в крови, не в фамилии, а в том, являешься ли ты творцом православной цивилизации.

Литература

1. Александра (Захарченко), монахиня. Покидая юдоль смерти // Лестница полноты образования человека. Опыт научной дискуссии / Научн. ред. и сост. А.А. Остапенко. М.: НИИ школьных технологий, 2019. С. 210–228.
2. Аристотель. Этика / перевод с древнегреч. Н. В. Брагинской, Т. А. Миллер; вступ. ст. Ф. Х. Кессиди Москва: АСТ, Астрель печ. 2021. 492 с.
3. Амфилохий (Радович) митр. Основы православного воспитания. Основы православной антропологии. Хрестоматия / сост. и общая ред. В. Леонов, прот. М.: изд. Московской патриархии РПЦ, 2015. 688 с.
4. Георгий (Шестун) игумен. Традиция или идеология: основная проблема современного образования. [Электронный ресурс]:

<https://portal-slovo.ru/pedagogy/37910.php#:~:text> (дата обращения 21.09.2023)

5. Георгий (Шестун) игумен. Образование и цивилизация. [Электронный ресурс]: <https://portal-slovo.ru/pedagogy/37910.php#:~:text>(дата обращения 21.09.2023)

6. Каменева О. Л. Этика добродетели в педагогике: совершенство как цель нравственного воспитания // Педагогический журнал, 2019. Т. 9. № 1 А. С. 508–517.

7. Максим Исповедник, преп. Вопросы к Фалассию / Пер. с греч., предисл. и коммент. А. И. Сидорова. 2-е изд. испр. и доп. М.: Сибирская Благозвонница. 2021. 974 с.

8. Моисеев Е. Г. Обществознание. Учебное пособие / под ред. К.А. Бекашева. 2-е изд., перераб. и доп. Москва: Проспект, 2021. 288 с.

9. Панайотис Н. Образ Божий. Основы православной антропологии. Хрестоматия / сост. и общ. ред. В. Леонов, прот. М.: изд. Московской патриархии РПЦ, 2016. С. 600–650.

10. Осипов А. И. Трагический парадокс. [Электронный ресурс]: <https://alexey-osipov.ru/booksand-publications/stati/tragicheskiy-paradoks/> (дата обращения 20.11.2022)

11. Платон (Игумнов), архим. Православное нравственное богословие. [Электронный ресурс]: https://azbyka.ru/otechnik/bogoslovie/pravoslavnoe-nravstvennoe-bogoslovieigumnov/#0_1 (дата обращения 28.05.2023)

12. Рыбаков Н. С. Мировоззрение как контекст осмысления образования // Мир образования — образование в мире, 2008. № 2 (30). С. 42–61.

13. Свешников Владислав, прот. Мировоззрение. Структура. Содержание. Созерцание. М.: Никая, 2015. 704 с.

14. Ухтомский А. А. Доминанта. СПб: Питер, 2020. 512 с.

15. Каменский Я.А. Великая дидактика. Хрестоматия по истории / Сост. Овчинников А. В. Беленчук Л. Н., Никулина Е. Н. М.: Фонд сохранения духовно — нравственной культуры «Покров», 2016. Т 2. 270 с.

ПРАВОСЛАВНОЕ ОБРАЗОВАНИЕ ФОРМИРУЕТ ЦЕННОСТИ РУССКОГО МЕНТАЛИТЕТА В ЭСТОНИИ

*Голикова И. А.
научн. руководитель Pere Arengu Institut,
г. Силламяэ, Эстония*

Аннотация: «Где дух господень, там свобода» — в этих словах смысл жизни многих русских, православных родителей, стремящихся привить детям высокие нравственные ценности, отдающих учиться в хорошую школу, чтобы дети нашли путь к себе через науку и образование, к себе успешному, образованному, благополучному, признанному среди «значимых других». Воскресные школы в Эстонии и православное образование помогают стать сильным и стойким, противостоять трудностям, прививают высокие нравственные ценности, формируют русский менталитет.

Ключевые слова: духовность, менталитет, православие, самосознание,

Введение

Воспитание души — вечная проблема. Каждое новое поколение людей ищет свои пути ее решения. И то, что человечество все еще существует, — лучшее свидетельство тому, что такие пути, в конце концов, отыскиваются. Другое дело, осознание найденных путей. Изучение в воскресных школах и Нарвской православной школе «Основ православной веры» в системе межпредметных связей соотносится с общеобразовательными предметами: литературой, историей, географией, музыкой, искусством, что позволяет расширить мировоззренческие задачи обучения, создать широкий историко-культурологическое значение Православия в мировой истории, Русской Православной Церкви в становлении русского мировоззрения, сфер общественной жизни, уклада и духовно-нравственного облика нового поколения русских за рубежом, их культурно-исторических традиций.

Главное в духовной жизни обучающихся в православной школе — научение ученичеству, послушанию. Важно помочь детям осознать христианские добродетели, основные нравственные установления Церкви, понять, **как должен вести себя христианин**, давать нравственную оценку своим поступкам, различать в себе грех и закреплять навыки духовной жизни в борьбе с грехом, оказывать посильную помощь в семье, друзьям, другим людям, принимать активное участие в жизни школы, помогать в Храме. Важно **научить ребенка всматриваться в свою душу**, помочь ему осознать, что христианские ценности заложены в душах человеческих Богом, они присутствуют и в наших желаниях. Лев Толстой писал, что **«вера — это согласие воли с совестью»**

Гипотеза: систематическое ориентирование ребенка на добро, воспитание в нем желания и стремления к добру формирует православные ценности дабы отличать добро от зла в своих собственных делах и поступках.

Объект исследования: ученики, выпускники, родители православной школы г. Нарва и воскресных православных школ.

Методы исследования: анкетирование, тестирование, обработка данных, анализ образовательной программ, сравнительная характеристика мнений.

Методология

В научный оборот понятие менталитет было введено лишь американским философом Р. Эммерсоном в 1856 году, но термин «mentalete» одним из первых в начале прошлого столетия ввел французский психолог и этнограф Л. Леви-Брюль после публикации своих работ «Les fonctions mentales dans les sociétés inférieures» («Ментальные функции в низших обществах» (1910)) и «La mentalité primitive» («Первобытная ментальность» (1922)). Наибольших успехов в исследовании менталитета достигла французская историческая школа Анналов. М. Блок и Л. Февр, которые обращали внимание, что изучение образа мыслей людей, способов и форм организации мышления, конкретных и образных картин мира, запечатленных в сознании, рассматривается как возможность понять логику исторического процесса. Понятием «менталитет» активно пользовался основатель социологии Э. Дюркгейм, который одну из рубрик своего журнала назвал «Групповая ментальность». «В основе наших суждений, — писал Дюркгейм — имеются известное число существенных понятий, которые управляют нашей умственной жизнью» (Дюркгейм, с.213). Вклад в разработку теории ментальности внесли ученые — А. Я. Гуревич, А. П. В. П. Даркевич, Л. М. Баткин, Н.

В. Воронин, Б. Л. Романов, И. Г. Дубов «менталитет — духовно-психологический облик общества», «совокупность представлений, воззрений, «чувствований» общности людей определенной эпохи, географической области и социальной среды, особый психологический уклад общества, влияющий на исторические и социальные процессы»

Исследование

О сути православного мировоззрения среди респондентов был проведен опрос и использован метод интервью, были получены следующие ответы: «православное мировоззрение личности это индивидуальное мировоззрение, это — система имеющихся у нее понятий и представлений о мире: природе, человеке, обществе и о самой себе, своем месте, своей роли в этом мире.» «Мировоззрение имеет огромный жизненный смысл. Оно влияет на нормы поведения человека, на отношение человека к труду, к другим людям, на характер жизненных стремлений, на его быт, вкусы, интересы и т.д.» **«Православное образование дает ответы на актуальные вопросы:** как дух соотносится с материей, что такое человек и каково его место во взаимосвязи явлений мира, как человек познает действительность, что такое добро и зло, по каким Божьим законам развивается человеческое общество и т. д. «Компонентами православного мировоззрения человека являются *ценности*.»

Первым и главным в развитии отношений человека ко всему должно быть воспитание отношения человека к Богу и самому себе. Ведь если человек себя не любит, не уважает, относится к себе пренебрежительно, то и к другим людям и вообще ко всему окружающему он будет относиться так же. Обратимся к такому понятию как «Я-концепция» включающая в первую очередь, **самосознание** - образ своих качеств, способностей, внешности, социальной значимости и т. д. В православной школе ученикам раскрывают целый ряд других понятий «Я — концепции»: самоопределение, самообучение, самосозидание, самоконтроль, саморегуляция, саморазвитие, самооценка, самопознание, самопроектирование, самовоспитание, самокоррекция, самосовершенствование, самореализация, самоорганизация, самоуправление, самоформирование, самодисциплина.

Таблица 1. Качественные характеристики побудительных форм направленности личности

Побудительные формы направленности личности		Качественные характеристики	
Влечения	15%	Неопределенные	52%
Желания	25%	Непостоянные, интуитивные	23%
Интересы	21%	Ценностные, избирательные	19%
Склонности	14%	Интересы плюс побуждения к действию, деятельности	27%
Порывы	7%	Эмоционально сильно окрашенные, кратковременные, интенсивно выраженные	9%
Стремления	18%	Длительные, четко осознанные цели с выраженными волевыми усилиями и стойким эмоциональным состоянием	48%

Интегративной формой направленности личности, объединяющей мировоззрение и стремления к его реализации являются убеждения личности, именно в этом ключ успеха воспитание через православную веру. **Память души отличается от исторической памяти.** Первая не столько хронологична, сколько структурна, синхронистична. Это память — традиция, которая, конечно, не вечна, но она меняется, подвергается реконструкциям и разрушениям существенно медленнее, чем историческая память. Традиция, в отличие от истории, указывает на *будущее*, о чем свидетельствует и латинская этимология (*traditio* от *tradere* - передавать). А душа, часто из последних сил, сопротивляется истории, претерпевает и преодолевает ее. И все же истории ни прошлой, ни, надеюсь, будущей не удастся разрушить душу или исковеркать ее окончательно, хотя она, порой, прилагает к этому огромные усилия, пытаясь создать, например, «нового человека». Именно в этом смысле **душа есть чудо.** В каждом новом поколении людей душа возрождается. «Следующий век будет именно таким, какими будут воспитаны для него будущие граждане», - писал великий дидакт *Я.А.Коменский*

Критерии самосознания: 1) выделение себя из среды, сознание себя как субъекта, автономного от среды (физической среды, социальной среды); 2) осознание своей активности — «Я, управляю собой»; 3) осознание себя «через другого» («То, что я вижу в других, это может быть и мое качество»); 4) моральная оценка себя, наличие рефлексии, осознание своего внутреннего опыта. **В структуре самосознания** можно выделить: 1) осознание близких и отдаленных целей, мотивов своего «Я» («Я» как действующий субъект); 2) осознание своих реальных и желаемых качеств «Реальное Я» и «Идеальное Я»); 3) познавательные, когнитивные представления о себе («Я как наблюдаемый объект»); 4- самоотношение (эмоциональное отношение к самому себе). В целом можно выделить **3 пласта сознания человека:** 1) отношение к себе; 2) отношение к другим людям; 3) ожидание отношения других людей к себе (атрибутивная проекция).

Таблица 2. Осознание отношений

Уровень отношений	Характеристика	Влияние	Мнения
эгоцентрический	отношение к себе как самоценности	влияет на отношение к другим людям	"Если мне помогают, то — хорошие люди".
группоцентрический	Коллективное подсобное	Формирует среду общения	"Если другой человек принадлежит к моей группе, он — хороший"
просоциальный	Социальное мотивирование	Формирует коллективный микроклимат	"Другой человек — это самоценность, уважай и прими другого человека таким, каков он есть"
эстохологический	Уровень исходов	соотнесение с духовным миром	"Милосердие, совесть, духовность — главное в отношении к другому человеку".

Три показателя — самооценка, ожидаемая оценка, оценка личностью группы — входят в структуру личности, и хочет человек того или нет, он объективно вынужден считаться с этими субъективными индикаторами своего самочувствия в группе, успешности или неуспешности своих достижений, позиции по отношению к себе и окружающим. Он должен считаться с ними даже тогда, когда не подозревает о наличии этих показателей, ничего не знает о действии психо-

логического механизма оценок и самооценки. По сути своей это перенесенный внутрь человеческой личности (интериоризированный) механизм социальных контактов, ориентации и ценностей. С его показаниями человек сверяется, вступая в общение, активно действуя. Эта проверка происходит преимущественно бессознательно, а личность подстраивается к режимам поведения, определяемым этими индикаторами.

Бессознательно — не значит бесконтрольно. Не следует забывать, что все существенно значимые оценки формируются в сознательной жизни личности. Раньше чем они интериоризировались, они были зримо представлены в межлических контактах. Семья, учителя, товарищи, книги, фильмы активно формировали, например, у ребенка его Я идеальное и в то же время Я реальное, учили его сопоставлять их. Ребенок учился оценивать окружающих по тем же показателям, по каким он оценивал себя, предварительно научившись равняться на других. В результате современный человек привык, как в зеркало, всматриваться в социальную группу и затем переместил этот навык внутрь своей личности ввиду очевидного несовпадения желаемого и действительного, верующий человек сверяет с заповедями Божьими, но только путем многочисленных проб и ошибок человек постигает меру своих реальных возможностей. На 20- летию Нарвской православной школы были приведены истории многих преподавателей, выпускников и их родителей по примеру притчи о нравственности: «прежде чем кого-то осудить, надень его обувь, пройди его путь, споткнись о каждый камень, который лежал на его дороге, почувствуй его боль, попробуй его слезы.. И только после этого расскажи ему, как нужно жить.» Проведено сравнение мнений о людях с противоположным мышлением.

Таблица 3. Сравнение типов мышлений

Человек с позитивным мышлением	С позитивным мышлением
Несет ответственность за свои поступки	Смотрит телевизор каждый день
Верит на все Воля Божья и готов к переменам	Боится перемен
Радуетя и прощает других	Обсуждает, критикует людей
Старается жить правильно	Не знает кем и каким хочет быть
Желает успеха другим	Винит за свои ошибки других

Лучшая защита от всех негативных влияний и наших бед – есть духовность. Мнения учеников о духовности: «Состояние духовности мы можем обрести, лишь тогда, когда мы приходим к пониманию, что дальше жить с грехом нельзя и от него только одни беды, поворачиваемся к Богу и раскаиваемся за свои греховные деяния.» «Закон милосердия или закон помилования дает нам шанс начать новую жизнь с чистого листа.. Бог дает нам время духовно окрепнуть, развить в своем сердце Любовь и перекрыть свою негативную карму благиими делами, чтобы смягчить удары судьбы за тяжкие прегрешения» . »Духовность — это открытость сердца к людям и миру. Если мы любим, то мы всегда с Богом, ведь Бог — есть Любовь.»

Таблица 4. Эмоциональные спирали

Позитивные эмоции	%	Негативные эмоции	%
Радость	62%	Скука, зависть	11%
Страсть, озарение	17%	Раздражение, пессимизм	9%
Энтузиазм	21%	Разочарование, сомнение	14%
Вера	89%	Уныние, тупость	8%
Надежда	71%	Мечь, злость	9%
Удовлетворение	32%	Страх, печаль	15%

Особенности Нарвской православной гуманитарной школы:

Школа была основана священником о. Владиславом (Кумышом) в 1991 году и располагалась в здании Нарвской высшей школы. В 1996 году школа переехала в новое здание, где и находится по сей день. В классе не более 15 человек — комфортная обстановка, возможность работать с каждым из учащихся персонально. Школа живет своим ритмом, который тесно связан с календарём Православной церкви. Каждый учебный день начинается пятнадцатиминутным молебном, на котором читают и поют сами учащиеся. Начало и конец года также сопровождается молебном, с большим подъёмом отмечают такие церковные праздники, как Рождество и Пасха. В школе действует кружок церковного пения, участники которого поют каждое воскресенье на ранней Божественной литургии в Нарвском Воскресенском соборе. Как минимум два раза в год (Рождественским и Великим постом) все учащиеся школы приступают к таинствам исповеди и причастия, подготовкой учеников к которым занимаются учителя Закона Божьего школы — священники Нарвской и Причудской епархии Эстонской Православной церкви Московского Патриархата. Школа является частной. Собственник школы некоммерческая организация «Общество Православного образования «Воскресение»» Школа действует в рамках закона об основной школе и гимназии, в рамках закона о частных школах и в рамках Государственной программы обучения для основной школы и гимназии, имеющей статус закона. Программа и устав школы зарегистрированы в Министерстве просвещения и науки, а сама школа имеет лицензию на право ведения учебной деятельности в ранее оговоренных рамках. Выпускники школы получают свидетельство об окончании школы государственного образца, школа полностью вписана в общегосударственную систему образования. В своих сочинениях, выступлениях выпускников звучали строки: **«Именно школа научила меня верить в Бога, молиться и быть православным человеком...»**

Причины выбора Нарвской Православной гуманитарной школы: 56% отметили индивидуальный подход к ученику, 21% принадлежность к Православной школе, 17% от безысходности, так как никуда больше не берут, 19% отметили комфортность учебной среды, 11% качественное образование

«Хочешь изменить жизнь — в первую очередь измени самого себя!» **Необходимые качества человека для достижения своих целей, успеха и самореализации** нужно обладать следующими положительными качествами личности: уверенность, целеустремленность, страсть, оптимизм, терпение, самодисциплина.

Среди респондентов центра «Заметь ребенка» были получены и обработаны ответы на вопрос: «Бываете ли в Вы в церкви». Ответы: « чтобы поставить свечку и помолиться 37%, на крестинах, венчании, отпевании 17%, когда возникло желание просто зайти, побыть в церкви 15%, чтобы участвовать в религиозной службе, литургии –31%, во время экскурсий 27%, чтобы исповедоваться, причаститься — 8%, никогда — 16%»

Учениками были отмечены качества достойного человека: «порядочный, семьянин, терпимый, законопослушный, душевный, предприимчивый, культурный, патриотичный, принципиальный, верующий, обеспеченный, культурный, скромный, талантливый, влиятельный»

Первые воскресные школы (например, при Миланском соборе) возникли в середине XVI в. Они были конфессионального типа и ориентировались на преподавание в форме бесед. Из истории возникновения воскресных школ в России

известно, что отдельные школы конфессионального типа (первоначально — лютеранские в Эстляндии) появились в первой половине XVIII в. Н.И. Пирогов писал в статье «Воскресная школа»: «Различие между этой воскресной и обычными казенными школами и в приемах, и в способах учения, и в обхождении учителей с учениками были разительными. Успехи же учеников — изумительны. Грамота усваивалась почти вдвое и даже втрое скорее, чем в приходских и других школах и училищах, посещаемых ежедневно. **Воскресные школы для нас — предмет необходимости**». Изменилось время, но необходимость осталась.

Заключение

Главное концептуальное положение, на которое ориентируются в Эстонии таково:

* воскресная школа, прежде всего, призвана **формировать в своих стенах некую духовную среду, основная характеристика которой — это атмосфера соборной православной семьи.**

* Преподаватели, учащиеся и их родители «проживают» день встречи (как правило, это воскресенье) вместе, как одна большая семья. Однако школа при этом вовсе не является аналогом некоего элитарного «православного клуба».

* В воскресной школе находят свое естественное продолжение те духовные переживания всех, кто включен в ее жизнь; которые раскрываются при участии верующего человека в таинствах Церкви и ее богослужении. Духовно значимым ориентиром выступает традиция совершения в Древней Церкви, так называемых Агап (греч. ἀγάπη) — братских трапез, которые еще назывались «вечери любви». Агапы были соединены с Евхаристией — приношением великой жертвы Тела и Крови Христовых, совершающимся на божественной литургии. Это свидетельствует о возможности существования некой формы человеческого общения, которая, будучи совмещенной с мистическим общением Бога и человека в таинствах Церкви, как бы продолжает его...

* Задача Православной школы: дать ребенку не просто некое рассудочное знание о Боге, но в первую очередь привить ему опытное сердечное знание Бога, что достигается лишь при воспитании искренней веры, передаваемой «от сердца к сердцу». вдохновляя учеников **любить Бога и искать волю Божию о себе. Если дети научены любить Бога, все прочее приложится им (Мф. 6:33)**».

Литература

1. Дюркгейм Э. Групповая ментальность. Тарту, 2001.
2. Пирогов Н. И. Избранные педагогические сочинения / Сост. А. Н. Алексюк, Г. Г. Савенок; Акад. пед. наук СССР. М.: Педагогика, 1985. 493 с.

«МЕСТА СИЛЫ»: НЕОЯЗЫЧЕСТВО В ЭКСКУРСИЯХ И ПАЛОМНИЧЕСКИХ ПОЕЗДКАХ ПО КРЫМУ

Дзедрович А. Н.
магистрант кафедры теологии и религиоведения

Аннотация. Статья посвящена неоязычеству, которое обретает популярность в последнее время. В основе этой популярности — и мнение, что наука и прогресс только испортили человека, в естественном состоянии человек добрее и благороднее, и внутреннее стремление к мистическому познанию мира, которое свойственно любой душе, но в период запрета веры это стремление удовлетворяется суевериями, и гордость — желание обладать тайным знанием, быть не таким, «как прочие человецы». Но главная причина — невежество.

В наши дни язычество в своем новом виде проникло во все сферы: веру, культуру, образование и т. д. Кроме того, язычество пробралось и в сферу туризма, где гиды водят людей в так называемые «места силы», где предлагается «зарядиться» положительной энергией, исцелиться от душевных и телесных болезней. Часто это подается в виде паломничества к святым местам, и таких псевдопаломничеств становится все больше. Даже традиционные паломничества часто «скатываются» в магизм, когда экскурсовод приписывает определенное действие той или иной святыне.

В статье рассматривается 15 основных так называемых «мест силы» Крыма и на их примере демонстрируется, что их особенность часто можно объяснить геофизикой, историей этого места или тем, что это христианская святыня, однако экскурсоводы приписывают особую энергию и особое действие этому месту, объединяя традиционное христианское понимание и магическо-языческое.

Ключевые слова: языческий, место силы, энергия, эзотерика, мистический, магизм, паломничество

Неоязычество обретает популярность в последнее время. В основе этой популярности — и мнение, что наука и прогресс только испортили человека. В естественном состоянии человек добрее и благороднее, и внутреннее стремление к мистическому познанию мира, которое свойственно любой душе, но в период запрета веры это стремление удовлетворяется суевериями, и гордость — желание обладать тайным знанием, быть не таким, «как прочие человецы». Но главная причина — невежество. Это причина всякого отступления.

В наши дни язычество в своем новом виде проникло во все сферы: веру, культуру, образование и т. д. В школах любые мероприятия, связанные со славянской культурой, изобилуют гаданиями, языческими обрядами и прочей ненаучной информацией. Даже рассказ о православных праздниках, таких как Рождество, Преображение, Рождество Иоанна Предтечи, Масленица, обычно полон языческих мифов и легенд, также в качестве забав детям предлагается на практике поучаствовать в языческих обрядах. Кроме того, язычество пробралось и в сферу туризма, где гиды водят людей в так называемые места силы, где предлагается «зарядиться» положительной энергией, исцелиться от душевных и телесных болезней. Часто это подается в виде паломничества к святым местам, и таких псевдопаломничеств становится все больше. Даже традиционные паломничества часто «скатываются» в магизм, когда экскурсовод приписывает определенное действие той или иной святыне.

Рассмотрим традиционные места псевдопаломничеств в Крыму. На полуострове таких мест достаточно много. Список составлен по популярным статьям в интернете. Вот основные места из перечисляемых в одном ряду как места силы:

1. Красная пещера (Кизил-коба).

Единственная пещера, через которую протекает подземная река. По мнению язычников, долина около нее считается очень сильным местом, а водопад Су-Учхан по дороге к ней сохранит молодость и силу, всем кто окупнется в его водах.

На чем зиждется эта вера?

- исследователи Кизил-Кобинского урочища обнаружили рядом с пещерой кремневые орудия труда и многочисленные останки животных, что свидетельствует о том, что место было заселено. Датирование поселения — VIII-VII века до н. э. В зале пещеры даже реконструировано древнее святилище скотоводческо-земледельческого культа;

- кроме того, по первому этажу пещеры протекает река, которая не пересыхает даже тогда, когда пересыхают питающие ее источники. Однако это объясняется просто: в горных недрах есть сеть озер и сифонов, которые снабжают реку водой;

- вода содержит растворенную известь (карбонат кальция). Вероятно, люди заметили пользу от купания в такой воде и приписали ей магические свойства;

- в книге «Как раскрываются тайны: Очерки о Красных пещерах» Э. И. Соломоника и Б. Н. Иванова, написанной еще в 1962 году, разоблачается история, придуманная Ю. Гурьевым в журнале «Огонек» в 1960 г., поданная им как местный фольклор («о сердитой яйле и несговорчивой ее сестрице» — воде). Также авторы критикуют книгу Африкана Шебалова «Тайна стонущей пещеры» и другие, в которых в угоду жанру формируются мифы и легенды.

2. Долина Сотера с каменными грибами.

Считается, что если женщина побывает в этом месте, то она обретет любовь, а мужчина — силу и славу. А некоторые туристы находят здесь гальку в виде сердец, чем подтверждают для себя это верование. Прибрежная часть долины даже называется «Долина любви». Хотя так называемые каменные грибы — всего лишь результат взаимодействия почвы, воды и скальной породы: камень прикрывает землю от воздействий окружающей среды, почва вокруг размывается, вымывая ножку гриба. Так гриб растет и со временем разрушается, ничего таинственного в этом явлении нет.

3. Долина привидений, г. Демерджи.

Местность из-за причудливых каменных фигур обросла легендами и мифами. В околонукавной литературе указывается, что здесь находится пересечение энергетических потоков. Однако все необычной формы изваяния Долины привидений — результат воздействия на конгломераты различных природных стихий: осадков, солнца, ветра и землетрясений. Общий же объем каменных глыб превышает 4 миллиона м³.

Кроме того, только на Демерджи можно наблюдать уникальный природный феномен – броккенский призрак — оптическое явление в атмосфере, когда тень от наблюдателя падает в противоположном от солнца направлении. Кто не знает об этом оптическом явлении, приписывает ему мистическое значение.

4. Аю-Даг (Аюдаг, Медведь-гора), г.т Партенит.

Часто гору связывают с паронормальными явлениями, люди утверждают, что периодически видят тут НЛО, а ныряльщики у берегов якобы находили внеземные чудеса техники. Одним из излюбленных мест горы для посещения является камень желаний, который способен исполнить самое заветное пожелание. Также можно попросить благодати у развалин христианского храма или у креста на мысе Монастырском («медвежья голова»).

Аюдаг считается несостоявшимся вулканом. На горе найдены и древние поселения, и средневековые городища. Некоторые исследователи считают, что Аюдаг — место, описанное в древнегреческих мифах про Ифигению. То есть на этом месте был храм Артемиды и с этим связаны многие легенды о силе этого места, однако более поздняя наука, начиная с А.Л. Бертье-Делагарда, доказала, что многие развалины культовых сооружений — остатки средневековых храмов, а не каких-то древних культов.

Так, было выяснено, что в VIII веке на горе был укрепленный монастырь апп. Петра и Павла, основанный св. Иоанном, епископом Готским. Согласно житию святого, мощи его покоятся в этом монастыре, но миру еще не явлены.

5. Гора Эклези-Бурун, храм Панагия, *Ангарский перевал, Алушта.*

На вершине горы Эклези-Бурун в VIII–X вв. был построен греческий храм Панагия в честь Пресвятой Богородицы. Сейчас от храма мало что осталось, но все же это место и по сей день наделяется силой. Православные приходят сюда накануне Пасхи и служат молебен. А эзотерики ищут тут умиротворение и прилив жизненной силы. По утверждению очевидцев, им даже являлась здесь Пресвятая Богородица. Местные гиды рекомендуют обращаться к Ней, чтобы она помогла в стяжании материальных благ. Если же человек ищет душевной поддержки, ему рекомендуют обратиться к Богу.

6. Дольмены на горе Кошка, *округ Ялта, п. Симеиз.*

Считается, что такие дольмены строились таврами в местах выхода и концентрации положительной энергии. По преданию, это ворота в другие миры, «портальное сообщение с другими пространствами через тонкие миры нашей вселенной». Полагают, что здесь человек может получить ответы на интересующие его вопросы и понять свое предназначение в жизни.

Дольмены — это часть погребальной культуры народов, населяющих земли древней Таврики. И мистическое отношение к этим местам связано с попыткой воссоздания мировоззрения носителей этого культа и приписыванием им обладания тайным знанием.

7. Храм Солнца, или Каменный цветок на г. Ильяс-Кая, *бухта Ласпи.*

Геологи считают, что образовался он, вследствие разрушения горы, а эзотерики видят здесь инопланетную обсерваторию и сравнивают с английским Стоунхенджем. Якобы сюда протекает поток космической энергии и человек способен напрямую связаться с космосом.

Мистики полагают, что место способно выполнить любое желание. Нужно лишь встать на «алтарь» (камень в центре), поднять руки к небу, раскрыть ладони и загадать желание. Но есть одно «но»: желание должно быть по силам и возможностям желающего и не во вред кому-то. Но прежде чем идти к храму Солнца, советуют посетить южный пик горы, где в X–XV вв. существовал храм Св. Ильи. Там следует помолиться святому.

Православный человек скажет, что именно святой пророк Илия помогает путешественникам и именно по его молитвам люди чувствуют Божью благодать на этом месте, а эзотерики будут приписывать все происходящее неведомым силам и богам.

8. Гора Кара-Даг («чёрная гора»), *п. Курортное.*

Считается мощнейшим местом силы. Этот спящий вулкан, который, по мнению эзотериков, выбрасывает в пространство волны как положительной, так и отрицательной энергии.

У подножия Карадага издавна селились люди, а его красота издавна при-

тягивает к себе творческих натур — художников, поэтов, музыкантов. На Карадаге отмечаются сильные магнитные аномалии — есть места, где стрелка компаса начинает хаотично вращаться. Один из хребтов горного массива так и называется — Магнитный. На некоторых людей это производит целительный эффект, и они из года в год приезжают на Карадаг «зарядиться».

9. Скельские менгиры, с. *Родниковое*.

Возле с. Родниковое расположены вертикально стоящие каменные покрытые мхом и вековыми трещинами глыбы. По преданию, их поставили сюда несколько тысяч лет назад с целью проведения у их подножия обрядов и ритуалов. Сейчас менгиров 4 и считается, что они обладают целебной силой: они забирают отрицательную энергию и отдают ее, преобразуя в положительную. Ее можно прочувствовать, дотронувшись к менгиру — ощущение легкого покалывания и теплая волна по телу. Так же считается, что пребывание возле этого места поможет вылечить бесплодие.

А. Щепинский утверждает, что Скельские менгиры имели культовое значение и относит их появление к III — началу II тысячелетия до нашей эры. Именно поэтому и сейчас им приписывается сверхъестественная сила.

10. Пещерный монастырь Качи-Кальон, п. *Предущельное, Бахчисарайский р-н*.

Крымский средневековый пещерный монастырь VI века в долине реки Качи считается мистиками настоящим местом женской энергии. Видимо, это связано с тем, что здесь находились церковь Св. Софии и монастырь Св. Анастасии — святых жен. На стенах скал можно увидеть рисунки, написанные красной охрой и отождествляемые со сценами охоты. Качи-Кальон также гордится украшенным бисером храмом Великомученицы Анастасии Узорешительницы, в соседней горе имеющим нерукотворное изображение креста. У святой просят помощи в решении важных дел и мужчины, и женщины, приписывая силу именно месту, а не молитве к святым.

11. Монастырь Сурб-Хач, г. *Старый Крым*.

На подворье монастыря расположены семь каменных крестов — качкаров, выполненных армянскими мастерами, и храм Сурб-Ншан. Изнутри храм украшен множеством вырезанных на каменных стенах крестами, которые закладывали в ознаменовании серьезных событий в семье. Т.к. удостоиться этого могли не все, кресты имеют разные размеры и формы. В храме хранятся мощи инок Ованеса Себасти, создателя монастыря. Рядом с храмом находятся три источника. Существует такое распределение: верхний дарует здоровье, средний — мудрость, нижний — красоту. Это место многие называют деревом жизни, ведь, по поверьям, здесь происходит одновременное исцеление тела, души и разума.

12. Источники Топловского монастыря: Святой Параскевы Римской, Георгия Победоносца и Трех Святых. с. *Учебное*.

Целебные воды помогут излечить от глазных болезней и недугов головы, а также от бесплодия. В 2 км от Топловского монастыря в лесу располагается источник святого великомученика Георгия Победоносца. Рядом с ним женская и мужская купель. Назван источник так, по преданию, потому что на этом месте монахи трижды видели всадника на коне, в котором узнали святого Георгия. Считается, что вода этого источника особенно помогает при болезнях опорно-двигательного аппарата, суставов и при нервных заболеваниях. Чуть дальше в горах находится третий источник, состоящий из трех веток водного потока, сливающихся воедино и образующих озерцо, в котором купаются паломники. Источник назван в честь

трех святителей: Василия Великого, Григория Богослова и Иоанна Златоустого. Считается, что вода здесь особо полезна при нервных болезнях.

13. Источник святых Косьмы и Дамиана, *Алуштинский округ*.

Православный мужской монастырь был основан в XIX веке рядом с источником святых бессребреников. Считается, что источник появился по молитвам самих святых Косьмы и Дамиана Римских и способен исцелить все болезни. Вода в нем приятна на вкус и необыкновенно прозрачна, содержит большое количество минералов и микроэлементов. Считается, что особенно чудотворен источник 14 июля в день памяти святых.

14. Белая скала Ак-Кая, *п. Белая Скала*.

Недалеко от Белогорска располагается место силы, почитаемое многими эзотериками. Скала имеет множество гротов и пещер. Самая знаменитая из которых Алтын-Тешик. Рядом со скалой найдены следы древних поселений. По одной из легенд когда-то это было жилище самого Змея Горыныча (змея-оборотня, который приносил сюда своих жертв).

На самом деле, у подножия скалы в первые века жили сарматы. Полагают, что гора для них служила святилищем. В средние века скала была местом казни. По свидетельствам Богдана Хмельницкого, со скалы сбрасывали пленников, чтобы гетман не тянул с выкупом.

15. Мыс Меганом, *п. Солнечная Долина, городской округ Судак*.

Одно из излюбленных мест эзотериков и оккультистов. Некоторые считают, что сюда нередко прилетает НЛО, и видят привидений. Любители медитаций утверждают, что здесь можно совершать переходы во времени и путешествовать в параллельные миры.

На мысе обнаружены стоянки древних людей, таврские поселения и памятники, связанные с историей греческой колонизации Северного Причерноморья.

Как можно заметить, в этих «местах силы» собрано все: и христианские святыни, и аномальные зоны с точки зрения геофизики, и исторические места жизни народов, прежде населявших Крым. При этом, как правило, в одном месте силы собрано все сразу, почти всегда мысль о православной святыне соединяется с мистическим или магическим толкованием, тем самым незаметно объединяя одно с другим и нивелируя противоречие, заменяя православное сознание магическим.

Литература

1. Коротенко Н. Е., Щирица А. С., Каневский А. Я. Геологические памятники Украины: справочник-путеводитель. К.: Наук. думка, 1985. 153 с.

2. Соломоник Э. И., Иванов Б. Н. и др. Как раскрываются тайны: Очерки о Красных пещерах. Симферополь: Крымиздат, 1962. 110 с.

3. Супруненко Ю. П., Шлионская И. А. Земля загадочная. Места силы на карте России. «Вече», 2007. 479 с.

4. Домбровский О. И., Столбунов А. А., Баранов А. А.. Аю-Даг — Святая гора. [Электронный ресурс]:

<https://qrim.org/?p=34633&ysclid=lp59ph6inr987050241#predislovie> (дата обращения: 29.11.2023)

5. 15 мест целебной силы Крымского полуострова. [Электронный ресурс]: <https://dzen.ru/a/XJ5sA3JyPgCzMcKF> (дата обращения: 29.11.2023).

**СВЕТОПИСЬ ПРАВОСЛАВНОГО ВОЗРОЖДЕНИЯ
(О ВЫСТАВКЕ ФОТОРАБОТ БОРИСА СКОБЕЛЬЦЫНА «КРЕПОСТЬ ДУХА», ПОСВЯЩЕННАЯ 550-ЛЕТНЕМУ ЮБИЛЕЮ ПСКОВО-ПЕЧЕРСКОГО МОНАСТЫРЯ)**

*Донецкий А.Н.
кандидат филологических наук,
старший научный сотрудник
Государственного историко-архитектурного и природного музея-заповедника «Изборск»*

Аннотация: Статья-аннотация к выставке фоторабот Бориса Скобельцына «Крепость духа», посвященной 550-летию Псково-Печерского монастыря. Архитектор-реставратор и фотохудожник Борис Степанович Скобельцын (1921–1995) был ярким представителем псковского духовного Возрождения 2-й половины XX века. Друг и соратник настоятеля Печерской обители архимандрита Алипия, архитектор внес большой личный вклад в реставрацию монастыря в 1960–1970-е годы; будучи талантливым фотохудожником, оставил потомкам уникальные фотоснимки, запечатлевшие состояние памятника архитектуры в процессе его возрождения.

Ключевые слова: Псково-Печерский монастырь, Государственный музей-заповедник «Изборск», Борис Степанович Скобельцын, архимандрит Алипий (Воронов), псковское Возрождение, образ Святой Руси, фотографии.

*Эпиграф:
«Архитектурные творения нескольких столетий
сохранились здесь. Они говорят с нами языком искусства,
истории и легенд. И большая радость — научиться их слушать».
Борис Степанович Скобельцын*

К 550-летию юбилею основания Свято-Успенского Псково-Печерского монастыря Государственный историко-архитектурный и природный музей-заповедник «Изборск» представил выставку фоторабот легендарного псковского архитектора и реставратора Бориса Степановича Скобельцына «Крепость духа». Выставка работала с 25 августа по 17 октября 2023 года в экспозиции «Изборск — святыне места для русской культуры» в Доме купца Белянина: 25 августа 2023 года; с 15 ноября по настоящее время экспонируется в Санкт-Петербургском Государственном Университете промышленных технологий и дизайна; с 15 декабря 2023 года по 29 февраля 2024 года — в музее-заповеднике Федора Тютчева «Усадьба Мураново» в Подмоскowie.

* * *

У всех, кто впервые попадает в Печерскую обитель, надолго, — если не навсегда, — сохраняется впечатление чего-то невероятного — ощущение живого, настоящего чуда. Храмы и башни настолько естественно вписаны в пейзаж, что поначалу кажутся волшебным миражом, красочной фата-морганой, искусным обманом зрения. Однако суровая твердь камней, из которых сложена крепость, своды ее надвратной церкви, весь ее развернувшийся под высоким небом архитектурный ансамбль, золото куполов и звон колоколов, разливающийся по округе, не оставляют сомнений: пред очами паломников открывается сама жи-

вая история, — Свято-Успенскому Псково-Печерскому монастырю в этом году исполняется 550 лет.

За все пять с половиной веков в обители ни разу не прерывался духовный, молитвенный, монашеский подвиг; все эти годы святые стены привлекали насельников и чернецов, отдававших свои труды и дни укреплению монастыря. Одним из таких замечательных трудников был для Псково-Печерской лавры строитель, архитектор, реставратор и фотохудожник Борис Степанович Скобельцын (1921–1995).

Потомок старинного дворянского рода, известного от времен сокольников Скобельцыных царя Алексея Михайловича Тишайшего, Борис Степанович Скобельцын родился 30 апреля 1921 года в Петрограде, где окончил школу и учился на строителя. Когда началась Великая Отечественная война, молодой механик авиационного истребительного полка Борис Скобельцын сражался за Сталинград, освобождал Варшаву, брал Берлин, был награжден орденом Отечественной войны II степени. После войны учился и работал в строительных организациях Ленинграда, был конструктором и инженером, а в 1955-м году переехал в Псков, где поступил на работу в «Реставрационные мастерские», чтобы отдать свои знания, усердие и таланты местным храмам и монастырям.

Пятнадцать лет жизни, с 1960-го по 1975-й, подружившись с наместником Псково-Печерского монастыря архимандритом Алипием (1914–1975), реставратор Скобельцын посвятил возрождению древней обители. В те советские годы, несмотря на официальный государственный атеизм, в Псково-Печерском монастыре шли масштабные реставрационные работы, и такой мастер, как Борис Степанович, оказал бесценную помощь в восстановлении святыни.

С настоятелем и иконописцем Алипием (Вороновым), до монашеского пострига, в прошлой своей жизни — одаренным искусствоведом и художником, его сближало главное: они оба были солдатами прошедшей Великой войны, оба знали, понимали и любили архитектуру и изобразительное искусство. Вместе они, настоятель и архитектор, занимались реставрацией Псково-Печерской обители, и Скобельцын, будучи талантливым фотографом, фиксировал рабочий процесс на фотопленку, запечатлевал изменения, которые происходили в облике монастыря, исполнял и другие поручения настоятеля.

Сегодня бесконечно радостно созерцать эти уникальные фотоснимки, сделанные с разных ракурсов — снизу, от земли, с крепостной башни или прямо с небес, с высоты птичьего полета; ветеран авиации и фотохудожник Борис Скобельцын, договорившись с друзьями, находил возможности сделать съемку с борта самолета или вертолета.

«Певцом, художником, землемером, кладоискателем» псковского Возрождения назвал Бориса Скобельцына известный русский публицист и прозаик Александр Проханов. В своём вдохновенном эссе памяти друга «Псков земной и Псков небесный» писатель вспоминал: «Богом сданные пещеры, катакомбы первохристиан, источили гору, изъели песок, изветвились потаенными ходами. Сюда много лет назад мы спускались с Борей, чтобы исследовать подземные кладбища, братские погребения, могильные опочивальни в песчаных стенах, куда укладывалось тело воина, погибшего при осаде монастыря, прах почившего монаха, бездыханная плоть усопшего князя или помещного дворянина. Долбленную нишу прикрывали песчаной плитой с выточенными письменами или глиняной керамидой с зеленой глазурью. Боря неутомимо, сотня за сотней, фотографировал надгробья, чтобы потом знатоки церковнос-

лавянских текстов расшифровали надписи, составили опись уникального некрополя» [1, с. 24–25].

И еще — там же, в том же эссе: «Скобельцын неутомимо ходил по псковской земле, исхаживая ее, как землемер. Мерил её вдоль и поперёк длинными, не знавшими усталости ногами, словно высчитывал шагами расстояние от церкви до церкви, от горы до горы, от озера до озера, отыскивая спрятанный клад, обозначенный на каком-то, ему одному ведомом чертеже. Я едва поспевал за ним. Глядел, как он шагает, увешанный аппаратами, с полевой военной сумкой, где хранились обмеры дворянской усадьбы или монастырского погоста. Видя, как я устал, он оборачивался красивым, глазастым, загорелым лицом. Белозубо хохотал, бодрил, трунил, звал в цветущее поле, на травяное ветряное городище, в красные сосняки, уверяя, что клад будет найден. И клад открывался» [1, с. 8–9].

Живя в городе Пскове и в итоге удостоившись от его жителей звания «почетный гражданин», Борис Скобельцын дружил и работал с другими яркими деятелями псковского Возрождения, современниками и друзьями, — выдающимся архитектором, художником и знатоком псковского зодчества Юрием Павловичем Спегальским, реставратором и кузнецом Всеволодом Петровичем Смирновым, искусствоведом и публицистом Саввой Васильевичем Ямщиковым.

Сам Савва Васильевич высоко ценил дар Бориса Скобельцына и в книге воспоминаний «Мой Псков» оставил потомкам такую тонкую оценку его творчества:

«...в фотографиях Бориса Степановича прежде всего узнаешь художника, лирика. Он выжидал определенного состояния природы, находил непонятные и недоступные другим точки съемки. На его снимке знакомый памятник открывался совершенно по-новому, неожиданно...» [2, с. 97].

О редком художественном даровании Скобельцына-фотографа вспоминал и его хороший знакомец, народный художник СССР, создатель «Изборской палаты Русской словесности и Православной веры», академик Петр Павлович Оссовский, который так определил вклад мастера в современное визуальное искусство: «Фотографии Скобельцына» являются не только документами своего времени, а и их документально-художественным, а иногда и просто художественным осмыслением и обобщением. Архитектор по образованию и фотохудожник от Бога, сам себя считал он фотолюбителем, но занимался этим необычайно серьезно. Он — прекрасный художник, знающий и чувствующий композицию кадра, будь то человек или природный или архитектурный мотив».

Музей-заповедник «Изборск» хранит фонд Бориса Степановича Скобельцына. Фотоработы, составившие выставочный проект «Крепость духа», посвященный 550-летию юбилею Псков-Печерского монастыря, предоставлены дочерью реставратора — Надеждой Борисовной Грошевой. Мы благодарим Надежду Борисовну за предоставленную музею коллекцию фотографий и за то, что дочь бережно сохраняет наследие своего знаменитого отца.

Ежегодно сотни тысяч наших соотечественников в поисках духовных основ, приезжают в Изборск и Печоры, чтобы припасть к истокам, буквально прикоснуться к святыням, откуда есть пошла Русская Земля, наша земная и небесная Родина. Несмотря на так называемые «геополитические катаклизмы», эпидемию, которую мы все недавно пережили, и с треском перекрытые границы, почти все мы продолжаем жить в общем виртуальном пространстве, во «ВКонтакте», в YouTube, в RuTube, и если на коллективном Западе, условно говоря, есть руины

древнего Рима, то у нас, на Русской равнине, имеются свои крепости духа и форпосты: Изборск, Псков и Печоры.

Как условный англичанин может читать Достоевского и Виктора Пелевина в переводах, увлекаться, допустим, популярным дзен-буддизмом, Бхагавадгитой или хатха-йогой, но за своей идентичностью он поедет куда-нибудь в Эссекс или Кент, поглядеть, чем там предки занимались во времена норманнского завоевания острова, — так же и современный русский человек может сколь угодно читать какого-нибудь Ирвина Уэлша или Чака Паланика, смотреть голливудские фильмы, ходить в театр на спектакли по Флоберу и Джорджу Бернарду Шоу, то есть находится внутри мировой массовой культуры, но...

Когда речь пойдет о том, кто он на самом деле, почему он разговаривает на русском языке, то я, он, она, ты, вы, все мы, русские люди, поедем в Изборск и Печоры, чтобы собственными руками потрогать камни древних крепостей, прикоснуться к святыням и истокам. А уж когда приходит пора экзистенциального выбора, когда встает вопрос: быть или не быть? — то где человеку искать надежду и опору, куда обращать свой взор? Ответ, опять же, прост и очевиден: на родные просторы, на заповедные места, туда, где дышат почва и судьба, где за то, чтобы оставаться собой, проливали кровь наши предки, где составлялась изборская азбука и творилась русская история.

Так устроена жизнь, само бытие всякого народа: без корней не бывает ствола и густо растущей кроны, не бывает сада, парка и леса, всего, чем дышит планета, и чем дышим все мы — чистым и целебным воздухом Родины. И поэтому всем нам, живущим заботами повседневности, в какой-то момент нужно в храмы и пещеры Псково-Печерской обители, в Изборск, к Словенским ключам, на Труворово городище, в Изборско-Мальскую долину, дабы припасть к родникам, напитаться энергией и силой для настоящей и будущей жизни.

Всякому русскому человеку с детства знакомо словосочетание «Святая Русь», уводящее нас в сферу идеальных представлений: у каждого из нас есть свои сокровенные образы Родины, былой, былинной, существовавшей где-то в веках и как будто утраченной навсегда в повседневной суете современности.

Каковы же бывают удивление и радость, когда человек, впервые оказавшись в Псково-Печерском монастыре или в Изборске, вдруг узнает в крепостных стенах, боевых башнях и православных храмах любимые образы детства. Отраднее узнать, что Святая Русь, оказывается, никуда не исчезла, она живет и дышит здесь и сейчас!

Именно этим светлым ликующим чувством наполнены фотокартинки Бориса Скобельцына, представленные на выставке «Крепость духа».

Литература

1. Скобельцын Б. С. Псков земной и Псков небесный: фотоальбом архитектора-реставратора Бориса Скобельцына / вступ. ст. А. Проханов. Псков, 2003. Псков: [б.и.], 2003. 208 с.
2. Ямщиков С. В. Мой Псков. Псков: Псковская областная тип., 2004. 352 с.

МОРАЛЬ, РЕЛИГИЯ И ПСИХОКОРРЕКЦИОННАЯ РАБОТА В ПЕНИТЕНЦИАРНОЙ СИСТЕМЕ

Егоров Д.Г.

*доктор философских наук,
профессор кафедры гуманитарных
и социально-экономических дисциплин
Санкт-Петербургского Университета ФСИИ России
(Псковский филиал), г. Псков*

Аннотация: Актуальность исследования — в значимости вопроса об источнике и основах морали самого по себе, а также в том, что вопрос этот имплицитно решается каждым специалистом, проводящим психокоррекционную работу в пенитенциарной системе. Обоснован тезис: религиозная концепция происхождения морали отнюдь не противоречит научно установленным фактам.

Ключевые слова: мировоззрение, мораль, психокоррекционная работа, религия, пенитенциарная система.

Соединение в заголовке статьи вопросов об источнике морали и психологической коррекции в пенитенциарных заведениях кто-то может посчитать искусственным и надуманным. Однако, мы полагаем, что это было бы поверхностным суждением.

Цель исследования — в экспликации возможных вариантов решения этой проблемы.

Начнем с рассмотрения (в самом общем смысле) вопроса: в чем цель психокоррекционной работы в пенитенциарной системе? Мы считаем, что цель психокоррекционной работы можно выразить следующим утверждением: переориентация ценностных установок заключенного: от поведения асоциального — к соблюдению социальных и юридических норм. Иными словами, это есть осознание и закрепление установки на соблюдение моральных норм.

Однако, даже чтобы просто осознать что бы то ни было самому (и/или помочь осознать другому), нужно как минимум понимать смысл и сущность факта (явления, концепции). Чтобы сделать это собственной установкой поведения (тем более — изменить установки другого человека), требуются еще большие усилия. Это очевидно предполагает понимание того, что лежит в основе девиантного поведения.

Авторы конкретных (и достаточно многочисленных) методик психокоррекционной работы в пенитенциарной системе весьма часто ссылаются на «данные психологической науки...» как методическую основу своих разработок. Однако, проблема здесь в том, что психология, в отличие от наук естественных, не является системой знаний с единой парадигмой. Психологами найдено большое количество закономерностей, многие из них даже выражены в математической форме, но единая теория отсутствует — все эти законы не образуют связной системы.

Чтобы прояснить значимость (сверхзначимость) вопроса первичных принципов и моделей, сделаем дополнительно экскурс в философию науки. По форме любая научная теория — это 1) принимаемые априорно принципы (аксиомы), и

2) логически следующие из принципов выводные предложения (теоремы).

Так, например, устроена геометрия — из интуитивной очевидности аксиом следует наша уверенность в истинности теорем. Но так обстоит дело в точных науках. В науках естественных (например, физике или химии) исходные принципы уже не так очевидны, как геометрические аксиомы — и потому тео-

рии подвергаются проверке в ходе экспериментов (опытов). Наконец, принципы могут вообще не быть сформулированными: исходные положения теории представляются в виде некоторых идеальных базовых моделей, над которыми проводятся мысленные эксперименты [1, с. 72–75]. Результаты таких мысленных экспериментов дополняют и объединяют выводы из принципов. При этом какие-то свойства базовых идеальных моделей могут и не быть явно эксплицированы: иными словами, они мыслятся на основе наших интуиций.

Если все значимые для теории свойства базовой идеальной модели(ей) удастся строго сформулировать в виде принципов (аксиом), теория в базовых моделях не нуждается. Однако этот идеал крайне сложно реализовать даже в математике: «...Гаусс обратил внимание на то, что Евклид говорит о точках, лежащих между другими точками, и о прямых, лежащих между другими прямыми, ни словом не обмолвившись о понятии “лежать между” и его свойствах. По-видимому, Евклид мысленно представлял геометрические фигуры и использовал в доказательствах теорем свойства реальных фигур, не отраженные в аксиомах» [2, с. 120].

Таким образом, базовые модели фундаментальных научных теорий являются образами, иллюстрирующими смысл принципов сформулированных (то есть дублируют в образной форме эти принципы), и содержат в себе (также в виде образов) принципы, явно не сформулированные.

Теперь вернемся к психологии.

По состоянию на сегодня существует множество психологических научных направлений (см. напр.: [3]), многие из них имеют значительные успехи при практическом приложении, — и в то же время их принципы весьма часто противоречат принципам, разделяемым другими школами. Тем не менее, при наличии весьма различных (зачастую, — антагонистичных) подходов наблюдаются практические успехи — но ведь из этого, собственно, следует, что эти практические успехи связаны совсем не с качеством теоретической базы, а с эмпирическим по своей сути (однако неотрефлексированным) психотерапевтическим мастерством отдельных специалистов.

Почему это так? Потому что отсутствует единое взаимосогласованное понимание, что есть человек. Отсутствует поэтому и единое понимание, что есть психика в своей сути. Собственно говоря, большая часть исходных принципов практически всех школ психологии (психотерапии) неявно содержится в модели человека, принимаемой в рамках какого-либо подхода (и молчаливо разделяемой его последователями). Но этот идеальный образ человека в разных школах может быть весьма различным (см. подробнее: [3]).

Из этого следует и отсутствие ответа, во всяком случае, ответа парадигмального, разделяемого подавляющим большинством научного психологического сообщества, на вопрос: что есть источник и основа морали. А без одного изменения моральных установок есть в сущности ничто иное, как путешествие по неизвестной стране без карт и компаса.

Что следует здесь, по нашему мнению, предпринять? Как отметил еще Витгенштейн, лечением ситуаций парадигмальных коллизий является полное описание «симптомов» — иными словами, полная экспликация принимаемых по умолчанию принципов. Каковы главные, сущностные варианты ответов на вопрос о сущности психики?

На вопрос о сущности психики есть два парадигмальных ответа:

1. Атеистический: психика есть результат процессов в головном мозге;

2. Теистический: психика есть проекция на эмпирический уровень бытия первоосновы человека — его души, а мозг есть не более чем носитель психики, и/или ретранслятор управляющих сигналов души.

Этой дихотомии соответствуют 2 позиции и по вопросу о происхождении и сущности морали:

1. мораль есть результат эволюционного процесса, в котором она возникает стихийно (см., напр., исследования А.П. Назаретяна [4]). Как вариант, мораль сознательно создана людьми, и есть субъективное соглашение, делающее возможным жизнь в социуме (то есть либо выдумка, чтобы управлять массами, как утверждал древнегреческий софист Горгий, или, по Т. Гоббсу, защита от «естественного состояния социума»: войны всех против всех);

2. мораль трансцендентна психике, и дана свыше.

В первом случае соблюдение морали — это такой же субъективный выбор, как и любой другой: люди выбирают соблюдение морали, подсчитывая сравнительные издержки и выгоды («если я соблюдаю моральные нормы, меня будут уважать и не посадят в тюрьму»), — и этот выбор принципиально не отличается от выбора, например, экономического. В этом случае в основе психокоррекционных техник лежит модель «человека экономического» (*homo oeconomicus*). То, что это зачастую не осознается, ничего не меняет в существе дела: техники в рамках такой моральной парадигмы объективно (вполне возможно — вне сознательного желания их авторов) будут направлены на убеждение в «выгодности» соблюдения моральных норм.

Во втором случае соблюдение морали — есть наш имманентный долг: «выгода» соблюдения морали не может быть предметом количественной оценки и рациональных спекуляций (в философии И. Канта это именуется категорическим императивом). И тогда смысл любой психокоррекционной техники — помощь в осознании моральной истины: соблюдение моральных норм не способ чего-то достичь, а цель сама по себе. «Какая польза человеку, если он приобретёт весь мир, а душе своей повредит?» (Мф. 16:26).

А теперь обсудим вышесформулированную дихотомию о происхождении и сущности морали: какая из вышеупомянутых позиций более научна? На этот вопрос мы даем для кого-то неожиданный ответ: гипотеза эволюционного происхождения морали есть предмет атеистической веры. Отметим, что атеизм — это тоже вера (хотя и негативная): вера в то, что в мире есть только материя и пустота. Для кого-то это утверждение может показаться неожиданным (существует даже устойчивое словесное клише «научный атеизм»), но ведь научно доказать отсутствие высшего (по отношению к материальному) уровня бытия невозможно.

с фактами же значительно лучше согласуется как раз религиозная концепция происхождения морали.

Раскроем этот тезис (опираясь на нашу работу [5]):

а) прежде всего, мораль трансцендентна: каждый человек может ошибаться в конкретных моральных вопросах, но сами понятия добра и зла (их первичность, имманентность) ставят под сомнения лишь крайние нигилисты (постмодернисты);

б) мораль не может быть сведена к инстинктам: мы получаем информацию через органы чувств, которая вызывает те или иные инстинктивные побудительные импульсы, а затем делаем моральный выбор, какому инстинкту следовать (и часто это выбор в пользу менее интенсивного);

в) мораль не может быть сведена к выгоде: даже если предатель в стане врага нам и полезен, мы ведь все равно его морально осуждаем; даже полная гарантия безнаказанности не делает моральным воровство и насилие;

г) мораль не может быть сведена к разуму: если мораль мы трактуем как поведение, выгодное обществу в целом, возникает вопрос: почему, собственно, индивид должен ощущать желание заботиться об обществе в целом? в чем здесь его собственная «выгода»?

Выводы, которые мы делаем в заключение нашего исследования:

Вопрос об источнике и основах морали есть не только важнейшая философско-мировоззренческая проблема. Следствия этого мировоззренческого выбора весьма значимы для практической этики.

Особенно значим этот мировоззренческий выбор при проведении психокоррекционной работы в пенитенциарной системе (ибо ее цель и смысл: переориентация ценностных установок от поведения асоциального — к соблюдению этических и моральных норм).

Отвергать теистическую модель происхождения морали на основе ее якобы «ненаучности» неправомерно.

Методический вывод: весьма желательно, чтобы любая психокоррекционная методика сопровождалась экспликацией принимаемых при ее создании философско-мировоззренческих принципов. Это необходимое условие того, чтобы был возможен диалог сторонников различных психологических парадигм.

Если же мы обратимся к практике, то здесь есть очевидный факт, что в рамках практически любой культуры взаимодействие церкви и уголовно-исполнительной системы в деле духовно-нравственного воспитания осужденных — устойчивая и давняя традиция. Почему это так, по нашему мнению, достаточно очевидно: цели церкви и юридической системы общества по сути идентичны. Это ничто иное, как защита морали. Хотя конкретные религиозные мифы/догматы различных религий весьма различны, моральные заповеди мировых религий практически совпадают. Из этого, по нашему мнению, следует, что религиозное чувство тождественно чувству моральному (является его высшим проявлением).

Литература

1. Егоров Д. Г., Егорова А. В. О единстве экономической теории. СПб.: Издательско-полиграфическая ассоциация высших учебных заведений, 2019. 214 с.
2. Клайн М. Математика. Утрата определенности. М.: Мир, 1984. 512 с.
3. Паттерсон С., Уоткинс Э. Теории психотерапии. СПб.: Питер, 2003. 544 с.
4. Назаретян А. П. Антропология насилия и культура самоорганизации. М.: Либроком, 2012. 256 с.
5. Егоров Д. Г. Мораль и религия в контексте реляционной парадигмы: следствия для социальной идеологии // Метафизика, 2023. № 2. С. 127–141.

АСПЕКТЫ ПРЕЕМСТВЕННОСТИ В РУССКОЙ МОНАШЕСКОЙ ТРАДИЦИИ: ИСААК СИРИН, НИЛ СОРСКИЙ И ПАИСИЙ ВЕЛИЧКОВСКИЙ

Егорова М. С.

Аннотация: Статья посвящена рассмотрению одного из аспектов преемственности в истории русского монашества, который проявляется в духовном наследии двух выдающихся книжников и наставников XV и XVIII вв. — прп. Нила Сорского и прп. Паисия Величковского. На примере рецепции святоотеческого учения о молитве в «Предании учеником о жительстве скитском» руководителя Нило-Сорского скита и в послании игум. Агафону «Об умной или внутренней молитве» нямецкого старца прослеживается их глубокий интерес к аскетической терминологии св. Исаака Сирина, отца Церкви VII в. Автор указывает на цитирование прп. Нилом и Паисием одних и тех же фрагментов текста сирийского подвижника, посвященных высшим ступеням молитвы, и обнаруживает смешение терминов «чистая молитва» и «видение» в их сочинениях, построенных на очевидной дихотомии праксиса и теории. Устойчивый интерес к важнейшим основам аскетического учения прп. Исаака и других св. отцов трактуется в статье как закономерное следствие стремления основателей монашеских общин утвердить строгие правила подвизания не только в области «внешнего делания», но и внутреннего молитвенного труда.

Ключевые слова: Исаак Сирин, Нил Сорский, Паисий Величковский, «умное делание», праксис и теория, аскетическая терминология, история русского монашества.

Традиция русского монашества насчитывает многие столетия. На всем протяжении ее истории важную роль в выстраивании духовной преемственности играли выдающиеся подвижники, которые не только были настоятелями монастырей, церковными деятелями, наставниками скитских монашеских общин, но и одновременно профессиональными книжниками, иногда — переводчиками и редакторами святоотеческих текстов, посвященных иноческому подвигу. В их числе находятся и прп. Нил Сорский, основатель скита близ Кирилло-Белозерского монастыря, и старец молдавского Нямецкого монастыря прп. Паисий Величковский, внесшие свой вклад в возрождение древних традиций «умного делания» в русской монашеской среде в XV и XVIII вв. Для обоих русских подвижников в равной мере притягательными оказались аскетические труды прп. Исаака Сирина, отца Церкви VII в., автора «Постнических слов», переведенных на церковнославянский язык в XIV в. и получивших широкое распространение в библиотеках русских общежительных монастырей XV–XVII вв. Компендиум из 91 поучения оказал сильнейшее влияние на всю христианскую монашескую традицию, в том числе сыграв важную роль в формировании русского «образа аскезы». Книжная деятельность прп. Нила была сосредоточена вокруг аскетической тематики: в «Соборнике» объединены жития древних отцов-аскетов, в «Предании учеником о жительстве скитском», по сути, авторском сочинении аскетического содержания, построенном на цитации писаний святых отцов, представлен опыт рецепции святоотеческого наследия и личного осмысления монашеского делания. Для XV столетия «Предание» Нила Сорского оказалось знаковым текстом, обусловленным ключевыми тенденциями развития русской монашеской традиции, востребованностью в русской среде литературы мистико-аскетического содержания, исихастского наследия и практики «умной молитвы». С дру-

гой стороны, переводческая деятельность прп. Паисия Величковского в XVIII в. была направлена на восстановление прерванных связей, актуализацию древнего наследия святых отцов-аскетов как для братии непосредственно драгомирской и нямецкой общин, так и будущих поколений подвижников. Духовный опыт великих наставников, визионеров, делателей «сердечной молитвы» благодаря трудам молдавского книжника заново осмысливается и становится частью молитвенной практики его учеников. Настоящая статья посвящена одному из аспектов этой преемственности, а именно рецепции учения прп. Исаака о молитве в русской монашеской среде XV–XVII вв., с одной стороны, и в наследии «отца русского старчества» — прп. Паисия Величковского.

В конце XIV столетия перевод «Постнических слов» прп. Исаака благодаря связям русских монастырей с обителями на Афоне и в Константинополе получает особую популярность и тиражируется в десятках списков уже в XV столетии. «Постнические слова» Исаака Сирина становятся неотъемлемой частью как крупных монастырских библиотек (Троице-Сергиевой лавры, Кирилло-Белозерского и Соловецкого монастырей, Успенской обители прп. Иосифа Волоцкого), так и книжных собраний небольших монастырей (назовем только новгородские Лисицкий и Староладожский Никольский, Павло-Обнорский монастырь, Антоние-Сийский и др. обители). О широкой рецепции русским монашеством текстов Исаака свидетельствуют и многочисленные фрагментарные выписки из него в составе разнотипных сборников прежде всего аскетического содержания (как неустойчивого, так и устойчивого состава). Подобные выписки присутствуют уже в русских списках поучений преподобного конца XIV — первой половины XV в.: например, фрагменты из Слова 15 о молитве представлены в рукописи РГБ. Ф. 304.1. № 13 (Сборник, кон. XIV в.) с инципитом «Ино есть сладость молитве и другое видение молитве». В кодексе РГБ. Ф. 304.1. № 171 (Лествица, Авва Дорофей и др., 1-я пол. XV в.) находим выписки из Слов 63, 68, 10, 20, 9, которые в этом плане оказываются самыми популярными. И, если копирование целостного свода из 91 поучения прп. Исаака указывает на освоение его аскетического опыта русским монашеством косвенно, то составление обширных компиляций цитат, включавшихся в сборники, напрямую демонстрирует «вхождение» в теорию и практику аскезы, активное освоение духовного наследия сирийского подвижника.

Инципиты и заголовки выписанных фрагментов свидетельствуют об их содержании. Например, в кодексе РНБ. Солов. 668/726 конца XVI в. (рукопись принадлежала Исидору, постриженнику Соловецкого монастыря, с 1597 г. настоятелю монастыря, впоследствии митрополиту Новгородскому и Великолукскому), выписаны Слово 9 «О чину новоначальных», Слово 2 «Повседневное и нужнейшее воспоминание и zelo полезно сидящему в келии своей», далее — краткие выписки из Слов 5, 8, 11, 55, 56, 57, 58, 60, 88, 90 с заголовками: «Движение помыслом от четырех вин бывает», «Победившей страсти добродетели», «Принеси Богу по славе Его», «Сиде же и земна просяй в молитвах», «Аще молиши Бога о вещи», «Соблюдаясь языком своим», «Пребываяй в суесловиих и глумлениих», «Бежи мирских любве», «Всяка молитва в ней же не утрудится тело» и т. д. В другом соловецком сборнике (РНБ. Солов. 831/941. 2-я половина XVI в.) отдельные фрагменты из поучений прп. Исаака включены в монументальную по масштабам компиляцию кратких разрозненных выписок из святых отцов-аскетов: Иоанна Лествичника, Нила Синайского, Ефрема Сирина, Максима Исповедника, аввы Варсонофия, Симеона Нового Богослова, Афанасия, Петра Дамаскина, Василия Великого, Феодора Эдесского, Иоанна Златоуста. Вся первая половина этой компиляции посвящена

теме *молитвы*, о чем также с убедительностью говорят инципиты фрагментов: «Держава царю — богатство и множество, держава же безмолвнику — молитвенное множество», «Ношью убо многаа молитве давай», «Да не будет тебе молитвенное время», «Подвизайся поставити ум свой во время молитве», «Аще молитве прилежеш», «велми завидит бес человеку молящемуся», «Егда преклониши колени свои на молитву», «Аще обленимся молитве», «Молитвою душа очищается», «Ино молитва, ино молба», «Сего ради апостол непрестанно молитися повелевает», «Молитва совершенна есть еже глаголати Богови», «Возлюби же часто молитися», «Время молитве должны есмы имети» и т. д.

В корпусе поучений, который получил распространение на Руси с конца XIV в., теме молитвы прп. Исаак Сирин уделяет достаточно много внимания, рассматривая ее в самых разных контекстах (слова 5, 11, 15, 16, 21, 25, 30, 36, 38, 39, 40, 43, 47, 48, 51, 52, 56, 57, 58, 6169, 70, 72, 75, 85, 89, 90). Особняком стоят два поучения. Слово 15 озаглавлено так: «О различии еже в безмлъвии рассуждения, и о умнеи власти, и доколе имать сию власть, еже двигнути своа движения, въ различии образъ молитвных, и кьи естеству даньи пределъ молитовныи, и даже доколе обладает в том молитися и егоже преходя предела не быти сеи молитве, аще и нарицаниемъ молитва глаголется съвршаемое» (РГБ. Ф. 304.I. № 173. Поучения Исаака Сирина. XV в. Л. 83). В этой очень краткой главе прп. Исаак описывает некое «молитвенное созерцание», которое необходимо отличать от собственно молитвы. Слово 16, озаглавленное кратко и ясно — «О чистой молитве», привлекает внимание в аспекте преемственности аскетической терминологии в русской монашеской традиции: Исаак Сирин описывает в ней особый вид молитвы, который он называет «чистой». Отметим, что это выражение с определенным терминологическим значением почти не используется сирийским подвижником в 1-м томе его творений, тогда как во 2-м томе, переведенном с сирийского впервые митр. Иларионом (Алфеевым) и не известном древнерусскому читателю и прп. Паисию Величковскому, речь о «чистой молитве» идет гораздо чаще.

Процитируем начало 16-й главы: «Якоже всякая сила законъ и заповеди данныхъ человекумъ от Бога. даже до чистоты сердечныа уставляются по словеси отечскомъ. сице и вси образи, и ображения молитвы яже Богови молятся человеци. даже до *чистыа молитвы* уставляются. въздыхания бо и коленападания. и сердечныа молбы. и сладчаишии плачь. и въси иже въ молитве образи якоже рехъ, даже до *чистыа молитвы* пределъ имуть. и власть имать двизатися. от *чистыа же молитвы* даже до внутреннихъ. Вънегда же пределъ сеи преидеть, не к тому имать мысль, ниже молитву, ниже движению же плачь, ниже самовластие ниже въласть. ниже молбу. ниже желание, или коя сладости иже въ мире надеемымъ. или въ будущемъ веце. И сего ради по *чистеи молитве* ина молитва несть. И все тоя движение и вси образи, даже до зде умъ вода//ть властию самовластия. Сего ради подвигъ в неи. по сем же пределе ужасение есть тогда, а не молитва. занеже престаша яже молитвы. и видение некое есть, а не молитвою молитъся умъ. Всякъ образъ молитвы бывающъ, движенми бываетъ. Внегда же умъ видеть въ духовная движения, тамо молитвы не имать» (РГБ. Ф. 304.I. № 173. Л. 84 об.–85). Таким образом, прп. Исаак в Слове 16 подчеркивает, что «ино есть молитва и ино еже в неи видение. аще и другъ от друга вины приемлютъ», и сравнивает молитву с сеянием, а созерцание — с собиранием урожая, при котором приходит в изумление, «како от худыхъ и голыхъ зернъ, их же сея. сице ядри класове... внезапноу прозябоша» (РГБ. Ф. 304.I. № 173. Л. 85). Далее Исаак еще раз отмечает, что ум может различать свои движения только до чистой молитвы. «Яко власть имат

умъ расудити своя движения, даже до места еже въ *молитве чистоты*. Егда же доспеетъ тамо и не възвратитъ въспять. или оставить молитву. тогда бываетъ молитва якоже некий ходатаи, посреди душевныхъ и духовныхъ. Егда убо двигнетъся, въ душевней стране есть. егда же въ ону страну внидеть, престаеъ от молитвы. Ибо святии въ будущемъ веце, не молитвою молятся, егда умъ ихъ пожретъся от Духа. но съ удивлениемъ въдваряются въ веселящеися славе» (РГБ. Ф. 304.1. № 173. Л. 87 об.). Таким образом «чистая молитва» у Исаака — это высшая ступень молитвы, в которой ум еще склонен к движению, своеобразная граница между все еще молитвой и — уже не молитвой, а созерцанием, благодатным озарением светом Святой Троицы. Такое понимание подтверждается внимательным прочтением 2-го тома творений Исаака, в котором упоминания «чистой молитвы» встречаются чаще и определяется этот тип молитвы точнее. По наблюдению митр. Илариона (Алфеева), «...чистой молитвой (у прп. Исаака — *М. Е.*) называется блуждание ума по божественным предметам, при котором к молитвенным движениям не примешивается ничто земное или суетное. Такая молитва сродни размышлению, и оба эти состояния составляют высшие стадии молитвенного подвига. То, что за пределами чистой молитвы, — изумление, созерцание и блаженство — уже не есть молитва» [5, с. 310]. Пребывание выше молитвы в «видении» описано прп. Исааком в заключении Слова 15: «...ибо движения языка и сердца въ молитве ключетъся. а иже по сихъ въходъ въ кровы. Да престануть zde всяка уста, и всякъ языкъ и сердце, иже помысломъ хранитель. и умъ еже чувствомъ кормникъ. и мысль скоролетящия притця, и бестудна. и всяко сихъ коварство да престанеть. и zde да пребываютъ ищущей. зане же преиде дому владыка» (РГБ. Ф. 304.1. № 173. Л. 84).

Отметим, что в компиляциях цитат из прп. Исаака Сирина в древнерусских аскетических сборниках чаще встречаются конкретные советы о наиболее эффективных способах молитвы. Интерес компиляторов, безусловно, сосредоточен на руководстве в «деятельной» молитве (коленопреклонениях, псалмопении, молитве при чтении Писания, ночной молитве, требований к молитве и т. п.). Выписки тех фрагментов, где сирийский подвижник пишет о состоянии выше молитвы — «видении», «изумлении», которое уже не является собственно молитвой, встречаются редко.

Тем более значимым можно считать обращение к наследию прп. Исаака Сирина прп. Нила Сорского в его «Предании учеником о жительстве скитском». Примером может служить 2-я глава, в которой прп. Нил, рассуждая о молитве и «умном безмолвии», цитирует именно те фрагменты из 15-го и 16-го поучений прп. Исаака, где речь идет о «ужасе и видении» (цитируемые фрагменты из Исаака Сирина выделены курсивом): «Егда им (преуспевшим в молитве — *М. Е.*) бывает неизреченная она радость, и молитву от уст отсекает, *престанут бо, рече, тогда уста и язык, и сердце, иже помыслом хранитель и ум чувством кормник, и мысль скоролетящия птица и бестудная, и не к тому иматъ мысль молитву, ни движение, ни самовластие, но наставлением наставляется силою иною, а не наставляет, и пленением содержится в час он и бывает в непостижных вещах, идеже не вестъ; и глаголет сие ужас и видение молитвы, а не молитву; и не молитвою молится ум, но превыше молитвы бывает.* и в обретении лучшаго молитва оставляется, и в изступлении бывает, и ни хотения иматъ чего, и по словеси Апостолу, *аще в теле или вне тела, не вестъ.* Молитву убо именована семя, сие же рукоятием взятие, идеже неизреченным зрением дивится жнй, како от худых и голых зерн, иже сея, сиче ядри класове пред ним внезапноу прозябоша. Молитвою

же нарицают отцы, понеже от молитвы имать вину и во время молитвы дается святым сие неизреченное дарование, и, якоже хотят, творят явление тоя, да утвердят душевныя помыслы; имен же ея известне никто же вестъ» [2, с. 27–28]. Описывая собственно «созерцание» с помощью цитат из прп. Исаака Сирина, Нил Сорский говорит о молитве совершенных, наиболее опытных подвижников, «сущих же в предспянии и доспевших в просвещение»: «...сии не требуют глаголати псалм, но молчание и нескудну молитву, и видение, сии бо с Богом совокуплени суть, и несть им требе отторгнути ум свой от него и вложить в смущение, прелюбы бо деет ум таковых, аще отступить от памяти Божия и в худейших вещех рачителне емлется» [2, с. 27].

Важно отметить, что само выражение «чистая молитва» прп. Нил в своем «Предании» не использует и остается в рамках бинарной системы праксиса и теории, «деяния» и «созерцания». Деятельную молитву автор описывает достаточно подробно, с ссылками на Ефрема Сирина, Григория Синаита, Иоанна Лествичника, Симеона Нового Богослова, используя выражения «сердечная молитва», для которой важно «сердце безмолвующе от всякого помысла», «блюдение умом сердца в молитве». Прп. Нил пересказывает Григория Синаита в описании Иисусовой молитвы, наставляя читателя: «Егда же утишится ум от помысл, паки сердцу внемли и молитву душевне или умне. Многа бо добродетелна делания, но отчасти суть; сердечная же молитва всякому благу источник и яко же сады душу напоет, рече Григорие Синаит» [2, с. 23]. Однако, как видим, о собственно «чистой молитве» как своего рода «молитвенном движении ума», «блуждании ума в молитве по божественным предметам», к которому не примешивается что-либо земное, упоминаний в тексте «Предания» нет. Этот важный нюанс из текстов прп. Исаака о молитве нивелирован, акцент сделан на отсутствии каких бы то ни было помыслов на высших ступенях молитвы, что трактуется как «деяние безмолвия» и доступно отнюдь не каждому. За пределами же этого «деяния», по мнению прп. Нила, ссылающегося на Слова 15 и 16 Исаака Сирина, — «ужас и изумление», «видение», которые уже не являются молитвой. Поэтому можно говорить о корреляциях и одновременно частичных несоответствиях в аскетической терминологии сирийского старца и русского скитоначальника XV в.

При этом роль «Предания» прп. Нила Сорского для последующего развития практики «умного делания» в русской традиции чрезвычайно велика, в том числе для монашества XVIII в. Известно, что в библиотеке прп. Паисия Величковского находилось «несколько экземпляров “Предания” Сорского ученикам <...>. На одной из Волоколамских рукописей, заключающей в себе Устав Сорского, читаем следующую запись: “Блаженной памяти покойного старца Паисия нямецкого. Скончался 1794 года, ноября 15-го дня”. Очевидно, Паисий был знаком с сочинениями своего предшественника» [1, с. 3]. М. С. Боровкова-Майкова обратила внимание на то, что прп. Паисий часто цитирует тех же святых отцов, что и Нил Сорский, и более того, выбирает «из них те же самые тексты, которые находимъ и у Нила» [1, с. 3].

Также прп. Паисий очень рано проявил особый интерес к аскетическому наследию прп. Исаака Сирина, что объясняется неустанным поиском руководства к духовному деланию, которого старец жаждал на протяжении всей своей жизни, будучи уже почитаемым и авторитетным духовным наставником. Согласно слову «о переводе книги святаго Исаака Сирина с еллиногреческаго на славенский язык» прп. Паисия, еще будучи в числе насельников скита свв. Константина и Елены близ афонского монастыря Пантократор, он убедился в «не-

исправности» и непонятности церковнославянского перевода постнических слов сирийского старца, который был ему доступен по русским рукописям, и возжелал «произвести исправление» [3, с. 26]. По словам старца, он занимался исправлением текста шесть недель с немалым трудом, однако вынужден был отложить эту работу и вернуться к ней только после выхода в свет печатного издания творений прп. Исаака в 1770 г. Публикация, осуществленная в Лейпциге Никифором Теотокисом при поддержке патриарха Иерусалимского Ефрема II, была первой попыткой критического издания греческого текста. Именно с этим изданием, восприняв его «аки дар Божествен, с небес послан», вновь взялся за работу прп. Паисий уже в Драгомирне и закончил свое «некое исправление» в 1771 г. Однако через 16 лет еще раз прп. Паисию предстоит скрупулезная работа по сопоставлению нескольких славянских рукописей с принесенным ему с Афона греческим кодексом и лейпцигским изданием. Собственно эти версии перевода и получили распространение как среди учеников старца в самой обители, так и далеко за пределами Нямецкой лавры (в афонских Пантелеймоновском, Зографском, Хиландарском монастырях, Ильинском скиту монастыря Пантократор). В конце XVIII в. в обители находилось не менее 7 кодексов с поучениями прп. Исаака в переводе Паисия. Среди них есть рукописи, в которых присутствуют заметки на полях, исправления в тексте, сделанные в том числе рукой преподобного (Нямц. 12, вторая половина XVIII в.), списки, созданные учениками преподобного — монахами Николаем (Нямц. 158; 1775 г.), Феофаном (Нямц. 274, 1777 г.), Антонием (Нямц. 218; 1789 г.), Гурием (Нямц. 226; 1798 г.), схимонахом Клементом (Нямц. 275; последняя четверть XVIII в.). После прп. Паисий прислал рукопись перевода митрополиту Санкт-Петербургскому и Новгородскому Гавриилу (Петрову), а еще позднее списки поучений Исаака в переводе старца появляются в Оптиной пустыни (РГБ. Ф. 214. Опт-464. 1805 г.). В 1812 г. в Нямце выходит в свет первое печатное издание «Постнических слов» в переводе Паисия.

Очевидно, что наряду с текстами других святых отцов учение прп. Исаака Сирина о молитве не могло оказать влияние на старца. Об этом влиянии, собственно, свидетельствует послание прп. Паисия игум. Агафону 1793 г. «Об умной или внутренней молитве». В начале 2-й главы прп. Паисий сообщает читателю о принципиальном различии «деятельной» и «созерцательной» молитвы, т. е. «видения»: «...пусть будет известно, что по писанию святых и Богоносных отцов наших, есть две умные молитвы: одна новоначальных, принадлежащая деянию, а другая совершенных, принадлежащая видению; та — начало, а эта — конец, потому что деяние есть восхождение видения» [4, с. 17]. И далее, не оставляя никаких сомнений в определениях, автор послания подчеркивает, что все виды монашеского подвига, такие как кротость, смирение, терпение, пост, бдение, слезы, поклоны, а также «умное тайное упражнение молитвы», «весь такой подвиг, пока еще ум управляется человеческим самовластием и произволением, с достоверностью называется деянием: но никак не видением» [4, с. 17]. В характеристике же «видения» прп. Паисий ссылается на Исаака Сирина, подразумевая его описание в Слове 16 «Постнических слов» «ужаса и изумления», которые выше всякой молитвы: «Когда же кто Божию помощью и вышесказанным подвигом, а более всего глубочайшим смирением очистит душу свою и сердце от всякой скверны страстей душевных и телесных, тогда благодать Божия, общая всех мать, взяв ум, ею очищенный, как малое дитя за руку, возводит, как по ступеням в вышесказанные духовные видения, открывая ему, по мере его очищения, неизреченные и непостижимые для ума Божественные тайны. И это воистину называется ис-

тинным духовным видением, которое и есть *зрительная*, или, по святому Исааку, *чистая молитва*, от которой — ужас и видение. Но войти в эти видения не может никто самовластно своим произвольным подвигом, если не посетит кого Бог, и благодатию Своею введет в них» [4, с. 18]. Таким образом, отождествляя «чистую молитву» Исаака с «созерцанием», нямецкий старец в своем послании, посвященном молитве, остается в рамках бинарной оппозиции; термин из аскетической системы сирийского подвижника не актуализирует в XVIII в. своей специфической семантики, построенной на дифференциации разных молитвенных состояний, особо тщательно описанных Исааком во 2-м томе его поучений, который не был переведен с сирийского языка на греческий и славянский.

При этом прп. Паисий как переводчик 1-го тома «Постнических слов» по лейпцигскому изданию Никифора Теотокиса очень хорошо знал текст прп. Исаака. Сравним его перевод фрагмента Слова 16 со славянским переводом XIV в., приведенным выше: «Якоже всяка сила законов и заповедей, данных человеком от Бога, даже до чистоты сердца определяется, по словеси Отцев, таков си образи и воображения молитвы, ими же Богови молятся человецы, даже до *чистыя молитвы* определяются. И въздыхания бо и коленопреклонения, и сердечная моления, и сладчайшии плачи, и вси, иже в молитве, образи, яко же рех, даже до чистыя молитвы предел имут, и власть имать ум двизатися. Внегда предел сей преидет, не ктому имети будет сей, ни молитву, ни движение, ни плачь, ни власть, ни самовластие, ни моление, ни желание, или сладость чесого в житии семъ надеемых, или сущих в будущем веце. И сего ради по *чистой молитве*, ина молитва несть. По сем же пределе, ужас будет тогда, а не молитва: занеже престаша яже молитвы, и видение некое есть, а не молитвою молятся ум» (РГБ. Ф. 173.IV. Собр. МДА. № 46. Конец XVIII в. Л. 36 об.–37). Сопоставление текста показывает, что перевод прп. Паисия в этих фрагментах практически точно соответствует древнему славянскому. Следуя дословному принципу, нямецкий старец не привносит в текст новых интерпретаций тех понятий, которыми оперирует автор поучения. Лексические замены касаются «периферийной» лексики, не связанной с терминологией прп. Исаака (например, в дальнейшем тексте наблюдаются замены: «ядр клас» на «цветущий колос», «смотрение» — «управление», «благоуветство» — «умилостивление», «исступление» — «ужас», «мир умирающих» — «мир смертных», «нераздельно» — «неразлучно» и т. п.). Пожалуй, есть только одно исключение: «умное видение» в средневековом славянском переводе Исаака переведено прп. Паисием как «разум ума». Пристальное внимание к грамматическому и синтаксическому строю греческого текста свидетельствует о том, что прп. Паисий тщательным образом обдумывал каждую фразу в поучении, в некоторых случаях добиваясь максимальной прозрачности, синтаксической согласованности и понятности.

Однако при столь вдумчивой работе с текстом важный тезис Исаака о чистой молитве как бы ускользает от внимания переводчика. В своем сочинении «Об умной и внутренней молитве» прп. Паисий в конце XVIII в. концентрирует внимание на дихотомии «деятельной» молитвы и «созерцания» — «деяния» и «видения». Тонко разработанная концептуальная сфера аскетической системы Исаака, выделяющего особую разновидность молитвы — «чистую молитву», и для русского монашества XV в., и во времена возрождения исихастской традиции молдавскими старцами, возможно, оказалась избыточной. Этому могло способствовать несколько факторов.

Во-первых, для 1-го тома поучений прп. Исаака свойственна несистема-

тичность изложения. Корпус его сочинений не представляет собой стройного, логически выстроенного руководства к монашеской жизни, следуя которому читатель, как по ступеням, будет восходить к духовному совершенству. Значительные по объему фрагменты текста «Постнических слов» характеризуются высокой степенью автокоммуникации, отсутствием эксплицированных логических связей, и поэтому обладают семантической автономностью. Поучения, по сути, служат специфическим инструментом авторефлексии, самоосмысления, верификации и описания мистического опыта, что закономерно приводит к интерференции терминов, неточности дефиниций, разноаспектным, противоречивым описаниям духовных феноменов. Следствием становятся смешение сложных понятий и отсутствие дифференциации в осваивающей этот дискурсивный опыт русской аскетической традиции.

Во-вторых, возможно, сказывается ученический статус, который явным образом эксплицируется в русском монашеском дискурсе, построенном на освоении, рецепции древних аскетических практик, а в текстовом отношении — цитировании, парафразировании, компилировании. Текстовое усвоение наследия древних отцов-аскетов в XV и XVIII вв., безусловно, было очень активным. Однако, в таком формате рецепция неизбежно оказывается выборочной, сосредоточенной на неких универсалиях осваиваемой системы, на ее аксиомах. Понятие «чистой молитвы», значимое для прп. Исаака, было воспринято как частность, непринципиальная деталь в фундаментальной дихотомии праксиса и теории, «деяния» и «видения», сам термин — как одно из синонимических выражений, с помощью которых традиция описывает «умную», «духовную», «созерцательную» и т. д. молитву на высших ступенях Боговидения. Сам Исаак писал по поводу неточности слов человеческого языка при описании Божественных предметов в Слове 16: «Видиши ли како разменяють отцы, прорицаниа духовныхъ вещейъ. То бо известно именъ, сущими зде съставляется вещми, здравое же или истинно имя, будущаго века вещми никакоже. Но единъ разум простъ, превыше всякого прорица//ниа. и всякого състава и зрака. и отблеска и образа. и сложныхъ именъ. Сего ради вьнегда възвысится разумъ душевныи, от видимаго мира, яко же хотять отцы творять явление тоя, понеже имена ея известне никтоже вестъ» (РГБ. Ф. 304.1. № 173. Л. 86 об.–87). Возможно, осознавая разнообразие терминологических вариантов в описании молитвы у святых отцов, русские книжники (и духовные наставники в одном лице) искали наиболее четкие формы выражения мысли; осваивая все богатство аскетической терминологии, они вдохновлялись принципиальными основами системы, позволяющими прочно встать на трудный путь монашеского делания, создать монашескую школу подвижания по заветам древних отцов. Духовное наследие прп. Нила Сорского и прп. Паисия Величковского, без сомнения, является неотъемлемой частью единой русской монашеской традиции, в которой в разном историко-культурном контексте прослеживается терминологическая и концептуальная преемственность, многие детали которой еще предстоит осмыслить историкам.

Литература

1. Боровкова-Майкова М. С. Нил Сорский и Паисий Величковский. СПб.: Тип. М. А. Александрова, 1911. 8 с.
2. Нил Сорский. Предание и Устав / вступ. ст. М. С. Боровковой-Майковой. СПб.: ОЛДП, 1912. 92 с.
3. Линца Е. Паисий Величковски — един измежду последните големи църковнославянски книжовници // *Paleobulgarica*. София, 1983. Vol. 7. С. 14–42.

4. Об умной или внутренней молитве: Сочинение блаженного старца схимонаха и архим. Паисия Величковского настоятеля Нямецкого и других монастырей в Молдавии и основателя Русского Ильинского скита на Афоне. 3-е изд. М.: Афонский русский Пантелеймонов монастырь, 1902. 48 с.

5. Иларион (Алфеев). Духовный мир преподобного Исаака Сирина / с предисл. еп. Диоклийского Каллиста. 2-е изд., испр. и доп. СПб.: Алетейя, 2002. 288 с.

МЕТОДОЛОГИЯ И МЕТОДЫ ПСИХОЛОГО-АКМЕОЛОГИЧЕСКОГО ТРЕНИНГА

*Жаринова Е. Н.
канд. психологических наук,
доцент кафедры физического воспитания
и основ военной подготовки
Санкт-Петербургского государственного университета
ветеринарной медицины*

Аннотация: В статье говорится о функциональном методе целенаправленных изменений в самосознании человека к своей профессиональной и социальной деятельности на ступени его зрелости, о совершенствовании своего мастерства и творческого потенциала средствами психолого-акмеологического тренинга. Рассматривается структура, методика и план реализации программы психолого-акмеологического тренинга.

Ключевые слова: технологии, активное обучение, игры в тренинге, общение, поведение, реализация, эффективность.

Психолого-акмеологический тренинг — это функциональный метод целенаправленных изменений в самосознании, само отношение человека к своей профессиональной и социальной деятельности на ступени его зрелости, с целью совершенствования своего мастерства и творческого потенциала. Психолого-акмеологический тренинг — это метод активного обучения профессиональным психолого-акмеологическим технологиям, совершенствования собственной методологии, раскрытия своего творческого потенциала, личной инициативы и продуктивности. Психолого-акмеологический тренинг — это один из необычных способов получения личностного опыта. Чтобы приобрести опыт, как правило, недостаточно пассивно получать информацию. Самые важные истины, особенно истину о себе самом — нужно добыть. Должны, во-первых, происходить события, а во-вторых, участником этих событий должен стать субъект деятельности. В действии человек испытывает переживания и познает нечто субъективно новое. Для психолого-акмеологического тренинга основное действие — это игра, позволяющая быть самим собой, возвышаясь до Я-творческого.

Психолого-акмеологические игры в тренинге открывают перед участником группы возможности, не доступные ему в других условиях, узнать, как достичь своего жизненного «акме». Человек в игре свободно обращается со значениями и смыслами и тем самым раскрепощает свои интеллектуальные ресурсы, расширяет поле сознания, укрепляет веру в свои силы, развивает творческие способности, талант к общению, закладывает этические и нравственные основы

практического поведения. Самое важное — он не усваивает насильно внедряемые стандарты, а развивает себя сам.

В психолого-акмеологических тренинговых играх большое значение имеет не сам процесс игры, часто дарящий участникам массу положительных эмоций и очищающий, как всякая хорошая игра, каналы творческой инициативы и спонтанности, а осмысление, рефлексия происходящего после игры.

Структура и методика проведения психолого-акмеологического тренинга определяются стоящими перед ним задачами.

Для успешного решения задач должны соблюдаться следующие принципы проведения тренинга:

Психологическое равенство. Значимость личности и мнения каждого участника. Присутствие на тренинге начальников и подчиненных может помешать соблюдению этого принципа и поэтому, в общем случае, нежелательно.

Активность участников. В тренинге нельзя ничего «получить», можно только «взять» в меру своего активного участия в ролевых играх, процедурах и в обсуждениях их результатов — это условие эффективности непременно должно быть оговорено ведущим в начале тренинга и напоминаемо по его ходу.

Исследовательская позиция участников. Исследовательская установка проявляется в стремлении осознать, объективировать свое поведение, перевести его с импульсивного и реактивного на контролируемый и управляемый уровень.

В рамках тренинга реально выполнимой задачей в большинстве случаев является осознание неэффективности, неадекватности своих реакций и тренировка эффективных технологий общения в ролевых играх.

Обратная связь. Участник тренинга может реализовать свою исследовательскую установку только при условии получения обратной связи на свое поведение. Обратная связь — одно из главных преимуществ активного психолого-акмеологического обучения в форме тренинга и обязательное условие его эффективности.

Возможны три вида обратной связи:

1. от участников группы;
2. от просмотров снятых на видео эпизодов тренинга;
3. от ведущего.

Обратная связь от ведущего должна быть ненавязчива и не должна сковывать активность группы. Сама ситуация тренинга — безопасность, психологическое равенство, исследовательская установка должна стимулировать участников давать конструктивную обратную связь на поведенческие проявления друг друга. Задача ведущего — побуждать это стремление и направлять его в конструктивное русло.

Следует вместе с группой сформулировать необходимые правила конструктивной обратной связи. Примерный перечень этих правил может быть следующим:

Правила конструктивной обратной связи:

1. Обратная связь должна быть желанна тому, кто ее получает. Лучшая обратная связь — та, которую запрашивают. Люди хотят получить обратную связь, когда создана атмосфера доверия, позволяющая людям задать важные для себя вопросы.

2. Обратная связь должна быть конкретна, касаться определенных моментов поведения партнера (содержать описание его поведения без интерпретации). В обратной связи не должно быть места для пустяков или уклончивых заявлений.

3. В обратной связи должны быть чувства, которые вызывает поведение партнера: только в этом случае партнер сможет полностью оценить эффект своего поведения.

4. Обратная связь должна быть «безоценочна». Если Вы хотите дать оценку, подчеркните, что это ваше мнение. Нельзя вешать на партнера ярлык. Люди способны к изменению, важно показать, что Вы это хорошо понимаете.

5. Обратная связь должна быть своевременной, то есть высказываться тогда, когда партнер готов ее выслушать и еще помнит тот свой поступок или поведение, которые Вы хотите описать. Иначе все может вылиться во взаимные обвинения.

6. Человек, к которому обращена обратная связь, может согласиться с ней или лишь принять к сведению Ваше мнение. Нельзя требовать от него обязательного согласия, оправданий, благодарности: люди не созданы для того, чтобы нам нравиться.

Принятие обратной связи:

1. Важнее не действие, а реакция на него партнера.

2. Обратная связь не оспаривается, она не повод для «поисков истины» и оправданий — следует признать возможность многообразия оценок партнеров и их право на свое видение.

3. Отрицательная обратная связь — не свидетельство поражения, а ценный материал для коррекции своих действий.

Для взрослых большинство тренингов в настоящее время продолжают три-четыре дня подряд, по 8–10 академических часов в каждом. Пятидневный тренинг, менее эффективен, так как у участников накапливается усталость, рассеивается внимание — на конструктивную работу может не хватить энергии. Тренинг продолжительностью менее трех дней тоже нежелателен, так как в разгар конструктивной работы, чаще всего приходющейся на второй день, его приходится завершать, а по сути дела прерывать, не до конца используя позитивную энергию участников.

Однако в реальной жизни формат тренинга часто задается заказчиком (например, по 4 часа через день или через неделю и т. п.) и тренер должен, работая в этих условиях, для максимально эффективной работы творчески откликаться на них, к примеру, уменьшая степень лабилизации группы, тормозя групповую динамику, увеличивая удельный вес «натаскивания».

Для дошкольников и младших школьников тренинги проводятся по 1–2 академических часа.

Для старшеклассников тренинги могут проводиться по 4 академических часа.

Каждый день тренинга чаще всего имеет единую структуру:

1. Круг «Самочувствие, настроение».

При этом ведущий диагностирует состояние группы, ее готовность к работе, выявляет «западающих» участников и оказывает им необходимую поддержку;

Само проговаривание участниками своего состояния улучшает его, делая их более работоспособными.

2. «Разогревающая» психогимнастическая процедура.

3. Работа над проблемными блоками.

4. Подведение итогов.

Предварительный этап, предшествующий самому тренингу — формиро-

вание группы. Несмотря на то, что тренер не всегда имеет возможность сам от начала и до конца сформировать группу, желательно соблюсти некоторые необходимые для успешной работы условия:

1. Участники группы не работают в одной организации, не знакомы друг с другом;

2. Если участники работают в одной организации, то в группе не должно быть начальников и подчиненных;

3. Желательно, чтобы в группе не было большого разброса между участниками по возрасту, образованию, социальной компетентности;

4. Нежелательно присутствие человека в кризисной ситуации;

5. Недопустимо участие человека с психическими отклонениями. Можно предложить такому участнику присутствовать за кругом в качестве наблюдателя.

В большинстве литературных источников указывается оптимальный размер группы в 12 человек. В этом случае тренер способен контролировать групповую динамику и влиять на ее ход. Много зависит от объема внимания тренера и степени его «камерности-публичности». Для одних оптимальный размер группы 6–8 человек, другие контролируют и способны вести группу из 15–16 и более участников.

Группа из 12 человек хороша тем, что делится на равные части (по 6, 4, 3, 2 участников) и это позволяет легко разбивать её для работы в подгруппах.

При большой группе возможна работа в режиме «аквариума» — внутренний круг работает, внешний наблюдает. Этот вариант при умелом чередовании внешнего и внутреннего кругов и вовлечении внешнего круга в процедуру обратной связи может вызывать соревновательную, спортивную мотивацию и быть эффективным.

Работа с группой требует от тренера гибкости во многих проявлениях, способности перехода:

- от роли руководителя, учителя к позиции заинтересованного наблюдателя;

- от роли аналитика, комментатора к позиции вопрошателя;

- от роли арбитра к позиции посредника.

Оптимальной является та позиция, которая помогает группе находить выход из тупика, развиваться, самостоятельно принимать решения, делать собственные открытия. От начала тренинга к его завершению, по мере развития, становления группы, нарастания ее самостоятельности тренер уменьшает степень своей активности и своего вмешательства в групповые процессы. В своей позиции он переходит от первой, более авторитарной, части каждого из упомянутых векторов ко второй, более демократической.

Гибкость в смене позиций тренера имеет 3 источника:

1. Высокий общий и социальный интеллект.

2. Большой опыт тренинговой работы, сотрудничество с коллегами.

3. Собственная психотерапия, осознание и проработка собственных проблем, постоянная саморефлексия.

Специфика тренерской работы состоит в том, что опыт, знания, навыки передаются «с рук на руки» в процесс собственного участия в тренингах. Однако большую помощь в составлении тренером собственных тренинговых программ оказывает имеющаяся многочисленная литература, посвященная тренинговой тематике.

Жизнь тренинговой группы имеет свою динамику и проходит через опре-

деленные этапы развития:

1. знакомство — начальный этап тренинга;
2. лабилизация — стадия недовольства (собой, ведущим, ситуацией);
3. конструктивная работа, обучение;
4. подведение итогов — завершение тренинга.

Знание и учет этапов жизни группы делает работу тренера более осмысленной, управляемой и, следовательно, эффективной.

1. Стадия знакомства

Начальный этап тренинга, этап «вработывания», создания работоспособной обстановки, «подравнивания» группы. Чаще всего состав процедур начального этапа стандартен:

1. Краткое приветствие и представление ведущего с напоминанием цели предстоящего тренинга;
2. Представление участников, их знакомство друг с другом;
3. Сообщение ведущего о задачах тренинга, его программе и условиях его эффективности;
4. Принятие норм;
5. Разминка для перехода к следующему этапу работы.

Процедура знакомства участников друг с другом должна быть адекватна цели тренинга и особенностям (возраст, профессия, статус) группы.

Часто используется процедура знакомства со следующей инструкцией: «Назовите Ваше имя, две Ваши черты, помогающие Вам в общении, и две — затрудняющие его». Каждый следующий участник должен повторить то, что сказали предыдущие.

Реализация этих условий способствует расширению зоны комфортного общения, безопасности и уверенности. В этой зоне поведение человека спонтанно, конгруэнтно и управляемо. Общая задача любого тренинга — расширение этой зоны.

Участники не только, а часто и не столько слушают сообщение ведущего, сколько формируют свое впечатление о нем. Поэтому важно четко, логично построить сообщение, высказать его спокойно, уверенно, аргументировано, ссылаясь на наглядный материал, с естественной, адекватной жестикуляцией, не теряя контакта глаз с участниками и сохраняя открытую позу. От первого впечатления во многом зависит авторитет ведущего и готовность участников к активной работе.

После изложения программы и идеологии тренинга следует процедура принятия норм. Цель этой процедуры — упорядочить взаимодействие участников через введение правил поведения, соблюдение которых будет способствовать эффективной работе группы. Возможны две формы введения норм: в начале тренинга или в ходе тренинга, по прецеденту, когда необходимость принятия той или иной нормы станет актуальной и очевидной. Чаще всего имеет смысл ввести несколько основных норм на начальном этапе тренинга, а более специфичные по прецеденту.

Основными необходимыми нормами следует считать следующие:

1. Активность.
2. «Здесь и теперь».
3. Присутствие.
4. Закрытость группы.
5. Форма обращения.

6. Регламент.

Следующей после введения норм процедурой может быть процедура более углубленного знакомства. Это позволяет продолжить формирование сети отношений между участниками и, в атмосфере безопасности стимулировать групповую динамику, часто тормозимую в ходе процедуры принятия норм в еще «неразогретой» или недостаточно активной группе. Как и в любой другой процедуре, здесь возможны варианты, нужно выбрать тот, который адекватен специфике группы.

Для перехода к следующему этапу работы — лабилизации целесообразно провести двигательную разминку, чтобы снять возможное напряжение и мышечную усталость.

2. Стадия лабилизации

Термином «лабилизация» обозначают состояние недовольства собой, своими неуспешными стереотипами поведения и соответствующий этому состоянию участников этап тренинга. Некоторые авторы полагают, что эта стадия тренинга не нужна и даже вредна, называя ее «стадией агрессии». Такую позицию следует считать недоразумением. Наиболее эффективная групповая работа и наиболее стойкие и глубокие позитивные изменения участников происходят при условии некоторого недовольства ими собой и связанных с этим психологического напряжения и мотивации к изменению неконструктивных поведенческих проявлений. Задача и мастерство ведущего состоят в том, чтобы перевести энергию этого недовольства (которое может проявиться и в виде внешней агрессии) в конструктивное русло и тем самым перейти на стадию обучения эффективным приемам общения. Иначе работа тренера рискует свестись к работе массовика-затейника или ди-джея, которыми все довольны, но у которых ничему не научишься.

Некоторые ведущие по естественным причинам боятся лабилизации, так как она зачастую бывает связана с выражением агрессии (прямой или косвенной) по отношению к тренеру и к тому, что и как он делает. Однако лучше, чтобы агрессия была выявлена и проработана на этой стадии, а не проявилась на стадии конструктивной работы. Тренер не должен отвечать на агрессию агрессией, иронией, обидой, он должен быть спокойным, уверенным и доброжелательным, не давая повода агрессивному участнику к рационализации своего неконструктивного поведения.

Лабилизующее воздействие оказывают и процедуры, отнесенные нами к этапу знакомства, в том случае если участник посчитал свои действия неадекватными, неумелыми. Однако для поднятия как общегрупповой и индивидуальной энергии до уровня, стимулирующего участников на позитивные изменения и конструктивную работу, следует провести процедуру, в которой участвовала бы вся группа как единое целое без разбиения на подгруппы. В этом случае в общем круге происходят удачные и неудачные интервенции участников, активно завязываются сети партнерских и конфликтных отношений между ними, что приводит к росту их внешней и внутренней активности, напряжению, к недовольству и осознанию своих коммуникативных дефицитов.

Хорошо зарекомендовали себя в качестве лабилизующих процедур так называемые игры-катастрофы, такие как «Авария в пустыне», «Кораблекрушение» и т. п. Эти игры построены по однотипному сценарию:

- группе зачитывается инструкция, включающая описание ситуации, сложившейся после аварии;

- участникам выдается распечатка с перечнем предметов, спасенных во время аварии;

- каждый участник должен проранжировать эти предметы по степени важности в сложившейся ситуации; после этого группа должна совместными усилиями согласовать место каждого предмета: решение принимается консенсусом, голосование не разрешается.

По аналогичному сценарию можно сконструировать игру, соответствующую задачам и специфике группы.

3. Стадия конструктивной работы, обучения

Начинается основной этап работы — проработка конкретных коммуникативных техник. Следует строить работу над основными техниками в виде законченных блоков. Полная схема блока включает следующую последовательность процедур:

1. «Разогревающее» психогимнастическое упражнение;
2. Теоретическое введение;
3. «Сухое» упражнение (по преимуществу проработка техники по аналогии с «сухим» плаванием — отработка технических приемов не в воде, а на суше в спортзале);
4. «Полусухое» упражнение (промежуточное между «сухими» упражнением и ролевой игрой);
5. Ролевые игры.

Смысл такого построения блоков заключается в последовательной проработке коммуникативной техники. От ее понимания (в «сухом» упражнении) через отработку конкретного коммуникативного приема в специально сконструированном для этой цели упражнении (в «полусухом»), к проигрыванию целостной, приближенной к реальной жизни, ситуации с использованием отработанной техники (в ролевой игре).

Для отработки конкретного коммуникативного навыка может быть использована вся последовательность процедур или часть из них.

4. Завершение тренинга

Завершение тренинга может состоять из двух процедур «заземления» и «сбора чемодана».

1. «Заземление»

Эта процедура — мостик между тем, что происходило на тренинге, и реальной жизнью каждого участника, «примерка» нового опыта, полученных знаний и умений на предстоящие ситуации общения.

Инструкция: «Расскажите, пожалуйста, где, в каких ситуациях и с кем Вы используете полученные на тренинге знания, умения и навыки. Что изменится в Вашем поведении, в Вашем отношении к другим?»

2. «Сбор чемодана»

Группа как единый социальный организм прожила несколько дней. Сейчас ее участники расстаются и с новым «багажом» разъезжаются по своим домам. Нужно упаковать «чемоданы».

Возможны разные способы сбора «чемодана»:

1) «Закрытый чемодан»:

Каждому участнику по очереди все остальные (кроме тренера) пишут на листочках качества и умения, которые помогают ему в общении, и те, которые затрудняют его (по 2–3 качества);

В зависимости от договоренности листочки подписываются или остаются

ся анонимными;

Все листочки отдаются адресату, не зачитываясь;

Каждый участник может «распаковать» свой «чемодан» только после тренинга.

2) «Полуоткрытый чемодан»:

Каждый участник по очереди выходит за дверь. Остальные участники собирают для него «чемодан»: один из них записывает качества, помогающие и затрудняющие ему общение, предлагаемые группой, следя за тем, чтобы их было поровну;

Участник, для которого собирается «чемодан», входит и называет того, кто зачитает ему список.

3) «Открытый чемодан»:

Весь сбор «чемодана» происходит открыто в присутствии участника, для которого он собирается; Листки зачитываются их авторами.

При сборе «чемодана» необходимо выполнить следующие условия:

1. Два отделения «чемодана» должны быть равны «по весу» число качеств, помогающих и затрудняющих участнику общение, должно быть одинаково;

2. Должно отмечаться только то, что проявилось на тренинге;

3. Должно отмечаться только то, что человек способен изменить.

В большинстве групп предпочтительнее проводить «закрытый чемодан», как наиболее щадящий и не портящий хорошего настроения группы перед расставанием. Но в психологически более подготовленных группах (например, в группах профессиональных коммуникаторов) возможно проведение «полуоткрытой» или «открытой» процедур, хотя в последнем случае вероятно неискренность.

Вместо «открытого чемодана» каждому участнику можно предоставить возможность получить обратную связь от тех, кого он сам выберет, или от каждого по одному помогающему и одному мешающему качеству.

Заключительное напутственное слово ведущего, завершает тренинг.

Литература

1. Жаринов Н. М., Жаринова Е. Н. Теоретико-методические основы психологического тренинга. Учебное пособие. СПб.: Изд-во «Центр стратегических исследований», 2017. 120 с.

2. Жаринова Е. Н. Исследование коммуникативной компетентности будущего специалиста средствами акмеологического тренинга // Акмеология 2010. Методологические и методические проблемы. СПб.: Изд-во НУ «Центр стратегических исследований», 2010. с. 69–74.

3. Жаринова Е. Н. Проблемы развития коммуникативной компетентности специалиста средствами акмеологического тренинга // Проблемы освіти: збірник наукових праць. Житомир-Київ, 2015, Вип. 84. С. 134–138.

4. Жаринова Е. Н. Программа акмеологического тренинга мотивации достижения вершин продуктивной деятельности // Вестник Костромского университета им. Н.А. Некрасова. Научно-методический журнал. 2007. Том 13. Серия психологические науки «Акмеология образования». С. 146–148.

5. Жаринова, Е.Н. Психолого-акмеологические технологии в образовании /Е.Н. Жаринова // Учебное пособие. — СПб, Изд-во «Центр стратегических исследований», 2015. — 216 с.

ПОСТРОЕНИЕ АКМЕОЛОГИЧЕСКОЙ КОНЦЕПЦИИ СРЕДСТВАМИ ОБРАЗОВАТЕЛЬНОЙ АКМЕОЛОГИИ

Жаринова Е. Н.
канд. психологических наук,
доцент кафедры физического воспитания
и основ военной подготовки
Санкт-Петербургского государственного университета
ветеринарной медицины

Аннотация: В статье раскрыто понятие предмета образовательной акмеологии, принципов организации исследования. Определены задачи образовательной акмеологии состоящие в развитии коммуникативной культуры преподавателей высшей школы средствами тренинговых программ и поисках самореализации творческих потенциалов основных участников образовательного процесса. Описаны методы образовательной акмеологии.

Ключевые слова: закономерности, продуктивное взаимодействие, коммуникативная компетентность, преподаватель, тренинговые программы, моделирование, проблемы.

Акмеологическая концепция развития коммуникативной культуры преподавателя высшей школы средствами систем тренинговых программ, психолого-акмеологической практики предполагает прежде всего определение предмета образовательной акмеологии, принципов организации исследования, определения понятий: творческая готовность, общение, педагогическое общение, продуктивная компетентность, идентификация, установка, образование, культура, личность, педагогическое мастерство, коммуникация, коммуникативная культура, коммуникативная компетентность и многие другие.

Предметом образовательной акмеологии являются закономерности, условия, факторы и стимулы продуктивного функционирования образовательных организаций, закономерности самореализации творческих потенциалов, развития коммуникативной культуры основных участников образовательного процесса, (руководителей, преподавателей, тренеров, учащихся), факторы содействующие и препятствующие достижению наивысших результатов (вершин) в условиях ограничений и предписаний, накладываемых на участников образовательного процесса. Образовательное искусство (в том числе и театральное, балетное, музыкальное) развивалось и культивировалось в своеобразных образовательных «храмах», которые называются школами, лицеями, институтами, академиями, университетами. Целостные учебные заведения любой величины и сложности существуют вне и независимо от отдельного человека. Как правило жизнь наиболее продуктивных образовательных систем значительно дольше жизни не только отдельного человека, но и многих поколений людей. Пражский и Парижский университеты существуют с XII века, Петербургский университет с 1724 года. Информационные и коммуникационные фонды, созданные и закрепленные в них в духовных традициях, служат участникам образовательного процесса в настоящем и работает на будущее [5].

Задача образовательной акмеологии состоит в развитии коммуника-

тивной культуры преподавателей высшей школы средствами систем тренинговых программ и поисках самореализации творческих потенциалов основных участников образовательного процесса. Знания закономерностей и факторов достижения вершин в той или иной области (спортивной, педагогической, медицинской, инженерной) добываются в сравнительных исследованиях образовательных организаций, субъектов деятельности (профессионалов) разных уровней коммуникативной культуры и продуктивности. Изучая закономерности, и факторы, субъективные и объективные, достижения субъектами деятельности вершин самореализации, образовательная акмеология разрабатывает методы и техники позволяющие руководителям, преподавателям, студентам всех видов профессиональных, высших учебных заведений достигать успеха в профессиональном образовании, деятельности, самосовершенствовании. Результатом реализации указанных методов, техник, исследований должна быть готовность выпускников учебных заведений к самостоятельному творчеству, ответственному решению специальных, профессиональных и жизненных задач [6].

Специфическим методом образовательной акмеологии является сравнительное моделирование трёх типов.

I — моделирование факторов, содействующих и препятствующих продуктивному функционированию образовательных организаций, развитию коммуникативной культуры преподавателей высшей школы, самореализации творческих потенциалов основных участников образовательного процесса, их деятельности, искусства и творчества.

II — моделирование факторов содействующих и препятствующих развитию коммуникативной культуры, самореализации творческого потенциала человека на протяжении жизни и профессиональной деятельности от старта до финиша. Закономерности, выявленные с помощью этих моделей — основное содержание образовательной акмеологии, искусства и творчества.

III — моделирование факторов, содействующих и препятствующих продуктивному управлению и самоуправлению образовательными процессами в образовательных организациях [4].

Образовательное искусство опирается на технологии и техники развития личности, деятельности, индивидуальности учащихся средствами образования: стимулирования их акмеэнергоинформационного потенциала, удовлетворения их потребности в самореализации, развитии коммуникативной культуры, выборе собственного пути и собственных вершин. Сложность развития коммуникативной культуры преподавателей высшей школы, образовательного искусства обусловлена многими причинами.

I — его объектами и субъектами являются личности с разными акмеэнергоинформационными потенциалами, находящиеся в сложных взаимоотношениях с группами и коллективами, в которые они входят;

II — преподаватели и студенты находятся на разных уровнях самообразования и самопознания, разных возрастов и даже разных культур — молодежной и традиционной;

III — средством образовательного искусства является информация (общекультурная, общенаучная, специальная и профессиональная), которая имеет тенденцию к расширению и изменению;

IV — участники межличностной коммуникации духовно общаются в условиях развивающихся требований со стороны общества, ухудшающейся экологии, закономерностей экономического и политического развития мира;

V — решение образовательных задач в образовательных системах и движение определенного уровня готовности должно быть осуществлено за строго определенное время [2].

Основные акмеобразовательные проблемы вытекают из определения ее предмета. Будем учитывать, что основным объектом акмеологических исследований является зрелый человек — субъект (индивидуальной, групповой, коллективной) деятельности, разных видов творец наук, искусств, техники и субъект образовательного искусства в них. Уже это — свидетельство сложности и многоплановости объекта и предмета исследования.

Объектами исследований образовательной акмеологии являются, с одной стороны, специалисты и профессионалы (т.е. люди уже имеющие образование), по каким-то причинам с разной степенью продуктивности решающие свои задачи, с другой — учебные заведения как целостные организмы, в разной степени продуктивности решающие комплексные задачи, с третьей — основные участники образовательного процесса, руководители, преподаватели, учащиеся, также разных уровней продуктивности. Они рассматриваются нами как элементы учебных заведений, подчиненных достижению образовательного результата, заключенного в творческой готовности выпускников (всех, подавляющего большинства, половины) к самостоятельной профессиональной деятельности и продолжению самообразования.

Образовательная акмеология — интегративная наука об образовательном искусстве, в котором основные субъекты образовательного процесса являются субъектами коммуникативной культуры, межличностной коммуникации и духовного общения, опосредованного содержанием и средствами образования. Образовательные коллективы и отдельные преподаватели на основе усвоения многих наук выбирают свою точку зрения: на себя, науку и искусство, представителями которых они являются, учащихся, с которыми общаются и обучают, а также стратегии приобщения последних к творчеству в разных видах деятельности. Критерием профессионализма образовательного коллектива является мера обоснованности стратегий воздействия и организации условий, в которых выпускники должны суметь выжить, развиваться и достигать успеха.

Таким образом, акмеология как наука об образовательном искусстве служит развитию у студентов основ профессионального мастерства, готовности и способности к самодвижению, самообразованию, самоорганизации и самоконтролю. У выпускников и преподавателей высшей школы сформированы основы мастерства в развитии коммуникативной культуры, готовности своих выпускников к продуктивному, самостоятельному и творческому решению специальных и профессиональных задач.

Литература

1. Кузьмина Н. В., Жаринова Е. Н. Взаимосвязь структурных и функциональных элементов в образовательной системе // Историческое наследие великого князя Александра Невского и вызовы современности: Материалы XIV Международных Александро-Невских чтений, Псков, 27–28 апреля 2023 года. Псков: ПсковГУ, 2023. С. 111–115.

2. Кузьмина Н. В., Жаринова Е. Н. Законы созидания духовных продуктов субъектами образования Москва: Общество с ограниченной ответственностью «Русайнс», 2023. 112 с.

3. Кузьмина Н. В., Жаринова Е. Н. Основы акмеологической теории созидания

ния духовных продуктов субъектами образования. Москва: Общество с ограниченной ответственностью «Русайнс», 2023. 174 с.

4. Жаринова Е. Н. Показатели продуктивности субъектов образования в научной среде вуза // Научное мнение, 2023. № 3. С. 16–30.

5. Кузьмина Н. В., Жаринова Е. Н. Предмет акмеологии фундаментального образования. Москва: Общество с ограниченной ответственностью «Русайнс», 2023. 126 с.

ПРИМЕНЕНИЕ ЭЛЕМЕНТОВ КОММУНИКАТИВНОГО ТРЕНИНГА КАК МЕТОДА ИНТЕНСИВНОГО ОБУЧЕНИЯ СТУДЕНТОВ СПбГУВМ

*Жаринова Е. Н.
канд. психологических наук,
доцент кафедры физического воспитания
и основ военной подготовки
Санкт-Петербургского государственного университета
ветеринарной медицины*

Аннотация: В статье говорится о эффективности применения коммуникативного тренинга как основного компонента социально-психологического тренинга, который является целесообразным методом интенсивного личностного роста студентов, способствующим развитию и оптимизации уровня коммуникативной компетентности, эмоциональной устойчивости, ответственности, уверенности в себе.

Ключевые слова: методы, исследование, совершенствование, актуальность, цель, объект, гипотеза, задачи, значимость.

Актуальность выбранной темы обусловлена тем, что в настоящее время тренинги стали широко распространенной практикой интенсификации обучения студентов. В отечественной практике опыт применения социально-психологического тренинга отражен в работах И.В. Вачкова, Ю.Н. Емельянова, Т.В. Зайцевой, В.П. Захарова, Г.А. Ковалева, Л.А. Петровской, Е.В. Сидоренко, А.П. Ситникова, Н.Ю. Хряцовой и др. Господствующие в настоящий момент представления о закономерностях процессов обучения сложились в основном в рамках возрастной, а точнее детской психологии. Только в последние годы произошли заметные сдвиги в понимании особенностей обучения взрослых.

Цель исследования — анализ эффективности применения социально-психологического тренинга в качестве метода интенсивного личностного роста студентов. Для проведения данного исследования был выбран коммуникативный тренинг, так как социально-психологический тренинг является средством повышения компетентности в общении.

Объектом исследования являются студенты 1–3 курсов СПбГУВМ. В качестве предмета исследования выступил коммуникативный тренинг как метод интенсивного обучения студентов.

Гипотеза исследования: коммуникативный тренинг как основной компонент социально-психологического тренинга является целесообразным методом интенсивного личностного роста студентов, способствующим развитию и опти-

мизации уровня коммуникативной компетентности, эмоциональной устойчивости, ответственности, уверенности в своих силах.

Задачи исследования:

1.определить реальный уровень развития коммуникативных качеств студентов;

2.составить и апробировать программу коммуникативного тренинга для студентов;

3.изучить влияние тренинга на развитие особенностей коммуникативной сферы и эмоциональных состояний у студентов;

4.сформулировать практические рекомендации.

В работе использовались следующие методы: теоретический анализ литературы по изучаемой проблеме, психодиагностические методики (опросник Айзенка — для определения уровня экстраверсии и эмоциональной стабильности; для изучения коммуникативного потенциала — анкета на коммуникативный потенциал Р.А. Максимовой; для изучения локус-контроля личности опросник УСК Е.Ф. Бажина, Е.А. Голынкиной, А.М. Эткинда; для изучения эмоционального состояния экспресс-диагностика САН В.А. Доскина, Н.А. Лаврентьева, М.П. Мирошникова, В.Б. Шарай), методы математической обработки данных — первичная статистика, t-критерий Стьюдента.

Экспериментальное исследование проводилось со студентами факультета ветеринарной медицины и факультета ветеринарно-санитарной экспертизы в возрасте от 18 до 22 лет.

Практическая значимость данной работы заключается в дальнейшем использовании составленной программы коммуникативного тренинга в целях интенсивного обучения основным навыкам коммуникации.

Программа коммуникативного тренинга была составлена на основе разработок известных в данной области авторов: И.В. Вачкова, Ю.Н. Емельянова, В.П. Захарова, Л.А. Петровской, Е.В. Сидоренко, А.П. Ситникова, Н.Ю. Хрящевой.

Общая цель тренинга: совершенствование коммуникативных навыков студентов. В задачи тренинга входило снятие барьеров в общении, развитие умения слушать и устанавливать контакт, наблюдательности и навыков невербального общения. Повышение уверенности в себе, личностного роста. Составленная программа тренинга состоит из 3 этапов: организационного, развивающего и завершающего.

После реализации программы коммуникативного тренинга мы провели вторичную диагностику студентов.

По анкете на коммуникативный потенциал в экспериментальной группе повысились показатели по уровню активности в общении на 30%, уровню эмоциональной реактивности в общении и уровню потребности в общении на 40%.

По анкете на коммуникативный потенциал в контрольной группе повысились показатели по уровню активности в общении на 20%, по уровню эмоциональной реактивности в общении и потребности в общении на 10%. По показателям уверенности в общении и объёма общения процентное соотношение высоких и низких значений осталось неизменным в обеих группах.

По опроснику УСК в экспериментальной группе повысились показатели по шкале общей интернальности на 10%, интернальности в области достижений на 40%, интернальности в производственных отношениях на 20%, интернальности в межличностных отношениях на 30%.

По опроснику УСК в контрольной группе повысились показатели по шка-

лам общей интернальности, интернальности в производственных и межличностных отношениях до 100%, интернальности в области достижений на 30%.

По экспресс-диагностике САН у студентов экспериментальной и контрольной группы после прохождения тренинга повысились показатели самочувствия, активности и настроения до 100%

По опроснику Айзенка в обеих группах изменений не обнаружено.

Эти данные свидетельствуют о том, что студенты стали более активны, уверены и инициативны в общении, стали больше осознавать личную ответственность за происходящие события.

Были выявлены статистически достоверные различия между показателями первичной и вторичной диагностики в экспериментальной и контрольной группах.

В экспериментальной группе наиболее значимые различия выявлены по показателям эмоциональной реактивности, уверенности в общении, потребности в общении, коммуникативного объема, общей интернальности, интернальности в области неудач, интернальности в производственных и межличностных отношениях, активности и настроения ($p \leq 0,01$). Менее значимые различия выявлены по показателям коммуникативной активности, интернальности в области достижений, самочувствия ($p \leq 0,05$) [5].

В контрольной группе наиболее значимые различия выявлены по показателям коммуникативной активности, эмоциональной реактивности, интернальности в области неудач, интернальности в производственных и межличностных отношениях ($p \leq 0,01$). Менее значимые различия выявлены по показателям уверенности в общении, потребности в общении, общей интернальности, интернальности в области достижений, самочувствия, активности и настроения ($p \leq 0,05$) [5].

Полученные статистически достоверные различия доказывают эффективность предложенной программы коммуникативного тренинга.

Практические рекомендации:

1. Составленную программу коммуникативного тренинга целесообразно применять как базовый уровень интенсивного обучения студентов основным навыкам коммуникации.

2. Программа тренинга может быть использована при развитии и коррекции коммуникативной сферы личности, ответственности, наблюдательности, знакомстве и сплочении коллектива, а также для улучшения психологического климата в коллективе любой организации.

3. Программу можно также использовать отдельными упражнениями и блоками упражнений.

Литература

1. Кузьмина, Н. В., Жаринова Е.Н. Взаимосвязь структурных и функциональных элементов в образовательной системе / Н. В. Кузьмина, Е. Н. Жаринова // Историческое наследие великого князя Александра Невского и вызовы современности : Материалы XIV Международных Александро-Невских чтений, Псков, 27–28 апреля 2023 года. — Псков: Псковский государственный университет, 2023. — С. 111–115.
2. Жаринова, Е. Н. Показатели продуктивности субъектов образования в научной среде вуза / Е. Н. Жаринова // Научное мнение. — 2023. — № 3. — С. 16–30. — DOI 10.25807/22224378_2023_3_16.

3. Жаринова, Е. Н. Продуктивная деятельность преподавателя в образовательном искусстве, мастерстве и творчестве Н. В. Кузьминой / Е. Н. Жаринова // Научное мнение. — 2023. — № 1-2. — С. 128-133. — DOI 10.25807/22224378_2023_1-2_128.

4. Жаринова, Е. Н. Психолого-педагогические основы продуктивной деятельности субъектов образования (теоретические аспекты) / Е. Н. Жаринова. — Москва : Общество с ограниченной ответственностью «Русайнс», 2022. — 224 с. — ISBN 978-5-466-02284-1.

5. Жаринова, Е. Н. Психолого-педагогические основы продуктивной деятельности субъектов образования (практические аспекты) / Е. Н. Жаринова. — Москва : Общество с ограниченной ответственностью «Русайнс», 2022. — 258 с. — ISBN 978-5-466-02283-4.

ПЕРСПЕКТИВЫ РАЗВИТИЯ СТУДЕНЧЕСКОГО СПОРТА В РОССИИ

*Жаринова Е. Н.
канд. психологических наук,
доцент кафедры физического воспитания
и основ военной подготовки
Санкт-Петербургского государственного университета
ветеринарной медицины*

Аннотация: В статье говорится о том, что спортивная деятельность включает в себя интеллектуальную, психоэмоциональную и физическую составляющую. Систематические занятия физическими упражнениями способствуют интенсификации развития организма обучающегося, благодаря чему повышается психический и физический уровни здоровья населения.

Ключевые слова: развитие, здоровье, физическая подготовленность, здоровый образ жизни, профилактика заболеваний, спортивная деятельность, спортивное движение.

Анализируя теоретическую литературу, можно сказать, что в современной российской науке этот термин «студенческий спорт» рассматривается в различных аспектах познания. Так, отдельные компоненты студенческого спорта изучаются в социально-экономических воспитательных, юридических и других разделах.

На основе изучения данных различных стран можно отметить, что «средства физической культуры и спорта обладают уникальной способностью комплексно решать задачи повышения уровня психического и физического здоровья населения, воспитания детей, подростков и молодежи. Способствует созданию тренда на здоровый морально- психологический климат в обществе.

Спортивная деятельность отличается от других форм время препровождения тем, что включает в себя интеллектуальную, психоэмоциональную и физическую составляющую, тогда как последняя является средством наиболее сильного воздействия на развивающийся организм обучающегося. По мнению исследователей, важную роль в приобщении молодежи к спортивной деятельности в высшей школе играют мотивы, вызывающие особое чувство удовлетворе-

ния от проявления мышечной активности, эстетическое наслаждение от красоты, точности, ловкости движений, стремление проявить смелость и решительность при выполнении сложных спортивных упражнений, а также добиться реальных результатов, доказать своё мастерство, стать сильным, крепким и здоровым.

Одной из основных задач образовательных учреждений на сегодняшний день является сохранение и развитие спортивного мастерства студентов. В учебных заведениях необходимо разрабатывать и проводить воспитательные мероприятия на занятиях по физическому воспитанию студентов.

Большинство вузов нашей страны страдают от недостатка спортивной инфраструктуры: залов, бассейнов, стадионов. Однако в некоторых учебных заведениях организация спортивной деятельности находится на хорошем уровне, но в большинстве случаев это лишь небольшой процент от всех учебных заведений страны. Более того, только финансово сильные вузы могут позволить себе хорошую спортивную инфраструктуру.

Для того чтобы выявить проблемы и перспективы развития спорта среди студенческой молодежи и дать необходимые рекомендации по правильной реализации поставленных целей и задач, необходимо выявить основные законодательные и организационные проблемы в деле распространения спорта среди студенческой молодежи, перспективы и преимущества для студентов вузов в успешном развитии студенческого спорта.

Есть несколько принципиальных вопросов, таких как:

- * ухудшение здоровья населения страны;
- * ухудшение физической подготовленности населения страны;
- * отсутствие необходимой эффективной системы детско-юношеского спорта;
- * отставание от ведущих стран по научно-техническому оснащению и усилению конкуренции между ними.

Интерес к проблеме студенческого спорта в молодежной среде вуза обостряется отрицательной статистикой состояния здоровья будущих специалистов, снижением репутации здорового образа жизни среди молодежи. Появлением государственной заинтересованности и потребности общества в подготовке физически развитых и активных специалистов.

На современном этапе становления студенческого спортивного движения в рамках вузов наблюдается тенденция к появлению новых задач по физическому воспитанию студентов. Целью этих заданий является не только совершенствование физических качеств студентов вуза, но и дальнейшее развитие у них интереса к занятиям спортом, формирование ориентира здорового образа жизни и осуществление мероприятий по профилактике социально-негативных явлений в студенческой среде.

В настоящее время модернизируется система физкультурно-спортивной работы студентов в вузах. Однако этот процесс находится в стадии развития, так как изучение уровня реализации физкультурного движения и его данных свидетельствует о том, что эта система требует дальнейших изменений.

В российском студенческом спортивном движении есть и другие серьезные проблемы. Одним из них можно считать отсутствие действующей нормативно-правовой базы. В настоящее время студенческий спорт остается вне сферы регулирования из-за действующего законодательства.

Однако можно выделить и некоторые положительные тенденции. Например, активно развивалось взаимодействие студентов с международными спор-

тивными организациями.

Развитие студенческого спорта, его важность и необходимость следует рассматривать с точки зрения общественной значимости, а не с точки зрения финансовых возможностей инвесторов. Его концепция, существующая в Российской Федерации, ставит одну из важных целей по повышению популярности здорового образа жизни среди молодежи. Наконец, личностное развитие происходит у юношей и девушек в возрасте от 16 до 25 лет. Отсюда важность и необходимость спорта как социального явления. Однако при разработке программы следует учитывать «многогранную направленность» развития спорта у студентов и связь спортивного и образовательного процессов. Наконец, студентам нелегко планировать свое расписание так, чтобы спорт и учеба не мешали, несмотря на распространение проектов и взаимодействия университетов с профессиональными спортивными командами.

Например, развитие студенческого спорта может помочь не только университету, но и государству повысить свой авторитет за рубежом и усилить влияние международной арене.

Среди абитуриентов более привлекательными для поступления могут быть вузы с сильным спортивным клубом. Также эти университеты могут похвастаться более высоким рейтингом, чем другие высшие учебные заведения.

При этом спорт является одним из самых популярных, зрелищных и успешных массовых мероприятий, а не просто средством самореализации спортсменов. Студенческий спорт может привлечь довольно большую аудиторию.

После опроса студентов проанализировав отношение студентов к спорту и выяснилось, что:

- * студенты, которые хотят заниматься спортом, испытывают положительные эмоции и не хотят прекращать занятия спортом;
- * студенты, которые хотят заниматься спортом, не могут заниматься спортом из-за нехватки времени;
- * студентам скучно заниматься спортом: не приносит удовольствия, лень.

Во многих западных странах, где студенческий спорт обычно считается ядром национальной образовательной и спортивной цели. Достаточную часть сборных команд этих стран составляют студенты-спортсмены. Действия по интеграции международного студенческого спортивного движения и российского студенческого спорта могут создать положительный имидж студенческого спорта в нашей стране и в мире в целом.

Можно выделить следующие основные тенденции, связанные с развитием международного студенческого спортивного движения:

- наличие эффективной системы государственного регулирования процесса, связанного с популяризацией спорта в образовательных учреждениях; придать физической культуре и спорту статус составной части, а в некоторых странах и ключевого элемента национальной системы образования;
- национальные студенческие спортивные организации имеют очень положительный социальный статус.

Популяризация студенческого спорта среди молодежи и повышение его наглядности может решить проблему нежелания многих молодых людей регулярно заниматься спортом. Это также может помочь предотвратить развитие у молодых людей следующих разрушительных социальных явлений, таких как ал-

коголизм, наркомания и другие вредные привычки. Результаты исследований, проведенных нашими специалистами и зарубежными специалистами, подтверждают эффективность занятий физкультурой и спортом в профилактике негативных социальных явлений у подростков.

В целях популяризации спорта среди школьников были организованы следующие мероприятия:

- Минспорттуризма России добавило в единый календарь проведения спортивных мероприятий всероссийские и международные спортивные соревнования среди студентов;
- спортивные разряды и звания могут быть присвоены спортсменам, добившимся высоких результатов во всероссийских и международных студенческих соревнованиях;
- разработана концепция организации информационной поддержки студенческого спорта.

Таким образом, можно сделать вывод, что студенческий спорт имеет большое социальное значение. В настоящее время есть проблемы, которые останавливают развитие студенческого спорта, но мероприятия, организуемые государством, демонстрируют большую важность этой проблемы и отношение к ее решению.

И надо добавить, что студенческий спорт имеет большое социальное значение. В настоящее время существуют проблемы, ограничивающие развитие студенческого спорта. Однако события показывают большую важность этой проблемы и волю к ее решению.

Организация, поддержание и развитие студенческого спорта среди молодежи в высших учебных заведениях уже не просто потребность, вызванная ухудшением физического и психического здоровья подрастающего поколения, потребность в здоровых и активных специалистах, но и обусловленная необходимостью.

Существуют следующие приоритеты развития студенческого спорта и физического воспитания студентов:

- создание в учреждениях высшего профессионального образования условий, направленных на сохранение и укрепление физического и психического здоровья обучающихся и профилактику социально-негативных явлений среди молодежи посредством занятий спортом и физической культурой;
- искать новые формы, методы и средства организации спортивной работы, в том числе в каникулярное время, в целях укрепления здоровья и повышения физического состояния воспитанников;
- создание условий для деятельности спортивных секций и спортивных команд на базе учреждений начального, среднего и высшего образования, а также других дополнительных; создание многоуровневой и разноплановой системы мероприятий для спортивных команд образовательных учреждений;
- организация Всероссийских экзаменов по физической культуре граждан до- и призывного возраста для прохождения воинской службы;
- укрепление материально-технической базы, обеспечение инвентарем и оборудованием учебных заведений, а также квалифицированными педагогическими кадрами.

Многие ученые сегодня указывают на проблему снижения развития и общего отсутствия внедрения специально организованных студенческих видов спорта (в дополнение к физической культуре) в вузах. Такое изображение авторы исследований объясняют несколькими причинами, среди которых:

- низкая мотивация администрации вуза в отношении развития студенческого спорта, деятельности спортивных секций и участия студентов в соревнованиях;
- отсутствие механизмов стимулирования деятельности преподавателей на кафедрах физической культуры;
- неудовлетворительное состояние спортивной базы, несоответствие современным требованиям и стандартам аккредитации;
- низкие запасы и физкультурно-физкультурный инвентарь;
- малая заинтересованность и малая ответственность большинства региональных спортивных федераций в развитии спорта среди студенческой молодежи;
- отсутствие распространения идеи физической и спортивной культуры среди студентов в СМИ и т. д.

На основании анализа нормативных документов, регулирующих развитие спорта в образовании, а также рассмотрения вышеизложенных вопросов, подчеркнем, что необходимо реализовать создание современной и эффективной структуры управления культурой физики и спорта в вузе. следующие основные положения его существования:

- гармоничное взаимодействие воспитательной и внеучебной работы (массовая физкультурная, а также оздоровительно-спортивная работа);
- финансовая, экономическая и коммерческая независимость в соответствии с уставами университетов и действующим законодательством.

На наш взгляд, сегодня необходимо найти пути расширения масштабов, оптимизации и совершенствования студенческого спорта в высших учебных заведениях в целях выполнения социального заказа государства и общества на условную и профессионально-прикладную физическую подготовку студентов.

Развитие студенческого спортивного движения возможно, на наш взгляд, путем организации факультативных курсов в высших учебных заведениях с различными практическими компонентами и физкультурно-массовыми мероприятиями и установлением базового компонента, ориентированного на совершенствование личной физической культуры.

Решение проблемы активизации и позитивного отношения студентов к занятиям физической культурой в высших учебных заведениях современные исследователи видят в спортизации физического воспитания. Основные способы сделать это:

- создание спортивных секций по спорту и развитие студенческого спортивного движения в целом;
- совершенствование материальной базы и разнообразия спортивного инвентаря, его соответствие современным требованиям; обеспечить методическое планирование реализации спортивного развития обучающихся;
- с учетом последних достижений педагогики, валеологии, медицины и других наук, касающихся задач физического развития молодежи;
- развитие спортивного информационного ресурса для организации взаимодействия студенческих спортивных организаций со средними техническими и высшими учебными заведениями в целях оказания консультационной, методической поддержки и обмена опытом и т. д.;
- привлечь внимание крупных и средних работодателей к студентам-спортсменам для обеспечения спонсорской поддержки;
- мотивировать студентов к систематическим занятиям спортом,

участвуя в спортивных мероприятиях города, в соревнованиях разного уровня.

Однако реализация этих установок и условий недостаточна для полноценного и масштабного развития спортивного движения среди студенческой молодежи. На наш взгляд, сегодня также необходимым условием является осуществление теоретико- методического обеспечения процесса повышения престижа спорта среди молодежи, реализация направлений физического воспитания будущих специалистов в процессе их обучения в высших учебных заведениях.

Есть много причин, по которым занятия спортом во время учебы и экзаменов очень важны для студентов:

Повысить физическую выносливость и укрепить здоровье — регулярные занятия спортом помогают поддерживать хорошую физическую форму, укрепляют сердечно- сосудистую и дыхательную системы, а также укрепляют иммунитет.

Снижение стресса. Учеба и экзамены могут вызывать у студентов сильный стресс и беспокойство. Спорт в этом случае может сыграть роль способа расслабиться и нормализовать психологическое состояние.

Улучшение памяти и повышение концентрации внимания. Регулярные упражнения помогают улучшить кровоснабжение мозга и тренируют когнитивные функции ученика, такие как память и концентрация. Это может положительно сказаться на успеваемости.

Развивайте дисциплину и уверенность в себе — занятия спортом также могут помочь ученику развить дисциплину и научиться управлять своим распорядком дня. Это может помочь повысить уверенность в себе и способствовать академическим успехам.

Улучшение социальных навыков и расширение социальной сети. Участие в студенческих спортивных командах может помочь учащемуся расширить свой круг общения и улучшить свои социальные навыки.

Таким образом, занятия спортом во время учебы и экзаменов важны для студентов, чтобы поддерживать хорошее физическое и психическое здоровье, улучшать успеваемость и развивать социальные навыки.

Дополнительно для студентов-спортсменов в России действует ряд привилегий и льгот, которые могут помочь им тренироваться и заниматься спортом:

Спортивные стипендии. Спортсмены могут получить дополнительную финансовую поддержку в виде стипендий от университетов и спортивных федераций.

Повышенный процент невыходов на работу. Студенты-спортсмены могут иметь право на большее количество пропусков, если они путешествуют или участвуют в спортивных мероприятиях.

Бесплатное питание. В некоторых вузах студенты-спортсмены могут получать бесплатное или льготное питание в специальных столовых.

Расширенный список специальностей. В некоторых университетах студенты- спортсмены могут поступать на специальности с более низкими, чем обычно, вступительными баллами.

Наличие тренеров. Студенты-спортсмены могут воспользоваться бесплатными консультациями и помощью профессиональных тренеров при занятиях спортом.

Медицинские осмотры. Студенты-спортсмены могут воспользоваться льготным медицинским обслуживанием и регулярными визитами к врачу для наблюдения за своим здоровьем.

Привилегии при поступлении в магистратуру или аспирантуру. Студенты-спортсмены могут иметь право на более низкий минимальный балл для по-

ступления в аспирантуру или программы магистратуры, что позволяет им продолжать заниматься спортом во время учебы в колледже.

Эти привилегии призваны обеспечить студенческий спорт и мотивировать молодежь заниматься спортом. Они могут помочь студентам-спортсменам сбалансировать учебу и спортивную карьеру, что может привести к успеху в обеих областях.

На основании вышеизложенного можно сделать вывод о необходимости преодоления проблем, связанных с развитием студенческого спорта в России. Кроме того, важно учитывать немаловажный факт: студенческий спорт — это продукт, который может заинтересовать широкую аудиторию — от простого зрителя до бренда магазина одежды.

Студенческий спорт имеет большой потенциал востребованности, много возможностей и много перспектив развития для студентов-спортсменов и вуза в целом. Исследование показывает, что студенческий спорт сталкивается с рядом проблем, но их системное решение может привести к высокому уровню конкуренции в мире.

Можно сделать вывод, что действующая система физического воспитания в вузах еще несовершенна, так как не в полной мере отвечает социальному заказу государства по обеспечению здоровья, общего состояния и специальной профессиональной целеустремленности студентов к полноценной жизни и надлежащему осуществлению свою профессиональную деятельность.

Поэтому сегодня возникает необходимость углубления фундаментальных исследований по вопросам студенческого спорта с целью разработки теоретических аспектов, вопросов организационно-методического обеспечения студенческого спорта.

Литература

1. Вяльцева Е. Д. Основы менеджмента и теории физической культуры: учебное пособие Воронеж: Ритм, 2017. 72 с.

2. Гаязова А. В. Проблемы студенческого спортивного движения // Перспективы развития современного студенческого спорта: на пути к Универсиаде-2013 в Казани: Всероссийская научно-практическая конференция. Казань, 2012. С. 48–52.

3. Долгова Н. А. Нормативно-правовой аспект модернизации физического воспитания студентов и университетского спорта в Украине // Научные ведомости. Серия: Гуманитарные науки, 2013. Выпуск 19, № 20 (163). С. 195–200.

4. Ежова А. В., Артемьева С. С., Крюкова О. Н. Педагогическое обеспечение эффективности процесса физического воспитания в вузе // Вестник Воронежского государственного университета. Серия: Проблемы высшего образования, 2017. № 3. С. 37–39.

5. Жаринова, Е. Н. Повышение социальной функции физической культуры // Акмеология развития 2022. Методологические и методические проблемы : Сборник статей / под ред. Н. В. Кузьминой, Л.Е. Паутовой, Е.Н. Жариновой. Москва: Общество с ограниченной ответственностью «Русайнс», 2022. С. 160–166.

6. Николаев Ю. М. Теория физической культуры: функциональный, ценностный, деятельностный, результативный аспекты. СПб.: Питер, 2015. 156 с.

7. Перспективы развития студенческого спорта и Олимпизма: сборник статей Всероссийской с международным участием научно-практической конференции студентов / под ред. О. Н. Савинковой, А. В. Ежовой. Воронеж: Издательско-

ИСТОРИЧЕСКОЕ НАСЛЕДИЕ И ЕГО ВЛИЯНИЕ НА ПРОФЕССИОНАЛЬНОЕ САМООПРЕДЕЛЕНИЕ КАДЕТОВ

*Зименко О. С.
Педагог-психолог,
Кадетский корпус (Школа IT — технологий) Военной академии связи
имени Маршала Советского Союза С.М. Буденного,
г. Санкт-Петербург*

Аннотация. Статья посвящена анализу влияния исторического наследия на процесс профессионального самоопределения кадетов. В ней рассматривается, как глубокое понимание региональной истории способствует формированию у кадетов комплексного взгляда на национальную и мировую историю. Основное внимание уделяется тому, как знание истории своего региона помогает кадетам развивать навыки критического мышления, аналитические способности, эмоциональную интеллигентность и уважение к различным культурам. Подчеркивается роль исторического образования в формировании у кадетов чувства принадлежности и ответственности перед своей страной, а также в их профессиональном и личностном развитии.

Ключевые слова: историческое наследие, профессиональное самоопределение, кадеты, региональная история, национальная история, критическое мышление, эмоциональная интеллигентность, культурное уважение, образовательный процесс, идентичность.

В обществе созрело понимание того, что правда об истории страны — неисчерпаемый источник подлинного патриотизма. Одной из основных задач воспитания, стоящих на современном этапе перед школой, учителем, является воспитание любви к Родине, родному краю, чувства гордости за Родину. Каждый человек с планеты Земля любит свою Родину, но у каждого из нас есть особое чувство к родному краю, селу, городу, где нам довелось родиться, расти, учиться, начать трудовую жизнь.

Актуальность темы обусловлена тем, что в последнее время теряется связь поколений, забываются традиции, ценности и история своего народа. Память о прошлом своей маленькой родины позволит сохранить свое национальное самосознание, целостность как части народа.

Современная практика преподавания истории в школе, к сожалению, мало поправляет это положение, так как для детей, в силу их возрастных особенностей, события, удаленные во времени и на далекое расстояние, представляются в какой-то мере абстрактной информацией, поэтому в работе важно показать, как историко-краеведческий материал используется в обучении и воспитании кадетов. Кроме того, публикуются новые источники, позволяющие глубже узнать историю родного края.

Изучение истории и культуры родного края не только расширяет кругозор кадета, но и помогает сформировать чувство сопричастности к истории. Дает возможность ребенку, знающему свои корни, свои истоки, познать себя, воспринимать культурное и историческое наследие своего народа как историю

и культуру своей семьи, своего места обитания, включенные в контекст более масштабной истории. Обращение к истории родного края важно еще и потому, что современная система образования не только должна создать представление об общечеловеческих ценностях культуры, но и стать механизмом передачи этнокультуры.

Дореволюционная историография представлена такими учеными, как А. Дистервег, Ж. Ж. Руссо, Г. Песталоцци. А. Дистервег утверждал, что правильное воспитание должно выстраиваться на основе трех принципов — целесообразности, культуuroобразности, самодеятельности. Используя эти принципы, он разработал целую систему правил, которые систематизировал в своем труде в 1835 г. «Руководство к образованию немецких учителей». Основная идея в том, что учитель играет основную роль в воспитании подрастающего поколения.

Ж. Ж. Руссо, Г. Песталоцци считали, что изучать свою малую родину в разрезе истории просто необходимо, и начинать это предпочтительно еще со школьных лет. Л.С. Выготский разработал теорию, в основе которой состоят культурные смыслы. Его труды — «Мышление и речь», «Психология искусства», «Этюды по истории поведения», «Психология развития ребёнка» и т. д.

Советская историография представлена М.В. Ломоносовым, К.Д. Ушинским, Ф.И. Янковичем. Историк А.И. Стражев справедливо отмечал, что без краеведческой работы невозможно по-настоящему преподавать историю. Н.Г. Дайри был убежден, что программы, которые оснащены не только материалом учебника, но и знанием окружающей действительности, усваиваются значительно быстрее.

В современной историографии выделяются различные монографии, диссертации, посвященные региональным особенностям края. В качестве примера можно назвать автора Л.Н. Нуйкину. Автор подчеркивает, что четкого определения места и роли региональной истории в учебно-воспитательном процессе как в ФГОС, на данный момент нет, но и запрета на нее также нет.

Построение эффективной современной системы исторического образования предполагает определение оптимального баланса между историей всеобщей, отечественной, региональной и местной (локальной). Об этом говорят такие авторы как Н.А. Седельникова, И.С. Сергеев и многие другие. По мнению Д.П. Четвериковой, краеведение может являться основной составляющей при формировании имиджа и бренда региона, что особенно важно в современной политической и социально-экономической реалии. О вопросах и проблемах региональной истории в системе школьного исторического образования в своих работах рассуждают В.Ф. Козлов, И.В. Святченко.

Итак, несмотря на немалое количество трудов, посвященных региональной истории и важности обучения в целом, анализ существующей литературы отражает слабую научную освещенность проблемы.

Историческое наследие играет критическую роль в формировании профессионального самоопределения кадетов, ввиду его способности оказывать влияние на их идентичность, ценности и восприятие мира. Осознание связи между личной историей и историей родного края способствует формированию более глубокого понимания социальных, культурных и политических процессов, что, в свою очередь, важно для профессионального развития кадетов.

Профессиональное самоопределение кадетов, безусловно, является сложным и многоаспектным процессом, в котором значительную роль играет понимание истории. Историческое наследие региона, в котором обучаются кадеты, обладает уникальной способностью формировать их личностную идентичность,

влияя на развитие мировоззрения, укрепление нравственных ценностей и профессиональных устремлений.

В первую очередь, изучение истории своего региона позволяет кадетам усвоить уроки прошлого, что особенно важно в контексте военно-патриотического воспитания. Исторические фигуры, события и культурные достижения региона становятся не только источником знаний, но и предметом гордости, а также примерами для подражания. Важность этого аспекта трудно переоценить: ведь историческое наследие представляет собой не только хронику событий, но и свидетельство выносливости, мужества и самопожертвования, что особенно значимо для будущих защитников Отечества.

Осмысление исторического опыта региона способствует формированию у кадетов чувства долга и ответственности перед своей страной. Понимание того, как предки защищали и строили свою Родину, какие трудности они преодолевали, укрепляет стремление кадетов следовать их примеру, вносить свой вклад в развитие и оборону своей страны.

История родного края способствует формированию у кадетов уникальной системы ценностей. Понимание истории своего народа, знакомство с культурным и историческим наследием помогают молодым людям осознать свою принадлежность к определенной культуре, определить свои корни и особенности своего народа. Такое понимание крайне важно для формирования стабильной и гармоничной личности, уверенной в своем месте в обществе и истории.

Рассмотрение истории через призму конкретного региона не только приближает исторические события к личному опыту кадетов, но и способствует более осмысленному восприятию исторических процессов в целом.

Во-первых, изучение региональной истории помогает кадетам увидеть связь между локальными и глобальными историческими процессами. Например, региональные истории часто переплетаются с ключевыми моментами национальной истории, такими как войны, политические перемены, экономические развития. Это понимание помогает кадетам осознать, что их родной край не является изолированным от остального мира, а является активным участником более широких исторических процессов.

Во-вторых, акцент на региональной истории способствует развитию у кадетов более глубокого понимания национальной истории. Понимание местных исторических событий, культурных и социальных особенностей региона может предоставить более широкий контекст для национальной истории. Такое погружение в детали местной истории обогащает понимание национальной истории, делая ее более многослойной и динамичной.

Третий аспект касается того, как изучение региональной истории помогает кадетам лучше понять и оценить исторические события мирового масштаба. Знание о том, как международные события повлияли на их регион, может помочь молодым людям лучше понять глобальные процессы и их влияние на различные уровни общества.

Четвертый аспект связан с тем, что акцент на региональной истории способствует развитию критического мышления. Анализируя исторические события на местном уровне, кадеты учатся задавать вопросы о причинах и следствиях, о взаимосвязях между различными историческими периодами и географическими регионами. Это умение критически анализировать исторические события невероятно важно в профессиональной жизни, особенно в военной сфере.

Кроме того, изучение региональной истории способствует формирова-

нию у кадетов чувства гордости и принадлежности к своему региону и стране. Осознание того, как их регион вписывается в более широкий национальный и мировой контексты, может усилить их чувство идентичности и привязанности к своей малой родине и нации в целом.

Изучение истории представляет собой не только академический процесс, но и способствует комплексному развитию личности, в частности, развитию эмоциональной интеллигентности кадетов. Эмоциональная интеллигентность — это способность понимать свои эмоции и эмоции других людей, умение управлять своими эмоциональными реакциями, что важно для успешной социальной адаптации и межличностного общения. История, особенно история родного края, способствует развитию этих качеств, обогащая эмоциональный опыт и расширяя понимание социальных и культурных контекстов.

Когда кадеты изучают историю, они погружаются в различные эпохи и культуры, что позволяет им лучше понять мотивы и чувства людей прошлого. Такое понимание способствует развитию эмпатии — способности сопереживать и разделять чувства других. Это особенно важно в контексте военного образования, где кадеты должны быть готовы к взаимодействию с различными культурами и народами.

Историческое образование способствует развитию у кадетов уважения к различным культурам и народам. Понимание исторического развития разных цивилизаций помогает осознать, что каждая культура имеет свою ценность и достоинства. Это важный аспект в формировании толерантности и уважения к разнообразию.

Кроме того, история помогает кадетам развивать способность к рефлексии, то есть способность анализировать свои действия и действия других с точки зрения исторического контекста. Такой подход способствует формированию более глубокого понимания причин и последствий различных событий, а также учит учитывать исторический опыт при принятии решений.

Изучение истории также способствует формированию у кадетов навыков межкультурного общения. В процессе изучения истории разных стран и народов молодые люди учатся понимать и уважать различные культурные нормы и традиции, что является важным навыком в современном глобализированном мире. Изучение истории помогает кадетам формировать более глубокое понимание своего места в истории и обществе. Осознание того, что они являются частью длинной цепи поколений, помогает молодым людям лучше понять свои корни и традиции, а также более ответственно относиться к своей роли в обществе.

Историческое наследие, таким образом, является неотъемлемой частью профессионального и личного развития кадетов. Оно обеспечивает связь между прошлым и настоящим, между индивидуальным и коллективным, способствуя формированию глубокого понимания своего места в мире и готовности к его служению.

Анализ исторических событий и их последствий способствует формированию у кадетов умения мыслить критически. Что означает не только умение различать факты и интерпретации, но и способность к оценке различных точек зрения и аргументов. Кадеты учатся видеть за историческими событиями не только их очевидные последствия, но и менее заметные социальные, экономические и культурные факторы, которые способствовали их возникновению. Анализ требует глубокого понимания контекста и способности учитывать различные

аспекты сложных исторических процессов.

Изучение истории родного края помогает кадетам развить умение анализировать сложные ситуации. Историческое образование включает в себя не только изучение прошлого, но и размышления о том, как исторические события и решения повлияли на современное состояние общества. Кадеты учатся анализировать причины и следствия событий, что способствует развитию их способности к системному мышлению и принятию обоснованных решений.

Анализ истории способствует развитию у кадетов способности к рефлексии — оценке собственных действий и действий других в контексте исторических событий. Это способствует формированию эмпатии и понимания мотивов действий других людей, что является важным навыком для любого специалиста.

Таким образом, историческое наследие и его изучение имеют важное значение для профессионального самоопределения кадетов. Это не просто обучение фактам и датам, но формирование у молодых людей чувства принадлежности, уважения к своему народу и готовности служить его интересам. История родного края становится не только предметом изучения, но и средством формирования личности, способной критически мыслить, уважать прошлое и стремиться к будущему.

Литература

1. Федеральный закон «Об объектах культурного наследия (памятниках истории и культуры) народов Российской Федерации» от 25.06.2002 N 73-ФЗ (последняя редакция).
2. Дюмина И. А. Патриотическое воспитание учащихся средствами школьного музея // Человек и образование. 2012. 390 с.
3. Шнайдштейн, Е. В. Поиски и открытия. Записки археолога. Астрахань, 2021. 172 с.

РОЛЬ СЕМЕЙНЫХ ЦЕННОСТЕЙ В ФОРМИРОВАНИИ ЛИДЕРСКИХ КАЧЕСТВ У КАДЕТОВ

Зименко О.С.

Педагог-психолог

*Кадетский корпус (Школа ИТ — технологий) Военной академии связи
имени Маршала Советского Союза С.М. Буденного,
г. Санкт-Петербург*

Аннотация. В статье представлены результаты опроса, проведенного среди кадетов Кадетского корпуса (школа ИТ-технологий) Военной академии связи имени Маршала Советского Союза С.М. Буденного. Цель исследования заключалась в анализе влияния семейных ценностей на формирование лидерских качеств у кадетов. В исследовании участвовали 20 учащихся, выбранных из классов 10А, 10О, 11А и 11О. Опрос включал в себя пять ключевых блоков вопросов, направленных на оценку влияния семейного воспитания, семейных традиций, семьи как источника мотивации, а также роли Кадетского корпуса и самооценки кадетов как лидеров. Результаты опроса показали, что большинство кадетов признают значительное влияние семейных ценностей на их личностное развитие и формирование лидерских качеств. Семья выступает как фундаментальный

источник мотивации и поддержки, а образовательная программа Кадетского корпуса эффективно дополняет и укрепляет эти качества. Статья подчеркивает важность синергии между семейным воспитанием и образовательной средой в процессе подготовки будущих лидеров.

Ключевые слова: кадетский корпус, семейные ценности, лидерские качества, воспитание, образовательная среда, самооценка, мотивация, поддержка, военная академия, молодежное развитие.

В современной России, оказавшейся под влиянием глобальных изменений, насущной задачей становится усиление воспитательной роли семьи в формировании у детей патриотических и лидерских качеств. Что требует переосмысления взаимоотношений семьи с обществом, образовательными учреждениями и различными социальными институтами [1, с. 86]. Ранее применяемые подходы, сфокусированные на успеваемости и поведении детей, оказались недостаточными, учитывая, что не всем современным молодым людям свойственны патриотизм и желание участвовать в общественно-политической жизни.

Среди молодежи наблюдаются тревожные тенденции, такие как наркомания, алкоголизм и тунеядство. Что говорит о необходимости более глубокого вовлечения семьи в процесс воспитания. Кроме того, некоторая часть молодежи, завершив образование, испытывает трудности с адаптацией к взрослой жизни, сталкиваясь с разочарованиями и препятствиями, что усугубляется социальной неуверенностью, способствующей деформации убеждений и взглядов молодых людей, а также вытеснением их духовных потребностей.

Экономический кризис и внешние санкции, ведущие к росту цен на товары первой необходимости, ослабляют воспитательную функцию семьи, что иногда приводит к самоустранению родителей от процесса воспитания. В связи с этим требуется разработка новых подходов и стратегий, направленных на укрепление воспитательной роли семьи. Что включает в себя углубление психолого-педагогических знаний родителей, активизацию их участия в образовательном процессе и взаимодействие с различными социальными и образовательными институтами.

Важным аспектом является также разработка эффективных программ, направленных на повышение уровня гражданской активности и патриотизма среди молодежи, в том числе через интеграцию с вооруженными силами, казачьими формированиями и различными общественными организациями. Таким образом потребуются совместные усилия всех участников образовательного процесса и государства в целом для формирования у молодого поколения устойчивых нравственных ценностей и готовности к активному участию в жизни общества [3, с. 126–129].

Анализируя понятие «лидер» в научных исследованиях, можно сделать вывод, что оно имеет неоднозначный характер и зависит от контекста исследования. Согласно Р. Л. Кричевскому, лидер выделяется среди членов группы своей неординарностью и идентификацией с основными групповыми ценностями, обладая наибольшим влиянием на товарищей и выдвигаясь в роль вожака в ходе взаимодействий [2, с. 102–106].

Исходя из этого, лидер в группе характеризуется рядом особенностей. Во-первых, он является наиболее влиятельным членом группы, пользующимся её поддержкой. Во-вторых, это личность, которой признается безоговорочное право руководить действиями группы и выражать общие идеи. В-третьих, лидер

выступает как вожак, берущий на себя ответственность за деятельность группы и принятые решения. Наконец, это персона, определяющая цель и перспективы деятельности группы. Таким образом, лидер — это не просто член группы, но и личность, обладающая заслуженно признанным авторитетом и наивысшим статусом, позволяющим ему единолично принимать решения в значительных и судьбоносных ситуациях, имеющих значимость для жизнедеятельности группы, её существования и развития.

В современном обществе важно задавать вопрос о необходимости лидерских качеств у каждого ребенка, подростка или юноши. Ответ на этот вопрос однозначен — да, лидерские качества необходимы каждому. Лидерство не сводится лишь к способности быть вожаком и вести за собой последователей. Оно также означает умение достойно управлять своей жизнью и деятельностью, ориентироваться в сложностях современной жизни, адаптироваться к непростым ситуациям и совершать верный выбор. Поэтому формирование лидерских качеств у подрастающего поколения становится одной из ключевых задач российского общества, государства и всех его институтов.

В современном обществе центральное место занимает вопрос повышения статуса семьи и усиления её воспитательного потенциала. Семья, борясь с безнравственностью среди подростков и молодёжи, стремится к формированию у детей лидерских качеств, таких как уверенность, решительность, стойкость, ответственность. На семью возлагается задача воспитания детей как высоконравственных личностей, честных, убежденных, твердых, уверенных в себе и своих возможностях, способных понимать и сочувствовать другим, а также умеющих принимать решения, касающиеся собственной судьбы.

Семья обеспечивает детям первичные знания для жизни, информирует о правилах поведения в обществе, развивает у детей навыки общения и коммуникации. В семье формируются критерии оценки добра и зла, она служит примером поведения, вооружает представлениями о жизненных целях и ценностных ориентациях. Важной функцией семьи является социализация детей и передача им жизненного опыта, осуществляемая через непрерывное и продолжительное воспитательное воздействие.

Среди важнейших задач реализации этой функции семьи выделяются формирование личности детей, систематическое воспитательное воздействие, организация культурного досуга и отдыха, приобщение к национальным традициям и обычаям, а также контроль за поведением и деятельностью детей. Таким образом, дети находятся в постоянном взаимодействии с семьей, являющейся наиболее значимой средой для их воспитания.

В современных семьях, благодаря высокому образовательному уровню родителей и значительной технической оснащенности, семья имеет возможность оперативно получать информацию, касающуюся воспитания детей. Это способствует активному участию родителей в формировании лидерских качеств у детей.

Закладка и воспитание лидерских качеств начинается в семье и получает дальнейшее развитие в школе. Семья и школа являются ключевыми институтами, способствующими воспитанию лидерских качеств у детей, определяя уровень личностных качеств будущего лидера и его способность к лидерской деятельности. В контексте российского общества и государства, акцент на воспитании лидерских качеств в семье и школе становится одной из приоритетных задач, направленных на формирование качественного потенциала будущего поколения.

Следовательно, лидерские качества необходимы не только для управле-

ния группами или коллективами, но и для успешного самоуправления и саморазвития личности. Важно понимать, что развитие лидерских качеств подразумевает не только обучение навыкам управления и организации, но и формирование качеств, как ответственности, уверенности в себе, способности к самостоятельному принятию решений и адаптации к изменяющимся условиям. С учетом текущих социальных и экономических реалий, развитие таких качеств в молодых людях является необходимым условием для их успешной социализации и интеграции в современное общество.

В рамках исследования «Роль семейных ценностей в формировании лидерских качеств у кадетов», проведенного среди студентов Кадетского корпуса (школа IT-технологий) Военной академии связи имени Маршала Советского Союза С.М. Буденного, был организован опрос, охвативший 80 учащихся, распределенных равномерно между двумя параллелями по 40 человек в каждой. В каждой параллели обучаются по два класса, в каждом из которых по 20 учеников. Для нашего опроса были выбраны классы 10А, 100 и 11А, 110.

В классе 10А обучаются 20 учащихся, такое же количество учащихся присутствует и в классе 100. Аналогичная ситуация наблюдается и в 11-х классах: в каждом из них, 11А и 110, также обучаются по 20 учащихся.

Для обеспечения репрезентативности исследования, из каждого класса были случайным образом выбраны по 5 учащихся. Таким образом, из классов 10А и 100 было выбрано по 5 кадетов, что составляет 25% от общего количества учащихся в каждом классе. Аналогично, из классов 11А и 110 также было выбрано по 5 учащихся. В сумме это дает 20 кадетов, что составляет 25% от общего числа учащихся в четырех классах.

Такая выборка позволяет учесть мнения учащихся разных курсов и специализаций, обеспечивая разнообразие взглядов и мнений. Подобное распределение участников гарантирует, что результаты опроса будут отражать широкий спектр мнений и взглядов среди учащихся этих классов.

Целью опроса было выявление взаимосвязи между семейными ценностями и развитием лидерских качеств у обучающихся.

Опрос был структурирован по блокам:

1. Восприятие роли семьи

Первый блок вопросов был сосредоточен на оценке того, как кадеты воспринимают роль своих семей в личностном развитии. Вопросы затрагивали темы, связанные с влиянием семейных ценностей, воспитательных методов и общего подхода к жизни, принятого в семье. Целью этого блока было установить, считают ли кадеты, что их семья оказала значительное влияние на формирование их характера, самооценки и лидерских качеств.

2. Влияние семейных традиций

Второй блок вопросов фокусировался на влиянии семейных традиций на кадетов. Особое внимание уделялось тому, как семейные обычаи, ритуалы и ценности способствуют формированию у кадетов уверенности в себе, инициативности и способности к лидерству. Исследование стремилось выяснить, насколько глубоко семейные традиции влияют на развитие личности кадетов и способствуют ли они развитию качеств, необходимых для лидера.

3. Семья как источник мотивации

Третий блок вопросов был направлен на понимание роли семьи как источника мотивации и поддержки для кадетов. Здесь исследовалась степень, в которой поддержка со стороны семьи способствует усилению стремления каде-

тов к успеху, развитию их лидерских навыков и общей мотивации к достижению высоких результатов как в учебе, так и в личной жизни.

4. Роль Кадетского Корпуса в развитии лидерских качеств

Четвертый блок вопросов сосредоточился на вкладе обучения в Кадетском корпусе в развитие и укрепление лидерских качеств, заложенных семьей. Здесь анализировалось, как образовательная среда и дисциплина Кадетского корпуса способствуют дальнейшему развитию лидерских качеств кадетов, формируя у них необходимые навыки и уверенность для будущего лидерства.

5. Восприятие себя как лидера

Последний блок вопросов был нацелен на самооценку кадетами своих лидерских способностей. Здесь кадеты оценивали свой потенциал как лидеров, опираясь на свои убеждения, уверенность в себе и готовность брать на себя ответственность. Этот блок вопросов позволил узнать, насколько кадеты чувствуют себя подготовленными к руководящим ролям и как они видят свое будущее в контексте лидерства.

Каждый из этих блоков вопросов был важен для оценки того, как семейные ценности и образовательная среда Кадетского корпуса взаимодействуют, формируя лидерские качества у молодых людей, готовя их к будущим вызовам и ролям в обществе.

Основываясь на данных опроса, 85% кадетов считают, что их семья оказала значительное влияние на их личностное развитие и формирование лидерских качеств. Что свидетельствует о том, что семейное воспитание играет ключевую роль в подготовке молодых людей к лидерским ролям. Поддержка и направление со стороны семьи не только способствует развитию уверенности в себе, но и формирует основные нравственные ценности и принципы, которые в дальнейшем становятся основой для лидерского поведения.

90% опрошенных кадетов отметили, что семейные традиции оказали значительное влияние на развитие их лидерских качеств. Данный высокий показатель указывает на то, что традиции и обычаи, передаваемые в семье, играют важную роль в формировании личности. Семейные традиции не только укрепляют чувство принадлежности и идентичности, но и являются важным источником для развития качеств, необходимых для эффективного лидерства.

80% кадетов указали на то, что их семьи служили важным источником мотивации и поддержки в стремлении к лидерству. Что подчеркивает значимость эмоциональной поддержки со стороны семьи в процессе личностного роста и профессионального развития молодых людей. Семейная поддержка способствует укреплению самооценки и самоуверенности, что является критически важным для развития лидерских навыков.

Согласно результатам опроса, 90% учащихся считают, что обучение в Кадетском корпусе оказывает значительное влияние на развитие и укрепление лидерских качеств. Высокий показатель свидетельствует о важности образовательной среды и дисциплины, предоставляемой военными академиями, в процессе подготовки будущих лидеров. Образовательная программа Кадетского корпуса, совместно с семейными ценностями, создает мощную основу для развития лидерских качеств.

80% кадетов оценили свой потенциал как лидеров положительно, что отражает их уверенность в себе и готовность принимать на себя ответственность. Такой уровень самооценки указывает на успешное сочетание семейного воспитания и обучения в Кадетском корпусе, способствующего формированию уверен-

ности и лидерских способностей.

Таким образом, результаты опроса подтверждают, что семейные ценности и воспитание играют решающую роль в формировании лидерских качеств у кадетов. Семья не только создает основу для развития личностных качеств и навыков, необходимых для лидерства, но и служит важным источником мотивации и поддержки. Образовательная среда Кадетского корпуса, в свою очередь, укрепляет и развивает эти качества, подготавливая кадетов к будущим лидерским ролям в обществе.

Литература

1. Васильева А. К. Структура семьи. М.: 1988. 326 с.
2. Кричевский Р. Л., Дубовская Е. М. Социальная психология малой группы. Учебное пособие. М.: Аспект Пресс, 2001. 296 с.
3. Махаева Г. М. Взаимодействие семьи и школы в воспитании у подростков качеств современного лидера: дисс. ... канд. пед. наук. Махачкала: Дагестан. гос. пед. ун-т, 2007. 264 с.

СЕМЬЯ И ВОЕННАЯ СЛУЖБА: ВОСПИТАНИЕ БУДУЩИХ ОФИЦЕРОВ В КОНТЕКСТЕ СЕМЕЙНЫХ ТРАДИЦИЙ

*Зименко О.С.
Педагог-психолог,
Кадетский корпус (Школа IT — технологий) Военной академии связи
имени Маршала Советского Союза С.М. Буденного,
г. Санкт-Петербург*

Аннотация. Статья посвящена анализу влияния семейных традиций на формирование будущих офицеров в контексте военной службы. Исследование начинается с обзора исторического значения военных традиций в разных культурах и влияния военных династий, таких как Романовы в России, Габсбурги в Австрии и Османы в Османской империи, на политические и социальные структуры своих стран. Далее рассматривается теоретическая основа связи семейного воспитания с профессиональным выбором и развитием лидерских качеств, акцентируя внимание на влиянии семейных ценностей и воспитания на формирование личности будущих офицеров. Затем исследуются современные тенденции и вызовы, включая изменения в семейных структурах и влияние технологий и глобализации на военную сферу. Статья подчеркивает значимость семейных традиций в воспитании будущих офицеров, их адаптацию к современным условиям и важность подготовки молодого поколения к вызовам современной военной службы.

Ключевые слова: военные традиции, семейное воспитание, будущие офицеры, военные династии, семейные ценности, лидерские качества, профессиональный выбор, современные вызовы, глобализация и технологии, военная история.

Военная служба, как институт общества, играет ключевую роль в поддержании национальной безопасности и порядка. Она является не только сферой профессиональной деятельности, но и важным элементом культурного и исторического наследия многих народов. Семья, в свою очередь, представляет собой

первичную социальную структуру, в которой формируются и развиваются основные человеческие ценности, убеждения и поведенческие нормы. Исследование взаимосвязи между семейными традициями и воспитанием будущих офицеров представляет собой значимую академическую задачу, имеющую как теоретическое, так и практическое значение.

Исследование этой темы особенно актуально в современном мире, где традиционные семейные структуры и ценности подвергаются значительным изменениям под влиянием глобализации, технологических инноваций и социокультурных трансформаций. Современные социальные изменения ставят под вопрос стабильность и непрерывность семейных традиций, в том числе тех, которые связаны с военной службой. Поэтому крайне важно понять, как текущие изменения в обществе влияют на процесс воспитания и подготовки будущих офицеров, и какие семейные традиции остаются неизменными в этом динамично меняющемся контексте.

Военное искусство и военная служба, берущие начало в древние времена, сыграли значительную роль в развитии цивилизаций по всему миру. От древних государств до современных наций, военная служба часто рассматривалась как высшее проявление патриотизма и героизма. Различные культуры развили уникальные традиции, связанные с военной службой, которые передавались из поколения в поколение, формируя основы для воспитания будущих военных лидеров [2, с. 26–29].

В древней Спарте, например, военное воспитание начиналось с раннего детства. Спартанские мальчики с малых лет готовились стать солдатами, участвуя в строгом физическом и моральном обучении. Такая система не только формировала навыки, необходимые для военной службы, но и укрепляла семейные и общественные ценности, такие как дисциплина, самопожертвование и коллективизм.

В Феодалной Японии культура самураев, с её кодексом чести бусидо, также подчеркивала важность военных традиций и семейных ценностей. Воспитание молодых самураев включало не только обучение боевым искусствам, но и развитие духовных, философских и художественных навыков. Данные традиции способствовали формированию уважения к старшим, верности и ответственности.

В Европейских странах средневековья рыцарство также служило не только военной, но и социальной функцией. Рыцарский кодекс поведения, основанный на таких принципах, как честь, доблесть и благородство, формировался в семьях знати и передавался из поколения в поколение. Что включало не только военное обучение, но и воспитание в духе определенных моральных и этических норм.

В истории России тоже были свои традиции, связанные с военной службой. Например, в царской России существовала система дворянского воспитания, в рамках которой молодые аристократы готовились к военной службе. Что включало как физическую подготовку, так и обучение военной стратегии и тактике. Было важно, чтобы будущие офицеры не только владели военным искусством, но и были образованными, культурными людьми.

В изучении истории военных династий прослеживается уникальная взаимосвязь между семейными традициями и формированием политической и военной мощи наций. Взгляд на династии Романовых в России, Габсбургов в Австрии и Османов в Османской империи позволяет увидеть, как военная служба и семейные традиции содействовали поддержанию и укреплению их власти.

Так, династия Романовых, правившая в России более 300 лет, отличалась

глубоким уважением к военным традициям. Военная служба в этой семье рассматривалась не просто как обязанность, но и как важный элемент государственной политики и личного престижа. Цари из дома Романовых, такие как Петр Великий и Александр II, лично участвовали в военных кампаниях и реформировании армии. Воспитание наследников в духе военных традиций, включая стратегическое мышление, личное мужество и стремление к расширению территории, способствовало укреплению и расширению влияния России [1, с. 264–269].

Династия Габсбургов, одна из самых влиятельных в европейской истории, также тесно связывала свою власть с военной мощью. Габсбурги правили многими европейскими государствами и обладали огромным влиянием, опираясь на мощь и эффективность своих вооруженных сил. Воспитание наследников в этой династии включало обучение военным наукам, стратегии и тактике. Что обеспечивало не только поддержание военной мощи, но и позволяло вести успешную внешнюю политику, основанную на силе и дипломатии [4, с. 201–206].

Османская империя, основанная династией Османов, является ярким примером влияния военных традиций на формирование и поддержание империи. Военное искусство и походы были ключевыми в стратегии расширения и укрепления Османской империи. Воспитание наследников в султанской семье включало изучение военных наук, а также религиозных и административных знаний, что позволяло им эффективно управлять разнообразными и широко распространенными территориями империи [5, с. 106–111].

Изучение истории военных традиций в различных культурах показывает, что военная служба всегда была тесно связана с семейными ценностями и традициями. Что подчеркивает важность изучения семейного влияния на воспитание будущих офицеров, особенно в контексте современных социальных изменений. Понимание того, как исторические традиции формировали военные элиты и как они преобразуются в современном мире, является ключевым для оценки влияния семьи на карьеру в военной сфере.

Семейное воспитание играет центральную роль в формировании профессиональных предпочтений и амбиций у молодых людей. Согласно теории социального научения Бандуры, модели поведения, наблюдаемые в семейной среде, в значительной степени определяют развитие профессиональных интересов и навыков. В контексте военной службы это означает, что дети, выросшие в семьях военнослужащих, часто воспринимают военную карьеру как желательный и уважаемый путь [6, с. 108–112].

Экономическая теория профессионального выбора Гэри Беккера также подчеркивает роль семьи в формировании профессиональных навыков и предпочтений. Он утверждает, что решения о профессиональном выборе базируются на оценке затрат и доходов, включая затраты на обучение и потенциальные доходы. В семьях, где военная служба является традицией, дети часто воспринимают военную карьеру как путь к социальному успеху и стабильности.

Рассматривая теории лидерства в аспекте военной карьеры, можно утверждать, что такие теории как теория трансформационного лидерства Басса, подчеркивают важность харизмы, вдохновения и интеллектуального стимулирования для эффективного руководства. В семьях, где военная служба ценится, часто культивируются качества, необходимые для лидерства: решительность, ответственность, умение вдохновлять и мотивировать других.

Теория служебного лидерства Роберта Гринлифа также актуальна в контексте военной службы. Она акцентирует внимание на важности служения дру-

гим и приоритете интересов подчиненных. В семьях с военными традициями часто пропагандируются ценности самопожертвования и преданности делу, что соответствует этой теории лидерства [3, с. 45–49].

Следовательно, семья, как первичная социальная среда, играет решающую роль в формировании личностных качеств, необходимых для эффективного лидерства. Воспитание в семье, где уважаются традиции военной службы, способствует развитию таких качеств, как самодисциплина, уважение к авторитету, чувство долга и ответственности. Эти качества являются ключевыми для успеха в военной карьере.

Семейные традиции могут формировать отношение к патриотизму и государственной службе. Примеры родителей и близких родственников, служивших в армии, часто воспринимаются как модели для подражания. Что способствует формированию устойчивого внутреннего убеждения в важности и значимости военной службы.

Дисциплина и уважение к старшим являются фундаментальными принципами в военной среде. В семьях, где существуют строгие правила и установлен порядок воспитания, дети обучаются самодисциплине и уважению к авторитету с ранних лет. Это включает в себя не только повседневное поведение, но и отношение к обязанностям, времени и ресурсам. Такие качества, как точность, порядочность и ответственность, воспитанные в семейной среде, являются ключевыми для успешного выполнения военных задач и обязанностей.

Патриотизм, как одна из основ военной этики и морали, часто зарождается и культивируется в семейной среде. В семьях, где уделяется внимание национальной истории, культуре и традициям, дети вырастают с глубоким чувством уважения и гордости за свою страну. Рассказы о военных подвигах предков, участие в национальных праздниках и памятных мероприятиях способствуют формированию у детей осознанного патриотизма, который может стать важным стимулом для службы в армии.

Ответственность и самопожертвование являются ключевыми качествами для военнослужащего. В семьях, где пропагандируются эти ценности, дети учатся брать на себя ответственность не только за свои действия, но и за благополучие других. Воспитание в духе заботы о ближних, готовности прийти на помощь и защищать слабых формирует основу для развития качеств, необходимых для военной службы.

Важно понимать, что современное общество характеризуется значительными изменениями в семейных структурах, что неизбежно влияет на воспитание и профессиональный выбор молодых людей. Глобализация, мобильность населения, изменение ролей в семье и увеличение числа одиноких родителей приводят к тому, что традиционные семейные ценности и воспитательные методы подвергаются трансформации. Это, в свою очередь, оказывает влияние на восприятие военной карьеры, поскольку изменяются мотивации и ценностные ориентиры молодежи.

Такие изменения могут как укреплять, так и ослаблять связь между семейными традициями и выбором военной профессии. С одной стороны, развитие технологий и доступ к информации способствуют более осознанному выбору карьеры, независимому от семейного влияния. С другой стороны, укрепление индивидуалистических ценностей может привести к снижению влияния семейных традиций на профессиональный выбор.

При этом, развитие технологий и глобализация оказывают глубокое вли-

яние на военную сферу и, соответственно, на воспитание будущих военнослужащих. Современные технологии изменяют характер военных конфликтов, требуют новых навыков и компетенций, что должно находить отражение в семейном воспитании и подготовке будущих офицеров. Глобализация, в свою очередь, требует от военных не только традиционных навыков лидерства и стратегии, но и глубокого понимания международных отношений, культурного разнообразия и иностранных языков [7, с. 56–58].

Таким образом, анализ влияния семейного воспитания на выбор военной карьеры и развитие лидерских качеств демонстрирует, что семья является ключевым фактором в формировании будущих офицеров. Понимание взаимосвязи между семейными традициями и военной службой позволяет более глубоко осознать, какие именно семейные ценности и воспитательные практики способствуют подготовке эффективных и ответственных военных лидеров.

Литература

1. Алексеев С. В. История Российской империи: Династия Романовых. Москва: Издательство АСТ, 2017. 723 с.
2. Вагнер Р. Военное искусство и лидерство: Исторический анализ. Москва: Военное издательство, 2020. 451 с.
3. Гринлиф Р. К. Служебное лидерство. Москва: Альпина Паблишер, 2019. 341 с.
4. Джонсон П. История Габсбургов: Европейская династия. Москва: Издательство Эксмо, 2016. 523 с.
5. Кинг Л. Османская империя: Восход и закат могущественной династии. Санкт-Петербург: Питер, 2021. 429 с.
6. Смит М. К. Теория социального научения Бандуры: Приложения и последствия. Москва: Издательство Просвещение, 2019. 367 с.
7. Шмидт С. Глобализация: Социальные и политические аспекты. Москва: Издательство Просвещение, 2018. 328 с.

УЧЕНИЕ О СПАСЕНИИ ЧЕЛОВЕКА ПО ТРУДАМ СВЯТИТЕЛЯ ИГНАТИЯ БРЯНЧАНИНОВА

*Иванов А. Г.
студент 4 курса
кафедры философии и теологии
направления «Теологии» ПсковГУ
Научный руководитель: Манойлова М. А.
доктор психологических наук,
зав. кафедрой философии и теологии
ПсковГУ*

Аннотация. Данная работа посвящена раскрытию темы спасения на основе трудов святителя Игнатия Брянчанинова. Мы живём в очень сложное время, где помимо внешней борьбы идёт ещё и активное внутреннее противостояние. Очень легко сойти с пути и очень трудно затем вернуться обратно. Объектом исследования являются труды святителя Игнатия. А как предмет — тема спасения человека. В своих работах Игнатий Брянчанинов рассуждает над темой спасения

и указывает, что человеку нужно для спасения, с чем ему следует бороться и чего необходимо достичь.

Ключевые слова: свт. Игнатий Брянчанинов, спасение, грех, крещение, исповедь, евхаристия.

Святитель Игнатий Брянчанинов писал: «Взоры мои обратились к миру; утехи, служения временные посреди него мне казались достоянием, назначение человека. Смерти не существовало для меня. Земная жизнь мне представлялась вечной: так мысль о смерти казалась чуждой уму моему». Эти слова были взяты из полного собрания сочинений святителя Игнатия [2]. И эта цитата до сих пор актуальна. Она хорошо описывает современного человека. Большинство людей не желает задумываться о смерти, и о том, что будет после. Многие могут считать, что времени ещё много, можно жить на «полную катушку». И даже верующие люди, совершая какой-либо грех, могут говорить себе, что они ещё успеют покаяться в нём, что время ещё будет. Вот только одному Богу известно, кому и сколько отведено времени жизни.

Мало того, что современный человек всячески старается не вспоминать о смерти, так он ещё и сам добровольно возвращается к Ветхозаветным законам жизни. В современности любой порок, любой грех может выдаваться за некий героический подвиг, транслируясь при этом в массы, донося это до миллионов и миллиардов зрителей. Особенно активно это происходит на западе. Происходит пропаганда ЛГБТ, травля и притеснение людей, не принимающих данное движение. Там могут запросто сменить пол, могут заключить однополые браки, причём, официально. Уже доходит до такого бреда, что создаются школы только детей пар, что заключили однополые браки. То есть это уже и детям с ранних лет навязывается. А тех, кто посмеет хоть что-то сказать о традиционной ориентации, тех, кто в открытую заявляют о непринятии ЛГБТ, начинают травить, увольнять с работ, лишать родительских прав и тд. В это сложное время, в котором мы все живём, особенно актуальная тема спасения человека. Ведь идёт активная духовная война. Запад он уже весь в ветхом завете. Как пишет «Православие.RU» со ссылкой на данные правозащитной организации по мониторингу проявлений нетерпимости и дискриминации христиан в Европе с 2019 по 2020 год число преступлений на почве религиозной нетерпимости к христианам увеличилось на 70% [6]. Помимо открытой дискриминации, человека всячески стараются отвлечь мирскими суетами: сфера развлечений, карьерный рост, пропаганда СМИ и тд. Как пишет святитель Игнатий, «Сети дьявола умножились... Умножились книги, содержащие лжеучение, умножились умы, содержащие и сообщающие другим лжеучение... уменьшилось понятие о добродетелях христианских... развилась жизнь вещественная, исчезает жизнь духовная, наслаждения телесные пожирают всё время, некогда даже вспомнить о Боге» [2]. И снова хотелось бы обратиться к трудам святителя Игнатия Брянчанинова. О борьбе невидимой он пишет следующее, мы «То побеждаем, то побеждаемся; то является надежда на расторжение плена, то снова видим, что цепи наши крепки... нас наветуют падшие духи, желая удержать в порабощении» [3]. Также святитель Игнатий говорит, «Будь храбр, сражайся мужественно, стойко и упорно. От лени не передавай победы врагу. После поражения — не унывай, снова за меч и — на сраженье! Язвы, полученные в бою, цели покаянием» [5]. Приводя иные примеры, можно сказать, если ты упал в лужу, то не сиди в грязи, а встань и иди дальше. Однако, самому подняться порой бывает очень трудно. Как опять же пишет святитель Игнатий, «Без Божией

помощи и благодати никто из человеков не силен противостоять борениям невидимым, возникающим в его сердце и производящим душевную бурю» [5]. По совету святителя Игнатия, через молитву мы можем справиться с душевными бурями. Правда, даже так человек нескоро справится с ними, «нескоро мысли и ощущения Божественные усваиваются падшему естеству нашему» [5].

Что же человеку всё-таки нужно для спасения, и что о самом спасении говорит Игнатий Брянчанинов. Святитель Игнатий рассуждает на эту тему, говоря, что «с виду мы делаем много добрых дел» [1], хотя на самом деле «делаем очень мало для спасения». А почему так? Да потому что мы не знаем, в чём состоит спасение. «Чтобы знать, в чём состоит спасение наше, надо знать наперёд, в чём состоит наша погибель... Погибель наша совершилась через уничтожение общения нашего с Богом и через вступление в общение с падшими и отверженными духами. Спасение наше заключается в расторжении общения с сатаной и в восстановлении общения с Богом» [2]. Здесь автор ссылается на событие грехопадения человека, когда люди впервые совершили грех, впервые нарушили заповедь, поверив лжи дьявола. Связь людей с Богом прервалась, и человек был изгнан из Райского сада. И как уже указывалось ранее, человек не способен исправить всё сам, без Бога. Как пишет святой Игнатий, «Богу угодно помиловать вас, Богу угодно спасти вас, Богу угодно искупить вас Собою. Ни у человеков, ни у Ангелов нет средств к исправлению повреждённого грехом человечества. Один Бог, по всемогуществу Своему, может уврачевать неисцелимую язву вечной смерти» [4]. И Бог Отец по великому Своему человеколюбию ради нас послал Своего Сына, который умер за нас на Кресте, а затем воскрес на третий день. Иисус Христос исцелил в Себе нашу человеческую природу. Однако, это не означает, что нам больше ничего делать не нужно. Мол пришёл Христос, всё сделал за нас и, как говорят некоторые люди, «мы уже спасены». Нет! Как пишет святитель Игнатий, христианину для спасения нужно совершить ещё много дел: 1) Уверовать в Бога и принять христианство. 2) Уверовавший должен принести покаяние в прежней греховной жизни и твёрдо решиться проводить жизнь угодную Богу. 3) Человек, желающий стать христианином, должен пройти через таинство Крещения. Так как, «Невозможно вступить в естественное существование, не родившись по закону естества, невозможно вступить в общение с Богом, не вступив в христианство посредством таинства Крещения». 4) Необходимо жить по евангельским заповедям. Святой Игнатий пишет, что «Требуется пребывание в усыновлении отступлением от жительствова по евангельским заповедям». 5) Таинство Евхаристии, «при посредстве которого мы соединяем и смешиваем наши тело и кровь с Телом и Кровью Богочеловека». 6) Таинство Исповеди. Как указывает святитель Игнатий, «для врачевания язв греховных... для поддержания святости, которой запечатлены мы святым Крещением, в целости, Бог даровал нам Таинство Исповеди. Этим Таинством возобновляется, восстанавливается состояние, доставляемое святым Крещением» [3].

В заключение хотелось бы привести цитату из Евангелия, которую также у себя использует и святитель Игнатий Брянчанинов, «Если заповеди мои соблюдаете, — сказал Господь ученикам Своим, — пребудете в любви Моей. Кто не пребудет во Мне, извергнется вон, как ветвь, и засохнет; а такие ветви собирают и бросают в огонь, и они сгорают» (Ин. 15:10). В данной работе были изучены труды святителя Игнатия Брянчанинова касающиеся темы спасения человека. Святитель Игнатий указывает, что важно участвовать в церковных Таинствах, где особое место имеют Крещение, Причастие и Исповедь. По мнению святителя Игнатия человек постоянно находится в духовной борьбе. Постоянно приходится бороться с различны-

ми искушениями. И даже если упал, не нужно отчаиваться. Нужно встать и идти дальше. Грехи наносят раны, но их можно залечивать, исповедуя грехи и принимая Тело и Кровь Христовы. Так человек сможет поддерживать состояние после Крещения. И, конечно же, очень важной является молитва. Это не просто набор непонятных слов, это общение с Богом. Без Него мы не в состоянии противостоять в духовной борьбе. А через молитву мы можем справляться с душевными бурями. Всё это особенно актуально в наше сложное время, когда кругом полно соблазна, всё доступно, всё известно. И даже грех может выставляться с героический подвиг. Человеку необходимо бороться с грехами, необходимо всячески стараться поддерживать связь с Богом, соблюдая Его заповеди, посты, читая молитвы и участвуя в святых церковных Таинствах, чтобы не погибнуть в итоге.

Литература

1. Симфония по творениям святителя Игнатия (Брянчанинова) Москва: Даръ, 2008. 776 с.
2. Игнатий Брянчанинов, свят. Полное собрание творений и писем в 8-ми томах / Общ. ред. О. И. Шафранова. 2-е изд. испр. и доп. Москва: Паломник, 2014. Том 1. Аскетические опыты. Ч. I. 656 с.
3. Игнатий Брянчанинов, свят. Полное собрание творений и писем в 8-ми томах / Общ. ред. О. И. Шафранова. 2-е изд. испр. и доп. Москва: Паломник, 2014. Том 2. Аскетические опыты. Ч. II. 704 с.
4. Игнатий Брянчанинов, свят. Полное собрание творений и писем в 8-ми томах / Общ. ред. О. И. Шафранова. 2-е изд. испр. и доп. Москва: Паломник, 2014. Том 3. Аскетическая проповедь. 560 с.
5. Игнатий Брянчанинов, свят. Полное собрание творений и писем в 8-ми томах / Общ. ред. О. И. Шафранова. 2-е изд. испр. и доп. Москва: Паломник, 2014. Том 7. Переписка святителя Игнатия Брянчанинова с монашествующими. 704 с.
6. Число преступлений на почве ненависти к христианам в Европе выросло на 70% / Пер. Дмитрий Лапа [Электронный ресурс]: <https://pravoslavie.ru/143615.html> (дата обращения: 30.11.2023).

ЗНАЧЕНИЕ СВЯТОГОРСКОЙ ПОВЕСТИ В КОНТЕКСТЕ ИДЕИ БОГОИЗБРАННОСТИ РУССКОЙ ЗЕМЛИ И ОБОСНОВАНИЯ СВЯЩЕННОГО ХАРАКТЕРА ЕЁ ГОСУДАРСТВЕННОЙ ВЛАСТИ

*Иванов М. В., прот.,
канд. богословия,
настоятель Казанской церкви
п. Пушкинские Горы Псковской обл.
Великолукской епархии РПЦ*

Аннотация: Вопросам богоизбранности Русской земли и сакрализации власти в лице государя посвящены работы ряда различных авторов. Автор настоящей статьи, обобщив литературу и источники по теме, уточняет происхождение духовно-нравственного содержания национальной концепции богоизбранности. Исследователь опирается на текст Евгеньевского списка Святогорской повести, как на один из наиболее древних, близких к первоначальной редакции. Прото-

иерей Михаил подчеркивает поразительную глубину и многоплановость этой древней летописи и считает ее локальным Священным Писанием для России в связи с её важным церковным и общегосударственным значением как древнерусского источника для обоснования богоизбранности Русской земли, утверждения внутренней легитимности государства.

Ключевые слова: Святогорская повесть, богоизбранность, государственная власть.

Вопросам богоизбранности Русской земли и сакрализации власти в лице государя посвящены работы ряда различных авторов. Т. В. Бордачев в своей статье «Концепция богоизбранности Русской земли в период формирования единого государства с центром в Москве: внешнеполитический аспект» [2] приходит к выводу, что познание происходящих событий и выработка ответа на внешние вызовы средневековым московским государством происходит через призму идеи богоизбранности, ставшей основой внутренней легитимности, являющейся в свою очередь опорой самосознания русского государства. Обращенность русской религиозно-политической традиции внутрь общества, к духовным исканиям на фоне внешнеполитических вызовов является её фундаментальной особенностью [2, с. 265–266].

Автор статьи, обобщив широкий спектр литературы и источников по теме, возводит происхождение духовно-нравственного содержания национальной концепции богоизбранности к двум источникам. Во-первых, это эволюция русского религиозно-политического сознания в условиях внешних угроз первой половины XI в. и традициях обращения русских книжников к библейским примерам, сформировавшаяся в данных условиях. Во-вторых, колоссальный материал, полученный русским обществом в процессе осмысления природы отношений Руси и Орды [2, с. 254]. Фактором, ускорившим формирование русской религиозно-политической доктрины, по мысли автора, послужило заключение Ферраро-Флорентийской унии и падение Константинополя [2, с. 255]. Особенностью доминирования концепции богоизбранности стала лояльная политика русского государства в отношении мусульман Поволжья, несмотря на недавнюю борьбу с татарами. Тимофей Вячеславович отмечает отсутствие мессианских элементов в русской политике на восточном направлении. В отношении к Западу политика русских земель, по мере исчезновения христианских островков на Балканах, приобретала более антагонистический характер, который окончательно оформился к середине XV столетия. Автор приходит к выводу, что идея богоизбранности Русской земли, в своем практическом применении, не противопоставляет Россию другим народам и цивилизациям, но находится в зависимости от природы отношений между ними. Идея русской богоизбранности была направлена на внутреннюю духовную консолидацию народа и не содержала ярко выраженных мессианских черт, причем вклад данной идеи в достижение внутреннего единства народа представляется Т. В. Бордачеву более важным, чем ее опосредованное влияние на внешнюю политику [2, с. 256].

Обращаясь к работам авторитетных зарубежных и российских историков, автор отмечает повышенный интерес исследователей к более известной и широко обсуждаемой политико-религиозной концепции — «Москва — Третий Рим». Указанная концепция снискала популярность в среде ученых в связи с возможностями обосновать изначально имперский характер российской внешней политики и поместить эту политику в общий контекст европейских междуна-

родных отношений. Вместе с тем, исследователь указывает на более сложную интерпретацию российской идеи богоизбранности, на ее обращенность к опыту и источникам, мало связанным с формированием европейской политической цивилизации (об одном из таких источников и пойдет речь ниже). Традиция осмысления природы русской государственности и её исторического опыта является одной из основ, послуживших к возникновению идеи богоизбранности на русской почве [2, с. 257]. Автор приводит ряд работ различных исследователей, посвященных данной проблеме, отмечая причины, по которым ученые касались данного вопроса, а также указывает на недостаточную глубину восприятия концепции богоизбранности с точки зрения ее места в истории религиозно-политической идеологии Русского государства.

Т. В. Бордачев отмечает раскрытие историками Н. Ефимовым и Д. Роуллендом положения идеи богоизбранности в «политической культуре» Русской земли. Оба исследователя отмечают обращение русских книжников к ветхозаветным категориям, которые явились основой для духовной интерпретации значения монголо-татарского нашествия. При этом обращенность Русской земли к данным примерам и смыслам дает ей «чувство специального Божественного покровительства и милости», является основой законности борьбы с ордынским ханом [2, с. 259–261]. Ниже автор рассматривает восприятие некоторыми исследователями взаимодействия и борьбы с Ордой русского государства, отраженного в древнерусской письменности, в библейском контексте, отмечая некоторые характеристики данного процесса, которые могли возникнуть лишь в рамках концепции богоизбранности Русской земли, отходящей на второй план русской общественно-политической жизни лишь по окончании борьбы народа с угрозой самому его существованию [2, с. 262–265].

Вопрос сакрализации власти в Российской империи обобщила на основании различных исследований в своей работе Т. А. Шебзухова [5]. В первой части статьи исследовательница определяет основные понятия и касается истории сакрализации императорской власти в античные времена, в Византии, традиции которой имели влияние на русское государство. Татьяна Александровна обращает внимание в данном вопросе на «эффект непредумышленного воображения, когда нереальное приобретало черты реальности, но только мистической, потусторонней» [5, с. 35]. Далее ученая упоминает возможность тайной передачи от отца-правителя к сыну, наличие политической мифологии, возвеличивающей правящую династию. В качестве иллюстрации сакрального монархического мифа, подчеркивающего уникальное происхождение царской власти на Руси, в статье приводится ссылка на историю о «Шапке Мономаха». Далее в тексте кратко изложены сведения о вселенском образе православного монарха в царствование Алексея Михайловича, упоминается абсолютистская модель государственной власти Московии XVI–XVII вв., основанная на её божественном происхождении и мессианском историческом предназначении [5, с. 36].

Просвещенность царской власти, по мысли исследовательницы, служила её сакрализации и воспринималась населением как дар свыше. Отдельного внимания Т. А. Шебзуховой заслуживает придворный церемониал, который производит впечатление на лаиков и подчеркивает священный характер царской власти [5, с. 38–39].

Сакральный характер русского государства оформился, по мысли исследовательницы, еще во времена Ярослава Мудрого, в XVI в. Идея псковского мо-

наха Филофея «Москва –Третий Рим» играет свою роль в сакрализации государства. При Иване Грозном, отмечает автор, легитимность царской власти восходит к божественному источнику [5, с. 41]. При Петре I и позднее сакральность власти основывается на культе личности великого человека [5, с. 43].

Крах сакральности власти, как указывает Т. А. Шебзухова, привел к крушению самодержавия. Сакральность сменилась десакрализацией, которую можно рассматривать как кризис патриотической любви подданных к царю. Царизм проиграл информационную войну, позволил «вражеской пропаганде» дискредитировать идею самодержавия, что в конкретных исторических обстоятельствах Первой мировой войны привело к его краху [5, с. 45–48].

В итоге исследовательница приходит к выводу о том, что история монархии есть история становления и утверждения сакральности верховной власти. Часто это понятие распространяется не только на личность монарха, но и на государство. Рост сакральности в русском самодержавии сопровождался ростом мощи и территорий империи. Как только оба этих процесса достигли предела, начался спад и кризис имперской сакральности, завершившийся уничтожением царского проекта. Татьяна Александровна отмечает актуальность проблемы для современного российского государства, восстанавливающего свой имперский статус [5, с. 49].

Обе работы, упомянутые выше, рассматривают, на наш взгляд, смежные вопросы богоизбранности русского государства и сакрализации власти. Причем оба автора приводят ряд оснований указанных понятий, лежащих скорее в области актуального толкования Священного Писания, литературных источников, опыта бытования государства в окружении внешних угроз, развития национального самосознания в данных условиях и психологических манипуляций власти с восприятием обществом определенных установок. Перечисленные понятия лежат скорее в области психологической. Особенное значение, как и отметила Т. А. Шебзухова, рассматриваемые вопросы приобретают в наши дни в контексте восстановления Россией национальной независимости, «имперского статуса» [5, с. 49] и осознания «внутренней легитимности» [2, с. 257]. Между тем, рассуждая о богоизбранности Русской земли, необходимо отметить, учитывая известные аналогии русской религиозно-философской традиции, что богоизбранный народ отмечает свое благословение непосредственно Богом. С учетом этого, возникает вопрос: существуют ли в истории русского народа подобные непосредственные благословения, или идеи русской богоизбранности и Третьего Рима зиждутся, в основном, на применении аналогий при интерпретации Священного Писания, восприятию внешнеполитической и религиозной ситуации в мире и подпитываются психологическими воздействиями на народ власть придержащих?

Определенный ответ мы находим в широко распространенном и часто тиражируемом высказывании: «Пресвятая Богородица, взяв Россию под Свой покров, даровала землям нашим на охранение Свои чудотворные иконы. Почаевская и Смоленская ограждают землю русскую с запада, Казанская — с востока. Иверская оберегает южные земли, а в центре России сияет лучами благодати Владимирская. Северные же пределы хранит и благословляет Тихвинская икона Божией Матери». Идеям «особого отношения Пресвятой Богородицы к России» и «святости Русской земли как последнего оплота Православия» по мысли профессора В. М. Кириллина подчинены различные редакции Сказания о явлении Тихвинской иконы Богородицы [3, с. 108].

Кроме того, в контексте рассматриваемой проблемы, стоит обратить внимание на древнерусскую летопись Святогорская повесть, повествующую о событиях явления чудотворных Богородичных икон в 1563 и 1569 гг. В настоящее время известно уже 25 списков данной повести. Согласно доводам советского ученого Игоря Петровича Еремина, исследовавшего в 1924 г. ряд списков Святогорской повести, Евгеньевский список (в работе И. П. Еремина он назван сборником Киево-Софийского собора № 99/100 [4, с. 61]) является незначительной, не вносящей смысловые искажения в изложение хода описываемых в тексте событий, редакцией более раннего списка повести (списка первой редакции не дошедшего до нас), возникновение которого Игорь Петрович относит к концу XVI столетия (до 1584 г.) [4, с. 67–80]. Данное мнение исследователя не оспаривалось специалистами.

В настоящей работе мы будем опираться на текст Евгеньевского списка Святогорской повести, как на один из наиболее древних, близких к первоначальной редакции [1, л. 260–282 об.]. В данном списке (в других списках также есть аналогичные по смыслу фрагменты) присутствует фрагмент: «...по созданию обители и церкви на той Синичьи горе и паки по явлению и по повелению Пречистыя Богородицы, иде блаженный Тимофей в Великий Новеградъ и начат проповедати во всей области новгородцкой и по селом и по погостом, и в самом Великом Новеграде милость Божию и Пречистыя Богородицы, чюдотворныя Ея иконы явльшейся во области псковской милость исцеления бывает всем болящим, приходящим с верою к честному Ея образу. И дабы шествие сотворил архиепископ Великаго Новаграда с народом во область Псковскую, во обитель Пречистыя Богородицы, на Синичью гору, молитися о православнем царе и о всей Русстей земли православных христиан, дабы Господь Бог дал тихо и безмятежно житие православным, и избавил бы от междуусобных брани от глада и мора и от нашествия поганых на Русскую землю» [1, л. 271–271 об.]. По смыслу фрагмента можно понять, что Тимофей получил повеление Богородицы и затем его исполнил. Итак, св. Тимофей получил следующие благословения от Богоматери:

1. Идти в Новгород проповедовать «Милость Божию и Пречистыя Богородицы, чудотворные Ея иконы, явльшейся во области Псковской».
2. Проповедовать там благодать исцеления, бывающую всем болящим, приходящим с верою к Честному Ея Образу (Богородицы Одигитрии).
3. Проповедовать «... дабы шествие сотворил архиепископ Великаго Новаграда с народом во область Псковскую, во обитель Пречистыя Богородицы, на Синичью гору, молитися о православнем царе и о всей Русстей земли православных христиан, дабы Господь Бог дал тихо и безмятежно житие и избавил бы от междуусобных брани от глада и мора и от нашествия поганых на Русскую землю».

Из 3-го пункта следует, что Богородица повелевает молиться о православном царе и *всей* Русской земле, и от этого будет зависеть дарование Богом мирного жития России и прекращение эпидемий (мора). Фактически это и есть благословение Русской земли и государя. Важным моментом является тот факт, что данное событие совершается в момент правления первого венчанного на царство русского государя Иоанна IV. То есть вместе с приобретением статуса царской, власть на Руси сразу же получила божественное благословение, распространяющееся на весь народ, что имела важное значение для становления русской государственности. Данное благословение обращено, несомненно, не

только к средневековым жителям Новгорода, но и ко всему народу России вне временных границ. Обращение к Новгородцам сделано в конкретных исторических обстоятельствах, но в тексте упоминается обо всей Русской земле.

Однако, данное благословение связано с выполнением ряда условий. **Единство народа и богоустановленной власти на Руси, молитва о государе и о «всей Рустей земли», паломничество людей к Святогорским святыням, где прозвучало благословение России, являются залогом благоденствия и процветания русского государства.**

Следует отметить, что ученые и церковная традиция, обращаясь к событиям Святогорской повести (в исследованиях, богослужении), имеют в виду благословение Святых Гор Богородицей, упуская из виду всероссийскую обращенность благословений, отраженных в тексте повести. Еще одним моментом, также традиционно упускаемым из виду, является обстоятельство посланничества Богородицы, исполнения Ею божественной воли Христа в рассматриваемых явлениях. Текст памятника отмечает, описывая повеление Богоматери Тимофею об организации первого крестного хода на Синичью гору: «...да идут со кресты и с чудотворною сею иконою на сию гору на моление, яко ту изволися от Вседержителя Бога и Спаса нашего Иисуса Христа быти Благодати и Милости велицей» [1, л. 264 об.–265]. Итак, цитируемый фрагмент содержит мысль о том, что события явления Святогорских икон становятся исполнением воли Божией Богоматерию, соответственно и Её повеления св. Тимофею есть передача воли Божией святому. Соответственно и благословение России и её государя и народа также происходит от самого Христа через Богородицу. Таким образом, в тексте Святогорской повести содержится ответ на поставленный в настоящей работе вопрос о наличии непосредственного божественного благословения (богоизбранности) русского народа и государства в 1569 г. Еврейский народ в известное время получил благословения с условиями соблюдения заповедей, русский народ и государство уже в новозаветный период получили благословение Христа через Богоматерь также с рядом вышеизложенных заветов (сохранение православия (паломничество к Святогорским иконам), единство и взаимная молитва о благоденствии государя и народа). С учетом вышеизложенного, можно считать, что нами получен положительный ответ на поставленный в работе вопрос о наличии непосредственного божественного благословения Русской земли, её государя и народа.

Рассмотренный нами фрагмент древнерусского летописного источника в контексте проблем богоизбранности Русской земли и идеи Третьего Рима, на наш взгляд, ясно показывает наличие прямого Божиего благословения (непосредственного освящения (сакрализации)), полученного молодым Московским государством в 1569 г. в Святых Горах.

К сказанному можно отметить, что основанный царем на месте явления Святогорской иконы Богородицы Одигитрии мужской монастырь был призван к молитве о государе и России и имел первоначально царский статус и государственное значение. Братия же являлись хранителями Святогорских икон и молитвенниками за Россию пред ними. Впоследствии происходит смена правящей династии в России и, в связи с известными событиями начала XVII столетия, постепенное умаление восприятия обществом и властью общегосударственного значения Святогорских святынь и обители.

Ряд исследователей отмечали совершенную непохожесть на житийные тексты текста Святогорской повести. Наличие множества подробностей в тексте

памятника связано с влиянием работы древних следователей, собиравших данные об истинности или ложности явлений для государственной власти. Можно отметить поразительную глубину и многоплановость этой летописи. Святогорскую повесть, по нашему мнению, можно считать локальным Священным Писанием для России в связи с её важным церковным и общегосударственным значением как древнерусского источника для обоснования богоизбранности Русской земли, утверждения внутренней легитимности государства.

Литература

1. Киево-Софийский собор. Собрание рукописных книг XV–XIX вв. Рукописный сборник XVII в. Из библиотеки митрополита Евгения (Болховитинова). (НБУ ИР. Ф. 312. № 99/100. Л. 260–282).
2. Бордачев Т. В. Концепция богоизбранности Русской земли в период формирования единого государства с центром в Москве: внешнеполитический аспект // Христианское чтение, 2023. № 3. С. 253–268.
3. Кириллин В. М. Сказание о Тихвинской иконе Богоматери «Одигитрия» / В. М. Кириллин; Рос. акад. наук, Ин-т мировой лит. им. А. М. Горького, О-во исслед. Древней Руси. М.: Языки славянских культур, 2007. С. 102–120.
4. Святогорская повесть. Листок Казанской церкви Пушкинских Гор № 24 (специальный выпуск) / под ред. Иванова М. В., прот. СПб.: Любавич, 2017. 108 с.
5. Шебзухова Т. А. Сакральность власти в русской имперской традиции // Вопросы элитологии, 2021. № 3. С. 30–55.

ИКОНОСТАС Н.А. БЛОХИНА ИЗ ОБРАЗСКОЙ ЦЕРКВИ «С ЖАБЬЕЙ ЛАВИЦЫ»: СОВРЕМЕННЫЕ ХУДОЖЕСТВЕННЫЕ ТЕНДЕНЦИИ ПСКОВСКОЙ ШКОЛЫ ЖИВОПИСИ

*Иванова А. В.
студент кафедры философии и теологии направления «Теологии»
ПсковГУ
научный руководитель: Герасимова И. В.
канд. исторических наук, канд. иск-я,
доцент кафедры философии и теологии
ПсковГУ*

Аннотация: в статье рассматривается новый иконостас в церкви Спаса Нерукотворного Образа, автором которого является ведущий художник-иконописец Н. А. Блохин. Приводится анализ художественных тенденций псковской иконописи.

Ключевые слова: церковная живопись, иконопись, иконостас, псковская иконопись, храм Спаса Нерукотворного Образа в г. Псков, иконописец Н.А. Блохин.

Введение

Иконописная мастерская Спасо-Преображенского Мирожского монастыря — значимое явление для псковской церковной и художественной жизни, в которой трудятся иконописцы города Пскова. Одним из талантливых псковских

современных художников-иконописцев является Н.А. Блохин. Продолжая стиль псковской иконописи, он трудится более 25 лет, как в Пскове, так и других городах страны и зарубежом. С 2019 года Н.А. Блохин возглавляет иконописную школу Спасо-Мирожского монастыря, обустроенную в Стефановской церкви. Его работы представлены во Пскове иконостасами, созданными совместно со псковскими архитекторами-реставраторами Андреем Лебедевым и архитектором Ольгой Лебедевой. Одним из них является двухъярусный иконостас в храме Пскова Спаса Нерукотворного Образа («с Жабьей лавицы») совместно возведенный ими в 2018 году. В статье предпринят анализ иконостаса этой церкви с точки зрения современных псковских художественных тенденций.

Описание псковского храма Нерукотворного Спаса и его интерьера

Храм Нерукотворного Спаса впервые упоминается 1487 году, а перестройка его была в XVII в. Он находится в городе Псков на Запсковье, на углу улиц Первомайская и Труда. Свое название «с Жабьей лавицы» храм получил благодаря небольшому болотцу, возле которого он был построен [6, с. 30].

После 1917 года церковь была закрыта. Долгое время в ней располагались складские помещения. Фрагментарная реставрация памятника была проведена в 1960 году по проекту Б. С. Скобельцына. В 2000 году храм Нерукотворного Спаса был передан Русской Православной Церкви. Вот что об этом сообщала газета «Новости Пскова»: «В нашем городе начал действовать еще один храм — Нерукотворного Спаса, находящийся на улице Первомайской на Запсковье. Его восстановлением занимается настоятель церкви святителя Николая из Видлебья игумен о. Андроник (Некрасов). В настоящее время в храме открыт придел, в котором проводятся постоянные богослужения. Он был заново освящен в честь Новомучеников и Исповедников Российских. Центральная часть и притвор до сих пор находятся в полуразрушенном состоянии. На стенах еще остались фрески, одна из которых изображает святую равноапостольную княгиню Ольгу» [3].

Иконостас, созданный Н. А. Блохиным, находится в пределе Новомучеников и Исповедников Российских. Эскиз его создан на плотной бумаге акварельными красками архитектором Ольгой Лебедевой. По заказу настоятеля храма протоиерея Алексея (Трофимова) псковским благотворителем Романом Пуховым был изготовлен деревянный двухъярусный тябловый иконостас.

Каркасом иконостаса служат деревянные тябла (балки), уходящие в определенные углубления в стенах самого храма. Архитектор использовал традиционный прием, вписывающий основу в стену, благодаря чему иконостас надежно и органично крепился в непростые своды стен храмового придела церкви Спаса Нерукотворного. Иконостас включает в себя более 30 икон, созданных в традиционной псковской технике письма XVI века, а орнаменты на брусках-тяблах иконостаса, окружают иконы, создавая удивительное яркое живописное обрамление.

На верхнем ярусе иконостаса храма Спаса Нерукотворного Образа иконописец изобразил праздничный ряд икон на темы двенадцатых церковных праздников. Одиннадцать икон вряд выполнены в алых, зеленых, золотых, изумрудных, кирпично-красных красках, характеризующих псковскую традицию. Красный цвет в иконе отражает значимость человеческой жизни, цвет крови, мученичества, также подчеркивает значимость предмета/символа. Псковской школе иконописи свойственны интенсивное чувство цвета, и, в отличие от Новгородской, в ее образах преобладают зелёные, землистые тона, иногда довольно глухие. Краска загорается светом из глубины доски, выражая внутреннее го-

рение души и духовное напряжение в ликах святых. В отличие от религиозных сюжетов европейских художников, русская иконопись выработала высочайшее мастерство, особое понимание рисунка, цвета, света и композиции. В псковской иконе фигуры персонажей изображены бесплотны, бестелесно, будто скользят вдоль плоскости икон [5, с. 57].



Рисунок 1. Иконостас работы Н. А. Блохина во Псковской церкви Спаса Нерукотворного («с Жабьей лавицы»)

Описание иконостаса

Первой иконой в праздничном ряду является композиция «Рождество Иисуса Христа нашего». Надпись названия иконы красного цвета расположена вверху иконы над архангелами, которые воспринимаются не только как вестники Рождества Христова, но и как провозвестники Его Воскресения. В центре композиции изображена Дева, она возлежит на земной твердыне перед входом в пещеру. Расположена Мария ровно под символом Вифлиемской звезды, отвернутая лицом от младенца, что символизирует одиночество Христа в его жертве. Такая деталь присутствует во многих иконографиях Рождества Христова [1, с. 17]. Центр иконы — как центр мира, по русской традиции, строго обозначен с лежащем в яслях младенцем Христом. В иконе изображен путь волхвов к месту рождения Мессии, что отражает языческий народ. Композиция псковской иконы Рождества, в зеркальном отражении, напоминает икону А. Рублева (1410-е) [4]. Также схожа цветовая гамма, но псковскому мастеру свойственна резкость светлых пятен и четкость форм. В городе Опочка, Псковской области, в церкви Покрова есть икона Рождества Христова, исполненная в ярких красных, кирпичных, коричневатых оттенках. Яркий цвет подчеркивает великое событие чувством радости и ликования [6, с. 76]. В отличие от опочечкой иконы Рождества Христова (конец XV века), Н.А. Блохин пишет в спокойных, приглушенных тонах.

Второй иконой праздничного ряда является образ «Воздвижение Креста Господня», что отражено в алой надписи и одноглавому храму. В центре компо-

зиции изображен епископ Макарий в зеленом хитоне и гиматии с орнаментом в форме креста с поднятым над головой крестом. Его поддерживают под руки диаконы. Икона схожа с новгородским образом конца XV века по композиции и персоналиям. Справа под киворием изображены образы Константина и Елены. Хитон Константина изумрудного цвета, а гиматий — алый. Елена в алом одеянии стоит возле него. По левую сторону иконы изображены святители, певцы в остроконечных шапках, пришедшие поклониться Святому Древу.

Третья икона в праздничном ряду — «Рождество Богородицы». Этот образ в цветовом решении схож с новгородской иконой. В псковской иконе Н. А. Блохина расположение персоналий схоже с описанием сюжета иконы «Рождество Богородицы» из книги «Выставка древнерусского искусства, устроенная в 1913 году», в сюжете которого представлено изображение события рождения Девы Марии. Праведная Анна лежит на одре в центре изображения в красном марфории. Перед ней две служанки, омывающие рожденную Марию. Так же, как на иконе Андрея Рублева, присутствует принесение даров [4, с. 56].

Четвертая икона — «Введение во храм Пресвятой Богородицы» — продолжает линию богородичных сюжетов. Композиция представлена на фоне храма и кирпичных врат, куда ведут Иоаким и Анна свою трехлетнюю дочь, которая, по обету, была предназначена для служения Богу, в храм. Она изображена в центре композиции и одета в одежды замужней женщины, в традиционные для изображения Богородицы цвета — пурпурный мафорий и синюю тунику, что подчеркивает самый высокий статус Богоотроковицы — статус Её служения Богу [5, с. 76]. Встречает её, протянув руки, первосвященник Захарий в зеленом хитоне, поверх гиматий алого цвета с изображением орнамента. Расположение на иконе ангела над храмом летящего к Богоматери схоже по описанию с новгородской иконой. Н.А. Блохин пишет ангела в красном одеянии с длинным гимантием красного цвета, который протянут вдоль всей иконы по верхней части. Богоматерь в такой же одежде что и в центре сюжета, но уже взрослого возраста, протягивает ему навстречу руки. Эта икона отличается от византийского писания в целом. Расположение персоналий поставлено таким образом, что девы со светильниками следуют непосредственно за Марией и оказываются центром, фигуры же родителей располагаются у края композиции. Чего и придерживается псковский иконописец.

Пятой иконой идет «Богоявление Господа нашего Иисуса Христа». Иконописец изображает события сюжета схожего с иконами «Богоявление — Крещение» XVI века, например, с иконой из церкви Георгия Победоносца из погоста Камно близ Пскова и «Крещение Господне» 1-й половины XVI века [5, с. 322] и иконой из праздничного чина церкви Николы погоста Любятово в Пскове. В центре композиции — омовение Иисуса Христа Иоанном Крестителем в реке Иордан в момент снисхождения на Спасителя Святого Духа, которого символизирует белый голубь в сиянии звезды. Иконописец изображает три луча сверху иконы, опускающиеся на Иисуса Христа, подчеркивает их белой краской, что создает сияние и указывает на центр иконы. Христос изображен без одежд в темно-синей воде. Иоанн кладет ему на голову руку. Предтеча одет в гиматий зеленого цвета — цвета символизирующего вечную жизнь и цветение. Зеленый цвет также является цветом Святого Духа.

Шестая икона в иконостасе — «Вознесение Господа нашего Иисуса Христа» схожа с новгородской иконой конца XV — начала XVI века. Н. А. Блохин использует краску зеленого, синего, охристого, алого для одежд персоналий. Возносящийся Христос изображен над горами, поддерживаемый летящими ан-

гелами. Его фигура вписана в круглую славу зеленого цвета с белыми лучами, подчеркивающими сияние. На нем надет алый хитон — цвет, олицетворяющий жертвенность и царствие, а также поверх гиматий охристого цвета, несущего символ чистоты. В центре композиции расположена Богоматерь в марфории бурого цвета и хитоне землисто-зеленого, по легенде о ней ничего не говорится, но предполагается, что она здесь олицетворяет христианскую церковь. По обе стороны от Господа изображены ангелы в светлых одеждах, указывающие на Него апостолам.

Седьмой иконой праздничного ряда является «Благовещение Пресвятой Богородицы». Она же присутствует и на вратах, как в Московском музее русской иконы (конец XIV — первая треть XV века). Иконописец изображает архангела идущего к Деве Марии, как на иконе Благовещения Костромского музея третьей четверти XVII века [5, с. 413]. Хитон изумрудного цвета символизирует жизнь, а красный гиматий свидетельствует о живой энергии, жизни, любви. Архангел Гавриил протягивает правую руку Деве Марии в жесте благословения. Богоматерь изображена сидящей в зеленом хитоне и поверх буром гиматии, как на иконе Введения во храм Богоматери. Взгляд ее устремлен не на архангела, а на сферу и исходящие от нее лучи — символ Неба. Событие на этой иконе говорит о том, что архангел говорит не от себя, а служит провозвестником чуда. Отец свыше благословит светом, согласием Божиим и тварным. Икона служит образцом глубокого богословского проникновения в догматическую сущность изображения.

Как правило, ракурс изображаемого предмета/объекта на иконе может отличаться от реальной перспективы и размеров. Так, на иконе «Святой Троицы», 8-й иконе в праздничном ряду это сделано иконописцем для того, чтобы передать нужный образ и символ. Он не подчиняется особым правилам перспективы, или ее отсутствия, для иконописи это не так важно, как символическое значение предметов и образов. Важно окружением не сокрыть и не перечеркнуть образы святых. Таким образом, на данной иконе, мы видим престол ниже уровня святых, для того, что бы можно было полностью видеть, что находится на нем и какие символы отражают руки персоналий. Цель данного эффекта — повествовательная, поскольку необходимо показать важный объект с разных позиций. В связи с этим, можно сделать вывод о том, для иконописца важно передать повествовательную мысль изображаемого, а не геометрию и точность перспективного изображения объектов. Согласно канону иконы «Святой Троицы» Андрея Рублева, псковский иконописец Николай Блохин пишет её в таком же колорите и расположении символов. В основу иконы заложен сюжет из Ветхого Завета «Гостеприимство Авраама», изложенный в книги Бытия. В этом отрывке символически раскрыт образ Единосущного и Триипостасного Бога — Святой Троицы. Иконописец Николай Блохин, вслед за Рублевым, использует «круглую» композицию, которая образуется трем ангелам за столом. Установилось толкование о Лицах Святой Троицы в иконе, изображенных ангелами, как об образе Единосущного и Триипостасного Бога [2]. В. Н. Лазарев считал, что средний из ангелов, символизирующий Иисуса Христа, склонил свою голову в сторону ангела справа от него и благословляет чашу, изъявляя тем самым готовность принять на себя жертву за искупление грехов человеческих. На этот подвиг его вдохновляет Бог Отец (левый ангел), который также благословляет чашу. Дух Святой (правый ангел) присутствует как вечно юное и вдохновенное начало, как «Утешитель» [4, с. 23–42].

Центральной иконой местного ряда иконостаса является Богоматерь с

младенцем (типа «Умиление»), образ соответствует Владимирской иконе. Особое отличие Владимирской иконы Богоматери от других икон типа «Умиление» — это ножка Младенца Христа, согнутая таким образом, что видна «пяточка». Икона Богоматери с младенцем Н. Блохина имеет зеркальное отражение, и мы видим, повернутую Деву к воротам, а младенца в противоположную сторону. Богоматерь нежно прислоняется головой к голове Сына Божьего и соприкасается с ним щекой. В то время, как ее Сын изображен во весь рост, сидя у нее на руках и прикасаясь правой рукой к лицу своей матери, а левой обнимая её [5, с. 165]. Икона написана на доске с небольшим углублением ковчегом, что создает небольшую тень, обрамляя изображение в середине. В правой и левой верхней части иконы сделаны надписи на церковнославянском языке красным цветом киноварью. Одеяние кирпичного цвета Пресвятой Богородицы украшено золотыми узорами, тонкие линии темных и светлых полос создают небольшой объем на одеждах.

Иисус Христос Вседержитель оплечный является противоположной иконой Богоматери с младенцем местного ряда, расположен справа. Он изображен с жестом благословения правой рукой, а другой рукой Христос держит закрытое Евангелие красного цвета, украшенное изумрудами и рубином. Гиматий на Вседержителе изумрудного цвета, а хитон кирпичного дают понимание художественных тенденций псковской иконы. Противоположные цвета по цветовому кругу, согласно общепринятой теории цвета, казалось бы, образуют неудачное сочетание. Но у псковских мастеров, с помощью правильно подобранных оттенков зеленого и красного цвета, в сочетании создается гармония, отличающая псковскую школу иконописи от других школ [5, с. 284]. Икона Пантократор принадлежит к числу шедевров позднего академического искусства константинопольской традиции, именно в византийской стилистике иконописец Н.А. Блохин представляет псковскую икона Иисуса Христа в данном иконостасе [5, с. 339].

Иконы Иисуса Христа и Богоматери — одинаковые по размеру и написаны в едином традиционном стиле. Взгляд на образах направлен смотрящему на иконы прямо в глаза. Фон на этих иконах, как и на остальных охристо-золотистый. Ореол нимбов вокруг традиционной вызолочен сусальным золотом с алыми надписями на старословянском языке.

Под центральными иконами Богоматери и Иисуса Христа находятся ещё две интересные иконы, на которых изображены золотой краской православные кресты заключенные в круг и присутствующими шестикрылыми херувимами. Кресты отличаются друг от друга игрой красок: слева круг синий, справа красный, слева фон красный, справа зеленый, слева херувимы золотистые, справа красные.

В нижнем ряду иконостаса справа и слева от центральных икон на северной и южной двери изображены Архангелы Михаил и Гавриил. В соответствии с общим колоритом остальных икон, они написаны на охристо-золотом фоне, во весь рост, облаченные в изумрудные и алые одежды. В этих иконах тоже соблюдена игра цвета: Архангел Гавриил в алом гиматии, из-под которой виднеется длинная туника изумрудного цвета, а противоположный Архангел Михаил — в изумрудном плаще и алой тунике. Данный прием игры цвета обусловлен объединением общего вида иконостаса, подчеркивающим наличие разных персоналий на иконах [1, с. 25].

По левой и правой части иконостаса расположены иконы царственных страстотерпцев святой Александры и Николая II. На иконе царица Александра воздевает к Небу руки, держа в правой руке православный крест. Она исполнена во весь рост, схожа с римскими изображениями I–IV веков, но зеркально. Иконописец

добавляет орнаменты на ее изумрудную одежду. В отличие от итальянского решения одеяния, Н. А. Блохин изображает святую царицу Александру с опущенными вниз глазами и закрытом гиматии, выражая таким образом ее смирение. Напротив, в правой части иконостаса расположена икона святого царя Николая II Романова, императора Российского, также во весь рост. Он держит в левой руке скипетр двуглавого орла и в правой руке — православный крест. Гиматий святого красного-охристого цвета. Одежды икон украшены узорчатыми орнаментами и дорогими камнями. Часто изображение Николая в иконах — оплечное, но псковский иконописец исполняет страсотерпцев во весь рост, повернутыми к алтарю.

Персоналии на иконах имеют свои атрибуты, которые могут держать в руках или которые могут присутствовать на иконе, также они узнаются друг от друга индивидуальным внешним обликом. В иконописи часто используется текст имени или названия, на церковнославянском или греческом языке [1, с. 33].

Царские врата венчает небольшая икона Святой Троицы. В отличие от иконы Святой Троицы праздничного ряда, этот образ — небольшого размера, Святая Троица выписана по пояс. В иконе также используются традиционные для псковской иконописи алые и зеленые цвета. По бокам от Царских врат на столбах помещен святительский ряд — выписаны миниатюрные изображения святителей и мучеников, отцов Церкви — по три с каждой стороны. Слева сверху вниз — святители Василий Великий, Григорий Богослов и священномученик митрополит Вениамин Петроградский (1873–1922), справа сверху вниз — Иоанн Златоуст, Николай Чудотворец и святитель Тихон (Беллавин) (1865–1925), патриарх Московский и Всея Руси.

Дверцы украшены иконами четырех евангелистов и иконой Благовещения, которая повторяется из праздничного ряда. Все иконы иконостаса церкви подписаны красной краской на старославянском языке рукой псковского иконописца Николая Блохина. Образы техники письма схожи с иконами XVI века в псковской традиции.

Выводы

Таким образом, проанализировав иконостас церкви «с Жабьей Лавицы», можно на его примере выявить художественные современные тенденции псковской школы иконописи. В композициях иконостаса преобладают контрастные цвета, при этом светлые блики и острые линии — отличительная авторская черта иконописца Н.А. Блохина. В каждой из икон видны черты, объединяющие всю композицию, не только в цвете, но и в общем стилевом отношении между собой. Достаточно трудно дать описание понятию местной школы, если ограничиваться описанием внешних сходств, исполнительных приемов и цветового решения. Стоит отойти от односторонних принципов и классификации. Можно отметить, что рассмотренные иконы объединяет не только авторство псковского иконописца, но и глубокое внутреннее сходство. Особо проявляется это сходство при сравнении работ псковской школы с другими крупными центрами России. Формирование художественной традиции Пскова скорее сформировал общий уклад жизни псковичей — воинов, защищающих северо-западные рубежи России и сохраняющих свою культуру и традиции.

Литература:

1. Васильева А. В. Иконы Пскова. Изд. 2-е, испр. и доп. М.: Северный паломник, 2006. 512 с.
2. Малков Г., дьяк. К уточнению иконографической интерпретации «Святой

Троицы» преподобного Андрея Рублева Опубл.: 13.06.2011 [Электронный ресурс]: <https://bogoslov.ru/article/1752188> (дата обращения: 30.11.2023)

3. Кузнецов М. Новый «нерукотворный» приход // Газета «Новости Пскова». 25 декабря 2000 г.

4. Лазарев В. Н. Андрей Рублёв и его школа. М.: Искусство, 1966. 170 с.

5. Лифшиц Л. И. Очерки истории живописи древнего Пскова. Середина XIII — начало XV в.: Становление местной художественной традиции. М.: Северный паломник, 2004. 472 с.

6. Спутник по древнему Пскову / Сост. Н. Ф. Окулич-Казарин. Изд. 2-е, испр. и доп. Псков: Псковское Археологическое общество, 1913. 331 с.

7. Спегальский Ю. П. Псков. Л.-М.: Искусство, 1963. (Серия: Архитектурно-художественные памятники городов СССР). 168 с.

ХРИСТИАНСТВО В ЛИТЕРАТУРЕ И ИСКУССТВЕ

Иванова А. А.

*методист Псковского городского
молодёжного центра*

Аннотация: тема христианства в литературе и искусстве является актуальной и неисчерпаемой. Данная статья на примере нескольких произведений рассматривает одну из мировых религий в качестве того мировоззрения и той культуры, которые оказывают влияние на внутренний мир авторов, а их литературные произведения раскрывает как тот двигатель, который дает толчок развитию других видов искусства. Вместе они создают цельное произведение, которое позволяет человеку иначе посмотреть на искусство, раскрыть его с непривычной для себя стороны. Статья содержит обобщение некоторых лекций курса «Христианство в литературе и искусстве», которые автор читает в «Псковской областной универсальной библиотеке им. В.Я. Курбатова».

Ключевые слова: христианство, искусство, Владимир Маяковский, Любовь, Агата Кристи, судейство, Священное Писание, апостол Павел, Уильям Голдинг, Федор Сологуб.

Христианство является той мировой религией, главное назначение которой — спасение всего человечества. Неслучайно христианство оказало влияние на мировое искусство: литературу, живопись, музыку, театр, кинематограф. Порой авторы, сами того не осознавая, поддавались влиянию этого мировоззрения. В связи с этим, можно говорить о том, что вся классическая мировая культура является носителем и хранителем тех ценностей, которые несет христианское мировоззрение.

Культура, которая формируется в русском обществе, также неразрывно связана с христианством (с Православием, с католицизмом, с протестантизмом). Для русского человека Православие становится не просто религией, но его сердцевиной, его мироощущением и мировосприятием. Неслучайно Н.В. Гоголь за основу своей знаменитой поэмы «Мёртвые души» берёт поговорку: «Русский человек задним умом крепок». Что это за «задний ум»? Это ум покаянный: сначала человек грешит, а потом, осознавая свои страсти, кается, исповедуется в своем

грехе, проступке. И свою поэму Николай Васильевич задумывал как историю покаяния, через которую главный герой возрастает и восходит по лестнице в Царствие Небесное.

Каждое произведение литературы и искусства обогащается смыслами, когда мы смотрим на него через призму христианского мировоззрения. Религиозный взгляд позволяет понять автора, как бы заглянуть ему в глаза. Так, например, происходит с творчеством и личностью Владимира Маяковского. Читатель со школьной скамьи привык воспринимать его как советского поэта. Его стихотворения «Необычайное приключение, бывшее с Владимиром Маяковским на даче», «Нате», поэмы «Облако в штанах», «Баня», агитки, а также плакатная живопись и дневниковые записи являются подтверждением данной мысли. Но в своем творчестве поэт часто обращался к теме Вечности, к теме Бога. На протяжении всей своей жизни «певец Революции» пытался познать Любовь (о чем также писал в своих дневниках). Только испытывал это чувство по законам того времени, в котором жил и творил. Доказательством этому является его стихотворение «Любит? Не любит?» (1928), которое было найдено в записной книжке поэта. Изображая гибель чувства и страдания лирического героя, Владимир Маяковский обращается к Вечности:

*Ты посмотри какая в мире тишь
Ночь обложила небо звездной данью
в такие вот часы встаешь и говоришь
векам истории и мирозданью¹*

Поэт советской эпохи как бы интуитивно понимает, к Кому следует обратиться, с Кем говорить, чтобы познать Истину, но та идеология, в которой формировался новый человек, не позволяла обращаться к Богу. Итогом этого стала гибель поэта. Неслучайно Марина Цветаева сказала: «Маяковский поэт убил Маяковского человека». Трудно не согласиться: поэт, который пел Революцию, выступал за кардинальные изменения в обществе, в определенный момент становится ненужным. Данное стихотворение поэта (как и многие его другие произведения) можно услышать в музыкальной интерпретации Давида Тухманова и Николая Носкова. Слушая песню, мы чувствуем крик поэта, который просит о помощи и спасении.

Романы классических писателей детективного жанра, среди которых Агата Кристи, также наполнены христианскими мотивами. Так, например, произведения «Десять негрятят» (1939), «Убийство в «Восточном экспрессе»» (1933), «Занавес. Последнее дело Пуаро» (1975) и многие другие, поднимают не только вопросы о том, что такое любовь, ненависть, в чем ценность и смысл жизни, но и затрагивают непростую с точки зрения христианства тему судейства. Говоря о ней, вспоминается вопрос, который задает Чацкий в монологе комедии «Горе от ума»: «А судьи кто?». Эта тема возникает в древние времена, о чем мы можем читать в Священном Писании Ветхого Завета, и является достаточно сложной. Изначально судьей был человек, которому Господь дал власть приводить народ к покаянию и избавлять от притеснения, а вторично — управлять народом (вспомним Книгу Судей Израелевых). То есть, получается, что судейство — служение, которое основано на Сотрудничестве Бога и человека. Сам себя человек не может назначить судьей. В Новом Завете также возникает тема суда. Например, в обличении Христом книжников и фарисеев, которые оставили суд как одно из важнейших в законе (Мф.23:23), в установлении заповеди «Не судите, и не будете

¹ Сохранена пунктуация автора.

судимы» (Лк.6:37), в притче о нерадивом судье (Лк.18:1–5), истории об Анании и Сапфире (Деян.5:3–4) и многом другом. Читая данные эпизоды Евангелия, мы видим, что человек судит ближнего, но сам суд совершает Высшее Создание. В романе Агаты Кристи «Десять негрятят» каждый из героев вершит суд над ближним. Один из временных обитателей острова — судья Уоргрейв — берет на себя ответственность за судьбы других. И делает это неслучайно, а чтобы исполнить свою давнюю мечту: *«В последние годы я стал замечать перемены в своем характере: я потерял контроль над собой — мне захотелось не только выносить приговор, но и приводить его в исполнение. Захотелось — я буду откровенен — самому совершить убийство <...> Мне было необходимо... просто необходимо совершить убийство! Причем отнюдь не обыкновенное убийство. А небывалое, неслыханное, из ряда вон выходящее убийство!»* [2, с. 275]. Совершить идеальное преступление судье помогает страх — верный союзник всех грехов. Именно страх быть узнанным, страх лишиться жизни разъединяет героев романа, наводит подозрение на всех и не позволяет им принять друг друга. С одной стороны, герои знаменитого детективного произведения страдают справедливо (все они совершили страшные преступления, нарушили заповедь, защищающую человеческую неприкосновенность), с другой стороны, читатель невольно хочет оправдать каждого из них, так как понимает, что судья, тешащий самолюбие, является самым отрицательным из всех героев. Кроме того, судья вершит и самосуд, лишая жизни себя.

Экранизации романа позволяют расширить наши представления о героях произведения. Фильм «Десять негрятят» (1987) Станислава Говорухина представляет нам страхи героев, их жажду жизни и нежелание признавать свои ошибки и, как следствие, исправляться. Детективный фильм позволяет взглянуть на себя со стороны: после просмотра экранизации невольно задумываешься о том, на кого из героев ты похож и что можно было бы изменить, чтобы избежать трагедий? Телесериал «И никого не стало» (2015), на мой субъективный взгляд, несколько смещает акценты, выводя на центральный план образ Веры Клейторн. Создатели киноленты делают это с помощью деталей. Например, красные губы героини до ее жизни на Солдатском острове (название острова изменено сценаристами и режиссером) и красный купальник героини, в котором она совершает преступление и который берет с собой на остров. Эти детали помогают зрителю увидеть двойственность натуры героини, ее страстные помыслы и сложный характер. Сама Агата Кристи в пьесе «И никого не стало» (1943) дает шанс двум героям: Вере Клейторн и Филиппу Ломбарду. Она как бы вершит их судьбу, даруя им жизнь. Различный финал в романе и пьесе напоминают читателю, что Бог наделил людей свободой. А то, как они ею распоряжаются, — в их руках.

В романе «Занавес. Последнее дело Пуаро» Агата Кристи вкладывает в уста знаменитого бельгийского детектива следующие слова: *«Любой человек — потенциальный убийца... во всяком случае, время от времени пробуждается желание убить... хотя и не воля убить. Вы сами наверняка часто чувствовали или слышали, как говорят другие: «Она меня так разъярила, что мне показалось, что я могу ее убить», «Я мог бы убить его за то, что он сказал так-то и так-то!», «Я был так сердит, что мог его убить». И все эти заявления буквально верны. В такие моменты рассудок совершенно ясен. Вы бы хотели убить такого-то и такого-то. Но не убиваете. Потому что воля сопротивляется желанию»* [3, с. 246]. Убийство для детектива является судом над другим. В этих словах выявляется мысль о том, что человек способен управлять своими желаниями и ему просто необходимо следить за ними. Помним о том, что Агата Кристи и ее литературный

герой — верующие люди. Но Пуаро в последнем деле вершит суд: и над преступником (он застрелил того во сне) и над собой (он не принимает лекарство, которое всегда было под рукой). Всему этому герой находит рациональное объяснение: *«Я не верю, что человек должен брать закон в свои руки... Взяв жизнь Нортон, я спас другие жизни... невинные жизни. Но я по-прежнему не знаю... Может быть, и правильно, что я не должен знать. Я всегда был так уверен... слишком уверенно сейчас я очень смиренен и говорю, как маленький ребенок: «Я не знаю...» Прощайте, cher ami, я выбрасываю ампулы с амилнитритом. Я предпочитаю оставить себя в руках le bon Dieu. Может быть, его кара или милость будет быстрой»* [3, с. 255]. Великому сыщику трудно смириться с тем, что впервые в жизни он не может покарать зло. Стоит напомнить о том, что одним из качеств Эркюля Пуаро было самолюбие, которое не позволяло герою совершать ошибки. Но, например, в романе «Убийство в «Восточном экспрессе»» детектив предлагает преступникам два варианта завершения событий: рассказать следствию правду или придуманную версию. Выбирают, конечно, второй вариант. И это может говорить о том, что не все люди готовы нести ответственность за совершенные поступки, в том числе и за суждение, которое они совершили по отношению к другому.

Воплотить на экране образ гениального бельгийского детектива в разные годы брались и берутся многие актеры. Среди них Питер Устинов, Альберт Финни, Остен Тревор, Константин Райкин, Кеннет Брана. Но известнее всех — Дэвид Суше, который принимал участие в съемках сериала «Пуаро» с 1988 года по 2013 годы. Эту роль можно назвать ключевой в карьере актера. Питер Устинов, увидев Суше, обратил внимание режиссеров на уже известного в театральных кругах актера, сказав, что он идеален для исполнения роли детектива. Дэвид Суше сумел вжиться в образ маленького толстенького детектива с яйцеобразной головой, с хорошо работающими серыми клеточками, тщательно следящего за своим внешним видом, позиционирующим себя в качестве благочестивого католика и устремленного вершить справедливость. Актер своей игрой дополняет образ книжного героя, придавая ему черты человека, который живет среди нас и пытается решить не только детективные задачи, но и разобраться в вопросах морали и нравственности. Таким образом, детективные романы и герои, действующие в них, позволяют читателю ставить перед собой неразрешимые вопросы, касающиеся вечных ценностей. Агата Кристи не дает прямого ответа на вопрос, кто является судьей. Она показывает, что судьей являемся мы, люди. Полезно ли это для нас? Ответ на этот вопрос находим в Первом Послании апостола Павла к Коринфянам: *«Все мне позволительно, но не все полезно; все мне позволительно, но ничто не должно обладать мною»* (1 Кор. 6:12).

В христианстве важно такое понятие как промысел Божий. Как известно, промысел — это мудрость Бога о человеке. Эту Мудрость можно увидеть, изучив историю создания романа Уильяма Голдинга «Повелитель мух» (1954). Это произведение, за которое автор получил Нобелевскую премию по литературе, в прямом смысле было спасено: его достал из мусорной корзины юрист Чарльз Монтейт. Уильям Голдинг в романе затрагивает важные с точки зрения христианства темы: это тема детства, тема человека как образа и подобия Божия, тема страха, тема свободы и ухода от Бога и цивилизованного, ограниченного законами мира и многие другие. Эпизод спасения чудом выжившего Ральфа наполнен радостью и страданием: *«Ральф рыдал над прежней невинностью, над тем, как темна человеческая душа, над тем, как переворачивался тогда на лету верный мудрый друг по прозвищу Хрюша»* [1, 318]. Автор показывает нам причины паде-

ния человека, объясняет причины всех войн, массовую веру людей в то, что не является правдивым и поистине сильным. Оказавшись на необитаемом острове, подростки не остались людьми, истинными англичанами, принадлежность к которым автор подчеркивал с самого начала. Они превратились в дикарей, которые стали жить по законам анархического общества, где не справедливость, вера и чистота спасают человека, а умение довлеть над другим. Автор не случайно выбирает в качестве действующих лиц детей и подростков: он подчеркивает не их чистоту, а духовную незрелость, которая под влиянием внешних обстоятельств может принять сторону зла. Оказавшись с собой наедине человек познать себя не может. В этом ему может помочь только Господь. Первоначальное название — «Незнакомцы, явившиеся изнутри» — подтверждает данную мысль.

По мотивам романа Уильяма Голдинга «Повелитель мух» было снято множество фильмов, поставлены спектакли, написана опера. Самой удачной интерпретацией является фильм 1963 года режиссера Питера Брука. Эта кинокартина вошла в Мировой фонд кино и расставляет акценты на тех моментах, которые хотел донести до нас писатель. Создателям черно-белого фильма удалось с помощью образов и режиссерских находок передать те изменения, которые происходили в несозревших душах юных героев.

Христианские мотивы в произведениях литературы и искусства затрагивают не только вопросы вечных ценностей, духовности и подобное. Они раскрываются и в отношениях человека, героя произведения к своей профессии и даже служению. Для Федора Сологуба важной является профессия учитель. В романе «Мелкий бес» (1892) писатель раскрывает образ учителя словесности Ардальона Борисыча Передонова. Предмет словесности непосредственно связан со Словом, Которое, согласно Евангелию от Иоанна, является началом всего сущего. Сам Передонов к слову как средству общения и выражения мысли относится без внимания. Он осуждает ближнего, считает себя значительнее и умнее других, чувствует свою уникальность. Но эта отличность со знаком «минус». Передонов подозревает близких людей в сговоре, обмане, считает, что все, особенно Володин, завидуют ему. Безусловно, такой человек как Передонов может быть учителем, так как каждый учитель является человеком, у него есть свои страсти. Но не стоит забывать, что герой испытывает наслаждение, когда его учеников подвергают физическому насилию, когда он и его сожительница Варвара издеваются над котом. Раскрывая тему учительства, стоит помнить о том, что в русском языке есть два слова, связанные одним корнем: 1) учителя — те люди, для которых учительство является профессией, смысл которой заключается в передаче знаний ученикам и 2) УчИтели — это те люди, для которых учительство является призванием. УчИтелями являются отцы Церкви. Что такое учительство для Передонова? Скорее средство достижения своих низменных целей (заставить бояться окружающих его, продвинуться по карьерной лестнице и прочее). Откуда взялся такой Передонов? Федор Сологуб не дает ответа на вопрос. Но этот ответ дает Николай Досталь в своем фильме «Мелкий бес» (1995). Он берет из таких, как Саша Пыльников (еще один герой романа): гимназиста приятной наружности, чистого, невинного, светлого. Но это только внешняя сторона. Юноша вступает в порочную связь с Людмилой Рутиловой, участвует в маскараде, переодеваясь в гейшу. Он не принимает своей вины, когда его уличают в неблагоприятном поведении. В фильме режиссер, не точно следуя тексту книги, показывает связь между Пыльниковым и Передоновым. В эпизоде, где Варвара рассматривает детский альбом Ардальона Борисыча, она видит Ардашу — хорошенького и премилень-

кого. Здесь он напоминает Сашу, которым все восхищаются, чем мешают герою расти в духовном плане.

Важной темой, к которой в романе обращается Федор Сологуб, является тема любви. Любовь с точки зрения христианского учения — это высшая ценность. Согласно апостолу Павлу (1 Кор.13:1–13), любовь связана с действием: она долготерпит, милосердствует, не завидует, не превозносится, не гордится, не бесчинствует, не ищет своего, не раздражается, не мыслит зла, не радуется неправде, все покрывает, всему верит, всего надеется, все превозносит, никогда не перестает. Она связана с чистотой, светом, правдой, справедливостью. Любовь для Передонова и других героев романа Федора Сологуба не имеет ничего общего с теми действиями, которые были перечислены выше. Чувства Ардальона Борисыча и Варвары нечисты. Героям выгодно быть рядом друг с другом: Варваре по той причине, что она как бы при месте (при сожителе, а позже — при муже), Передонову, потому что Варвару можно оскорбить, унижить, а она и не заметит. Герой, к слову сказать, постоянно ждет, что Варвара его отравит. Сестры Рутиловы также не воспринимают любовь как то, к чему необходимо относиться целомудренно. Для них это шутка, игра, которая рано или поздно закончится, а также страсть: «*А я ни за что не скажу, чем вам угрожу, — догадывайтесь сами*» [5, 53].

На страницах произведения Федора Сологуба возникает образ недотыкомки как символа сумасшествия Передонова, как той темной силы, которая поглотила его, как второе «Я» героя. Мелкое пакостничество, которое связано с этим образом, приводит к большой трагедии: пожару на маскараде (что символично), сумасшествию Ардальона (только по мнению героев произведения с ума сойти Передонов не может, так как ума у него нет) и убийству Передоновым Володина. В сумасшествии автор показывает не только смерть физическую, но и духовную. И Федор Сологуб призывает читателей очнуться, посмотреть на себя, так как его роман «зеркало тонкой работы».

Тема христианства в литературе и искусстве является неисчерпаемой и актуальной во все времена. Она позволяет расширить границы произведения, соединить разные эпохи. Христианское учение помогает расширить список обсуждаемых тем. Взгляд на искусство с помощью христианской идеологии позволяет увидеть ошибки, совершить работу над ними и сформировать важные и нужные человеческие ценности, которые создают настоящее и формируют будущее.

Литература

1. Голдинг У. Повелитель мух. М.: АСТ, 2022. 320 с.
2. Кристи А. Десять негрят. М.: Эксмо, 2009. 288 с.
3. Кристи А. Занавес. Последнее дело Пуаро. М.: Эксмо, 2012. 288 с.
4. Новый Завет с зачалами. М.: Никая, 2019. 576 с.
5. Сологуб Ф.К. Мелкий бес. Роман. М.: Время, 2018. 368 с.

ОСНОВНЫЕ ПОДХОДЫ К ОПРЕДЕЛЕНИЮ ПОНЯТИЯ «ПРАВОСЛАВНЫЙ ПРИХОД»

Иванова Д. Д.

*аспирант кафедры
отечественной и всеобщей истории ПсковГУ,
научный руководитель: Алиева Л. В.
канд. исторических наук, доцент,
директор Института гуманитарных наук
и языковых коммуникаций
ПсковГУ*

Аннотация: В статье рассматриваются различные определения понятия «православный приход» и выявляются основные подходы к определению содержания данного понятия. В процессе изучения литературы, были выявлены различные аспекты понятия «православный приход», что в дальнейшем поможет комплексно подойти к изучению истории конкретного прихода в Российской империи.

Ключевые слова: православный приход, история РПЦ

На современном этапе развития общества приход представляется как собрание православных христиан в рамках одной церкви или храма. Но как же более правильно дать определение понятию «православный приход» с научной точки зрения? Конечно, проанализировав определения из различных источников и авторов попытаться определить основные подходы к определению понятия.

Определения были взяты у авторов И.С. Бердникова, А.И. Алмазова, М.А. Остроумова, М.И. Горчакова, Н.Н. Глубоковского, П.В. Знаменского, у церковного и государственного деятеля А.А. Папкова, из «Курса церковного права» протоиерея Владислава Цыпина, Большой российской энциклопедии, Устава Русской Православной Церкви, толкового словаря С.И. Ожегова, Большой советской энциклопедии, Энциклопедического словаря, Современной энциклопедии, Большого энциклопедического словаря.

Понятие «приход» произошло от греческого слова *παροικία* (термин «парофия»). Прот. Владислав Цыпин подробно пишет, что сначала этим словом обозначалась городская община во главе с епископом, т. е. епископия (епархия), хотя по числу верующих такие епископии были действительно ближе к современным приходам, чем к епархиям. Поэтому словом «*παροικία*» в канонах обозначались как общины, возглавляемые епископами, так и приходы в собственном смысле слова. [3]

В толковом словаре С.И. Ожегова и Словаре русского языка в 4 томах (Малый академический словарь) содержится одинаковое определение «православного прихода» — низшая церковно-административная единица, церковь с причтом и содержащая их церковная община [4, с. 455].

В Уставе Русской Православной Церкви «приходом» считается община православных христиан, состоящая из клира и мирян, объединенных при храме [1].

Имеются определения «прихода», в которых приход указывается как юридическое лицо. Это звучит в определении у церковного и государственного деятеля А.А. Папкова: «Приход в составе клира и мирян есть особая церковная в зависимости от епархиального епископа община с правами юридического лица» [2].

Такое же указание на приход как юридическое лицо есть в определении профессора Н.Н. Глубоковского: «Православный приход есть составная и подведомая местному епископу часть епархии с известным количеством объединенных в нем православных христиан, которые для удовлетворения религиоз-

но-нравственных потребностей своей православной веры имеют назначенный церковною властью храм и находятся под ближайшим пастырским руководством настоятеля, при содействии прочих священнослужителей и остальных членов клира. Приходская церковь имеет права юридического лица для успешного достижения своих религиозно-нравственных и религиозно-просветительских задач» [2].

В некоторых определениях звучат функции прихода, среди которых удовлетворение религиозно-нравственных потребностей, достижение религиозно-нравственных и религиозно-нравственных задач. Это характерно для определений профессора Н.Н. Глубоковского, М.И. Горчакова, П.В. Знаменского. Профессор М.И. Горчаков дал такое определение: «Православный приход есть церковное учреждение, основанное и существующее для непосредственного в союзе с церковью удовлетворения религиозно-нравственных потребностей местного населения и имеющее такое устройство, составные части которого — место общественного богослужения, или церковь (храм), прихожане, правильно назначенный причт и установления для выражения церковно-общественной жизни и деятельности прихожан» [2].

Определение профессора П.В. Знаменского звучит буквально следующим образом: «Православный приход представляет собою территориальную церковную общину, соединенную около своего храма и имеющую для удовлетворения своих религиозных потребностей своих собственных священно и церковно-служителей» [2].

О подчинении приходов епархии и определении прихода как части ее говорится в определениях профессора И.С. Бердникова: «Церковным приходом в православной церкви называется церковная община, имеющая особый храм для богослужебных собраний и состоящая под духовным управлением приходского священника. Приход составляет нераздельную часть епископии и подчинен епископу, как высшему своему пастырю. Ближайшее же пастырское руководство им принадлежит, по поручению епископа, местному священнику» [2].

Профессор М.А. Остроумов давал следующую характеристику приходу: «Каждая церковная община, объединяющая в составе своем прихожан православной церкви на определенной территории для удовлетворения религиозно-нравственных потребностей и имеющая свой храм для богослужебных собраний с самостоятельным при нем причтом, составляет отдельный приход. Как нераздельная часть епископии, приход находится в подчинении епархиальному епископу. Ближайшее руководство приходом принадлежит местному приходскому священнику» [2].

У профессора А.И. Алмазова в определении прописывается, что приход находится под руководством священника, которого назначили церковные власти: «Православный приход есть церковное учреждение, состоящее в ведении епископа, для удовлетворения религиозно-нравственных нужд определенного в числе собрания верующих под пастырским руководством священника и при назначенном для того церковною властью храме» [2].

Чаще всего «православный приход» определяется как община православных христиан, состоящая из клириков и прихожан одного храма (из клира и мирян, объединенных при храме) или же, как низшая церковно-административная единица.

Проанализировав различные варианты определений понятия «православный приход» можно сказать, что нет одного четкого и универсального опре-

деления данному понятию. Приход рассматривают как:

- низшую церковную единицу;
- собрание православных христиан, объединённых при определённом храме, которое представляет собою территориальную церковную общину;
- часть епархии, подчиненную ей;
- юридическое лицо;
- единицу удовлетворения религиозно-нравственных потребностей;
- собрание под руководством священника, которого назначили церковные власти.

Рассмотрев различные определения можно назвать основные подходы к определению понятия. Самый распространённый подход в определении предполагает акцент на церковно-административный аспект, который определяет «приход» как низшую церковную единицу, которая является частью епархии и подчиняется ей. Общественный аспект предполагает определение «православного прихода» как собрание православных христиан. «Приход» можно определить с юридической точки зрения, рассматривая его, как юридическое лицо. Одним из наиболее распространенных подходов определения рассматриваемого понятия является религиозно-нравственный, поскольку приход удовлетворяет религиозно-нравственные потребности прихожан храма.

В таком случае сложно вывести универсальное и сбалансированное определение. Каждый пытался отразить свое представление о понятии «приход», в котором нашли себе «одинаковое место и элементы действующего права, и права канонического, и фактическое состояние прихода, и их личные идеальные о нем представления» [2].

Литература

1. Приходы // Устав Русской Православной Церкви // [Электронный ресурс]: <http://www.patriarchia.ru/db/text/133141.html> (дата обращения 30.11.2023).
2. Заозерский Н. А. Что есть православный приход и чем он должен быть? // 3. Богословский вестник, 1911. Т. 3. № 11. С. 523–562.
3. Цыпин В., прот. Курс церковного права: Учеб. Пособие. Клин : Христиан. жизнь, 2002. 700 с.
4. Словарь русского языка: в 4 т. М.: Русский язык, 1985–1988.

НРАВСТВЕННЫЕ ЦЕННОСТИ В ОТНОШЕНИЯХ СЕСТЁР В ПРОЗЕ М.И. ВОСКРЕСЕНСКОГО И М.С. ЖУКОВОЙ

Иванова Н.П.

Аннотация: В статье рассматриваются нравственные ценности на примере образов сестёр в беллетристической прозе М. С. Жуковой и М. И. Воскресенского, обнаруживающие сложность отношений (соперничество, примирение, самопожертвование). Если Жукова, представляющая «женский взгляд», нивелирует соперничество сестёр, приводя их к примирению, то Воскресенский подходит к оценке поступков героинь с позиции нравоописания.

Ключевые слова: образ, беллетристика, роман, повесть, нравоописание

В прозе беллетристов М.И. Воскресенского (1803–1867) и М.С. Жуковой (1805–1855) заметно выделение женских образов, становящихся главенствующими в произведениях. Творчество рассматриваемых писателей демонстрирует определённую преемственность, что подтверждает схожесть названий их произведений: «Самопожертвование», «Сердце женщины».

В этом смысле представляется целесообразным рассмотрение точек соприкосновения в текстах авторов. И эта общность разных по своему мировоззрению, стилистике, языку писателей обнаруживается в родственных персонажах — сёстрах.

Разным же у авторов выступает отношение к своим героям. В частности, Жукова подходит к ним с так называемой женской позиции, женской точки зрения. Объясняется это тем, что в середине XIX века в общественной жизни России остро встаёт «женский вопрос». Немаловажным в связи с этим является влияние личности и творчества французской писательницы Жорж Санд, совершившей своего рода переворот в отношении семейных ценностей и места женщины в обществе утверждением независимости женщины от мужчины. Такое мировоззрение потрясло русское патриархальное общество с его сильными семейными традициями, в которых место женщины строго определено: женщина, в первую очередь, мать, помощница мужа. Это представление незыблемо в русской литературе середины 19 века. Меняется оно отчасти в 60-е гг. с появлением романа Н.Г. Чернышевского «Что делать?».

Произведения многих авторов XIX столетия обращены к образу женщины и связанным с ней семейным ценностям. Это и драматургия А.Н. Островского, и романы И.С. Тургенева, повести А.И. Герцена, поэмы и лирические стихотворения Н.А. Некрасова и др.

В нашей статье мы остановимся на произведениях популярнейшего беллетриста средней руки, автора более 50 романов — Михаила Ильича Воскресенского, в каждом романе которого выделен женский образ.

Задачей данного исследования является рассмотрение наиболее заметных женских образов в беллетристике Жуковой и Воскресенского — образов сестёр. В их сравнении обнаруживается драматизация отношений женщин-сестёр у Воскресенского, проявляющаяся в отношении соперничества между ними.

В романе «Проклятое место» Воскресенского (1838) сводные сёстры имеют абсолютно одинаковую наружность, но совершенно различны по характеру. Вначале они находятся во взаимовыгодных отношениях приятия друг друга. Обе они — дочери князя Сицкого, но Маша — незаконнорождённая дочь — всегда стремилась к богатой жизни. Отданная на воспитание в семью цирюльника, де-

вушка, не зная о своём происхождении, ощущает внутреннюю двойственность: её влечёт светская жизнь, с которой она знакомится в доме своей крёстной богатой бездетной женщины.

Княжна Клавдия — счастливая дочь любящих родителей. Познакомившись с Валерианом Линским, она влюбляется в него. Он же, ища руку Клавдии, уже помолвленной с Лонским, живёт со своей содержанкой Машей, двойником Клавдии. Чтобы избежать нежеланного брака с Лонским и соединиться с возлюбленным Валерианом, Клавдия соглашается на предложение Маши поменяться местами. Маша заступает на место Клавдии, переезжает в дом князя Сицкого и, благодаря своему феноменальному сходству с ней и артистическим способностям, никем не узнанная, становится княжной и выходит замуж за жениха Клавдии Лонского. Клавдия же, хотя и страдая от лжи перед родителями, не имея в сложившихся обстоятельствах возможности просить их благословения на брак с любимым человеком, обретает, как ей кажется, счастье в браке с Линским.

Болезнь матери заставляет Клавдию обратиться к Маше с просьбой повидаться с княгиней. Возникает ситуация противоборства сестёр. Маша, боясь потерять обретенное такой подменой положение богатой и знатной княгини, отказывается Клавдии в свидании с матерью. Чтобы свидание состоялось, женщины должны были бы снова поменяться ролями, хоть и на время. Маша не соглашается на просьбу соперницы также и из чувства женской ревности: «Я пожертвовала вам любовником и не прошу у вас свидания с ним. Вы пожертвовали мне отцом и матерью — откажитесь также и от свидания с ними. Комедия кончена» [2, ч. IV, гл. 1, с. 25].

Любовь Клавдии к матери и чувство вины перед ней за бегство из родительского дома столь сильны, что заставляют её прийти в родной дом и признаться отцу в своей вине. Князь Сицкий, видя перед собой двух одинаковых по внешности женщин, не верит Клавдии, поддаваясь на уговоры Маши о том, что эта похожая на неё дама — сумасшедшая. Смиловившись на просьбу Клавдии повидаться с матерью, Маша соглашается на предсмертную встречу княгини, опасаясь угрозы соперницы быть раскрытой. Разговор Клавдии с матерью на смертном одре становится судьбоносным для девушек. Клавдия узнаёт, что Маша — её сводная сестра, дочь князя.

Эпизод раскрытия семейной тайны примиряет сестёр, делает счастливым отца, обретшем вторую дочь, однако счастьем не суждено длиться долго. Судьбы сестёр складываются трагично. Виной тому служит злая воля Линского. Он открывает князю Лонскому правду о происхождении Маши, обмана которой Лонский не может простить и, не остыв от потрясения его известия, убивает Машу. Линский становится палачом своей жены Клавдии, устраняя её из своей жизни ядом, чтобы соединиться с понравившейся ему женой своего благодетеля Кастальского.

Образы двух сестёр в романе, выполняя важнейшую сюжетообразующую роль как двойники, служат раскрытию цели нравоописательного романа: они наказаны за ложь и обман, за измену себе и вину перед родителями.

Нравственный суд над виновником всех несчастий вершит рассказчик над Линским, акцентируя внимание читателя на нарушении героем божьих заповедей, на отлучение от Бога, и, как следствие, осквернение своей души.

Ценности семьи, следование зову совести — главное, что утверждает Воскресенский, и нарушение нравственных законов влечёт за собой духовное и моральное падение человека.

В другом романе Воскресенского — «Самопожертвование», написанного

вслед за одноимённой повестью Жуковой, образы героинь сестёр раскрываются совершенно иначе. Разделённые большой разницей в возрасте, они представлены в отношениях матери и дочери. Софья, как и Клавдия, узнав из предсмертного письма матери о существовании сводной сестры, находит её и посвящает себя заботам о её благополучии. Встреча с Верочкой оказывается роковой для Софьи, потому что в неё влюбляется жених Софьи — Нольский.

Важнейшую сюжетообразующую роль в раскрытии чувства взаимной любви играют сцены пения: сначала Софья и Нольский выказывают в сцене пения своё взаимное чувство и открывают его таким образом друг для друга. Нольский убеждается во взаимности чувств женщины. Позже по приезду Верочки в Садки (дачу Софьи) на музыкальном вечере, устроенном в честь выздоровления Софьи после продолжительной болезни, дуэт девушки с женихом сестры открывает для Софьи роковую любовь возлюбленного и понимание того, что она — помеха их счастью, т. к. в пении Александр Петрович выразил «тоску и отчаяние любовника, разлучаемого обстоятельствами с милой своего сердца и отдающего руку по обязанности другой женщине» [3, ч. 4, гл. 4, с. 103].

Софья, узнав, что жених её влюблён в Верочку, «счастливую соперницу» [3, ч. 4, гл. 5, с. 138], решает на самопожертвование, но так, чтобы об этом никто не подозревал. Влонская не ищет благодарности или сострадания в свой адрес, совершая самопожертвование во имя счастья близких людей. «Много духу и силы воли» [3, ч. 4, гл. 6, с. 139] надо иметь для этого. Поступок Софьи Петровны рассказчик называет «высоким подвигом, характеризующим великую душу» [3, ч. 4, гл. 6, с. 139].

Верочка любит Софью «дочернею, горячею любовью» [3, ч. 4, гл. 6, с. 139], и сложность её чувств, которые она стыдится открыть мамаше, как она называет Влонскую, заключается в том, что, с одной стороны, ей нравится Нольский, а с другой — он названный жених её благодетельницы. Да и Александр Петрович испытывает те же двойственные чувства.

Софья признаётся своей служанке, что не хочет выходить замуж, потому что «Александр Петрович не может сделать меня счастливою... я стала так слаба после моей болезни. Какого счастья ожидать мне в будущем?» [3, ч. 4, гл. 6, с. 143]. На груди служанки Маши, своей верной спутницы, плачет Софья Петровна, «как на груди родной сестры своей» [3, ч. 4, гл. 6, с. 145–146]. Следовательно «сестра» — та, с кем можно быть открытой в своих замыслах, та, которая не оставит. «В этой плачущей группе не было ни барыни, ни служанки, а были просто два человека, понимающие душою друг друга вполне» [3, ч. 4, гл. 6, с. 146].

Подойдя к спящей Верочке в ночь своего тайного отъезда, Софья почувствовала на минуту чувство зависти к ней, её молодости и здоровью, поскольку они играют не в её пользу.

Влонская, решившись на самопожертвование для Верочки, видя взаимную симпатию молодых людей, уступает сестре жениха и удаляется из их жизни навсегда.

«Ожившая» Софья, которую Нольский случайно находит, отказывается от предложения бывшего жениха прийти к сестре Вере и жить с ними в одном доме. Она испытывает неприязнь к сестре, не умеющей сделать Нольского счастливым. «Не желай моей смерти» [3, ч. 4, гл. 7, с. 187] — заявляет она Александру Петровичу. Для неё видеть сестру, не оправдавшую такого самопожертвования, подобно гибели. В этом проявляется её ревностно личностная оценка, с высокой меркой подходящая к поступку сестры.

Следуя сюжетной канве одноимённой повести Жуковой «Самопожертво-

вание», в которой Лиза, спасая честь своей благодетельницы, объявляет её мужу, что господин де Нолле пришёл в его дом к ней, а не к графине, Воскресенский воспроизводит эту ситуацию в сцене неожиданного приезда отца Софьи — Долинского, желающего уличить жену в измене, но Софья спасает мать, объявляя ему, как и Лиза у Жуковой, о взаимной любви с Влонским и во имя спасения чести матери обрекает себя на союз с ним.

Показывая в романе два акта самопожертвования, автор представляет Софью исключительно страдающей личностью, самозабвенно следующей чувству своего дочернего и сестринского долга.

В повести «Две сестры» Жукова предлагает другой вариант развития отношений сестёр. На самопожертвование идёт младшая из них, Маша, старшая же — Ольга — выбирает собственное семейное счастье в соединении с любящим её Алесевым. Делает это героиня только после внезапной гибели мужа, только становясь свободной от уз брака. Открытой для читателя остаётся судьба Маши, влюблённой в мужа сестры. Она отказывает всем поклонникам в предложении руки и сердца, не соглашаясь на брак без любви. Маша находит своим делом воспитание племянницы, старшей дочери Ольги.

Таким образом, героини Жуковой строго следуют нравственным законам, не позволяя себе двойственности, самообмана и лживости по отношению к другим.

В решении «женского вопроса» писательница находит собственный путь, который не всегда совпадает с общепринятым порядком: женщина в её повестях не обязательно находит свою реализацию в качестве жены и матери. в том случае, когда замужество героини не происходит по социальным, как в случае с Лизой из повести «Самопожертвование», или личным причинам (см. «Две сестры»), героиня находит себе занятие, полностью посвящая себя ему. В прозе Жуковой нет открытого соперничества сестёр. Оно преодолевается чувством любви с обеих сторон и готовности пожертвовать своим счастьем во имя близкого человека.

В романах Воскресенского «Проклятое место» и «Самопожертвование» образы сестёр испытывают чувство неприятия друг к другу, даже ненависти, непримиримого соперничества с более уязвимой в социальном и материальном отношении стороны, особенно из-за чувства неразделённой любви с любимым мужчиной — в образе Маши в романе «Проклятое место». Клавдия, в сравнении с Машей благородна, нравственно чиста, всеми её поступками руководит совесть. Объединяет обеих сестёр заблуждение относительно возлюбленного Линского, оказавшегося коварным преступником, человеком опустившимся до последней степени, поскольку ничья жизнь, даже жизнь жены для него не имела ценности. Даже ею он поступился во имя своих похотливых желаний. Нравственная деградация героя — предостережение читателя в недопустимости подобного падения.

В «Самопожертвовании» Воскресенского Софья Влонская преодолевает чувство ненависти к сестре, добровольно уступая Верочке жениха. Влонская вслед за героинями Жуковой находит замещение супружеской жизни. Она, как и Лиза из одноимённого романа писательницы, становится воспитательницей в женском пансионе. Встречая Нольского много лет спустя, Софья видит готовность бывшего жениха и ныне — мужа сестры к возобновлению отношений. Но Влонская не способна на адюльтер, что снижает мужской образ и возвышает образ женский в моральном плане, а нравственная оценка — важнейшая в творчестве Воскресенского.

Литература

1. Белинский В. Г. Повести Марьи Жуковой. Суд сердца. Самопожертвование. Падающая звезда. Мои курские знакомцы // Отечественные записки, 1840. Т. IX. № 3. С. 1–8.
2. Воскресенский М. И. Проклятое место: в 4-х ч. М.: тип. С. Селивановского, 1858.
3. Воскресенский М. И. Самопожертвование: роман в 4 ч. / Москва : тип. С. Селивановского, 1844.
4. Жукова М. С. Две сестры // Отечественные записки, 1843. Т. XXX. № 9–10. С. 2–82.
5. Жукова М. С. Самопожертвование // Повести М. Жуковой: в 2 ч. Санкт-Петербург, 1840. Ч. 1. С. 113–172.

ПРОБЛЕМА УВАЖЕНИЯ ЧЕЛОВЕКА И РЕЛИГИЯ

Искандаров Ш. Ф.

*Таджикский национальный университет,
г. Душанбе, Республика Таджикистан*

Шкуран О. В.

*Луганский государственный педагогический университет
г. Луганск, Луганская Народная Республика, Россия*

Ивентьев С. И.

г. Казань, Россия

Аннотация: В статье рассматриваются проблема уважения человека и отношение к ней религии. Обращено внимание на то, что эта проблема не решена в связи с наличием духовного и социального неравенства, разделения людей на «своих» и «чужих».

Ключевые слова: Бог, человек, душа человека, дух человека, религия, христианство, ислам, уважение.

Предметом исследования выступает феномен «уважение человека».

Цель исследования — изучение взаимосвязи уважения человека с религией.

Методика исследования — сравнительный анализ и синтез, обобщение, аналогия, системный и междисциплинарный подходы.

Этимология. Согласно Толковому словарю живого великорусского языка В.И. Даля, «уважать, уважить кого, увадить арх. почитать, чтить, душевно признавать чьи-либо достоинства; ценить высоко; || честить почетом, потчевать, принимая почетно» [6, с. 460].

В современных лингвистических словарях отсутствует информация о связи слов важный и уважать, однако этимологические пометы свидетельствуют об их связи, поскольку польско-немецкое происхождение и первичный смысл этих слов близок — 'имеющий вес'. «Слово важный пришло в русский язык из польского языка во второй половине XVIII в. Исходя из семантики первоисточника — др.-нем. слова *waga*, важный можно буквально перевести как 'имеющий вес'. Синонимами слова важный являются «веский», «значительный», «надменный». Родственными: укр. — важливий; белорусское — важны; болгарское — важен; чешское — *vaznu*» [21, с. 642]. «Слово уважать заимствовано из польского языка в значении 'соображать, наблюдать', которое тесно связано с нов.-в.-н. *Wage* 'весы'»

[26, с. 144].

В словарях слово «уважать» имеет следующий словообразовательный ряд: Уважать — уважить — уважение, уважаемый, неуважение, уважительный, уважительность, уважительно, неуважительный, неуважительный [24, с. 508].

Синонимами слова «уважать» являются слова: благоговеть, боготворить, вздыхать, высоко ставивший, высоко ставить, дорожить, жаловать, заботиться, имевший пристрастие, имевший слабость, иметь слабость, любить, обожать и др.

Обратимся к одному из классических определений. «Уважение» — одно из важнейших требований нравственности, подразумевающее такое отношение к людям, в котором практически (в соответствующих действиях, мотивах, а также в социальных условиях жизни общества) признается достоинство личности [22, с. 362].

По смыслу данного определения, уважение — это нравственная обязанность, которая является следствием признания достоинства личности. На наш взгляд, эта обязанность имеет и правовое значение, ее правовая природа представляет для нас основной интерес. Примечательно, что термин «самоуважение» имеет близкую связь с термином «достоинство» [9, с. 30–38].

В ходе исследования связей семантико-синонимических и ассоциативных полей понятия «уважение» было выявлено, что оно ассоциируется с добротой, т. е. Добром [18, с. 99–106].

В научной литературе уважение с признанием равенства, сочувствия и сопереживания именуют толерантностью [20, с. 73–74].

Слово «уважение» является универсальным понятием, так как относится к одному из человеческих чувств и отношений, восходит к понятиям «любовь» и «достоинство» [2, с. 189].

История. Считается, что исторически термин «уважение» всецело принадлежит философии (И. Кант, М. Бубер, Э. Левинас и др.).

На сегодняшний день уважение занимает положение нравственной категории этики, однако и другие науки проявляют к нему интерес. Уважение является объектом исследования социологии, психологии, педагогики, а также права. По мнению И. Канта, абсолютное уважение к личности составляет нравственное основание морали и права. Через чувство уважения человек утверждает достоинство — как своё, так и того человека, уважение к которому он выказывает [5, с. 116].

В своих работах «Основы метафизики морали» и «Метафизика морали» И. Кант указывает на то, что в обращении с людьми необходимо помнить, что каждый человек имеет внутреннюю ценность, то есть достоинство. Морально правильным является уважительное обращение с человеком, не ожидая, что он вызовет у нас чувство уважения к себе. Необходимо руководствоваться не нашими желаниями, а осознанием и принятием долга. По мнению большинства исследователей, уважение имеет двойственную природу. В первом случае уважение проявляет себя как оценка заслуг и достижений человека (уважение, как оценка). Во втором случае уважение это признание прав человека и его внутренней ценности (уважение как признание). Однако взгляд исследователей на уважение не ограничивается анализом этических содержаний. Также имеет место правовое восприятие природы уважения, которое наиболее значимо в рамках настоящей статьи. Мнения многих исследователей совпадают в том, что уважительное обращение включает в первую очередь стремление воздержаться от причинения

вреда другим и нарушения их прав. «Действовать уважительно по отношению к другим означает главным образом не знаки уважения, а непосредственное признание прав окружающих» [2, с. 188–192].

Право на уважительное отношение к себе или уважительное отношение к себе как качество личности — способность уважать самого себя, то есть адекватно оценить степень, насколько Я состоялся в плане разумности, порядочности, зрелости, целостности и гармоничности [9, с. 30–38].

Фундаментом любого неуважения выступает специально созданное духовное и социальное неравенство людей, которое в настоящее время достигло огромных размеров (например, различное пенсионное обеспечение для простых граждан и бывших чиновников, огромный социальный и гендерный разрыв в зарплатах, обычному верующему сложно попасть к руководителям религиозных организаций, которых охраняет вооруженная охрана, и т. д.). [9, с. 30–38].

Зачатки неуважения человеком других людей появились тогда, когда некоторые люди стали считать себя исключительными и выше других, чуть не богоизбранными людьми, с которыми, по их мнению, напрямую может или должен общаться Бог-Творец, стали искусственно производить человеческое «расслоение» и создавать так называемые социальные касты (социальные группы: вожди, жрецы, фараоны, рабовладельцы, воины, рабы и др.), а также разделять людей на «своих» и «чужих». Власть имущие стали проводить политику колониализма и уничтожения «чужих» (неугодных) людей, их культуры и ценностей.

Этот неверный и пагубный принцип неуважения человеком другого был заложен в основу государства, социальной структуры общества и созданную словесную систему, которая выражала неравенство даже в положении и привилегиях, а также в так называемые американские и западные принципы демократии или «народовластия» [9, с. 30–38].

Аналогичная ситуация может проследиваться на уровне семьи или рода. Часто старшие требуют к себе уважения от младших или других членов своей семьи, проявляя открыто своё неуважение и пренебрежение к ним (например, это взаимоотношения между тёщей и зятем, свекровью и снохой, авторитарной женой и мужем, старшими и младшими детьми и т. д. [9, с. 30–38].

Уважение выполняет следующие функции [9, с. 30–38]:

1. Подтверждает, что человек является духовной личностью.
 2. Помогает замечать и соблюдать личные границы другого человека, удерживать свои.
 3. Служит базой для высокой самооценки, чувства собственного достоинства, ощущения личной значимости, самоэффективности, психологического и психического здоровья.
 4. Помогает выдерживать чужое осуждение, критику, неприязнь.
 5. Даёт возможность проявить лучшие качества: доброту, сочувствие, заботу.
- От недостатка уважения к себе происходит столько же пороков, сколько их от излишнего к себе уважения.

Уважение является важной составляющей духовно-нравственных ценностей человека, которые являются одной из основ духовно-нравственной консолидации общества.

Духовно-нравственная консолидация базируется на деятельности души и духа каждого человека любого общества [8, с. 14–21]. Следует отметить, именно активной, а не пассивной деятельности души и духа (духовной личности человека).

На духовном плане человечество объединено единством человеческих душ, скрепами которого выступают Бог и Любовь [8, с. 14–21].

Право человека на уважение невозможно рассматривать вне контекста существующей концептуальной проблемы человеческого уважения, которая носит явный духовно-нравственный, идеологический, политический, аксиологический, социальный, семейный, религиозный, национальный и этнический характер [9, с. 30–38].

В настоящее время проблема уважения актуальна, так как имеет давние корни, связана с особенностями социального, религиозного, семейного и национального устройства человеческого общества. К большому сожалению, до сих пор данная проблема не решена, что, по нашему мнению, препятствует консолидации общества. [9, с. 30–38].

Религия и государство попытались каким-то образом решить эту созданную ими же проблему, провозгласив моральный принцип уважения и любви, уважения прав человека, закрепив в законодательстве право на уважение человеческого достоинства. Обратим внимание на то, что это желание не всегда было продиктовано альтруизмом и искренностью помочь людям и даровать им реальную свободу, обеспечить свободу выбора, установить равноправие и справедливость, а часто преследовало цель укрепить только свою власть над душами людей, совершенствовать методы и способы манипуляции и управления людьми [9, с. 30–38].

Религия. Религия (лат. religio — набожность, совестливость, благочестие и святость) является одной из древнейших форм культуры и ей принадлежит особая роль в духовной и нравственной жизни общества [21, с. 33–46].

В русском языке эквивалентом понятия «религия» выступает слово «вера» (от лат. «veritas» — истина, «verus» — истинный), обозначающее убежденность в чем-либо, состояние сознания верующего. В религиозном смысле вера означает убежденность в существовании Бога (то есть вера в Бога), высших Божественных сил, духовная способность человеческой души непосредственно знать или познавать сокровенные духовные миры [7, с. 33–46].

Согласно религиозной теории творения, человек был сотворён Богом по своему образу и подобию, и люди являются Его детьми (Библия Быт. 1:26, Пос. к. Рим. Св. ап. Павла, 8:16–17; Коран 7:11) [3, с. 17–21; 4; 11].

В религиозном понимании человек должен уважать Бога, Его имена, а также другого человека как Образ и Творение Бога.

В христианстве и исламе основы уважения и любви были заложены в Заповеди любви и Аяте любви, принципах почитания и уважения Бога (Аллаха), родителей, детей и старших (Библия, Иоанна 15:12; Коран, 2:165; 3:31 и др.) [4; 11].

«Уважение является фундаментальным аспектом христианской жизни. Это добродетель, которая охватывает наше отношение и поведение по отношению к Богу, другим и самим себе. Библия учит, что уважение коренится в любви и является проявлением библейского принципа обращения с другими так, как мы хотели бы, чтобы обращались с нами» [27].

Уважение к Богу включает в себя признание суверенитета, святости и величия Бога и ответную реакцию благоговением и послушанием. Уважение к Богу также проявляется через поклонение, молитву и послушание Его заповедям [4].

Уважение к другим — ещё один важный аспект христианской жизни. Это включает в себя отношение к другим с добротой, состраданием и достоинством,

независимо от их расы, пола, социального положения или убеждений. Библия учит, что мы должны любить наших ближних, как самих себя (Библия, Марка 12:31) [4], и что мы должны поступать с другими так, как хотим, чтобы они поступали с нами (Библия, Луки 6:31) [4]. Уважение к другим демонстрируется нашими действиями, словами и отношением.

Одним из конкретных указаний о том, как проявлять уважение в отношениях, является повеление почитать своих родителей. В Исходе 20:12 говорится: «Почитай отца твоего и мать твою, чтобы продлились дни твои на земле, которую Господь, Бог твой, дает тебе». Эта заповедь повторяется в Новом Завете в Ефесеям 6:1–3 [4]. Дети призваны слушаться своих родителей и проявлять к ним уважение.

Еще один пример проявления уважения к другим — это наши отношения со старшими. В 1 Петра 5:5 говорится: «Так и вы, младшие, повинуйтесь старшим. Да, все вы повинуйтесь друг другу и облекитесь смиренномудрием, потому что Бог гордым противится, а смиренным даёт благодать» [4]. В общении с пожилыми людьми христианство призывает быть уважительными и смиренными.

Послание к Римлянам Библия также учит нас любить наших врагов и молиться за тех, кто преследует нас. В Евангелии от Матфея 5:44 Иисус Христос сказал: «А Я говорю вам: любите врагов ваших, благословляйте проклиняющих вас, благотворите ненавидящим вас и молитесь за обижающих вас и гонящих вас» [4].

Уважение к себе — третий аспект христианской жизни. Это включает в себя признание того, что мы созданы по образу Божьему и что наши тела являются храмами Святого Духа (Библия, 1 Коринфянам 6:19–20). Это также включает в себя заботу о себе и отказ от поведения, которое бесчестит Бога или вредит нам самим. Библия учит, что человек должен любить наших ближних, как самого себя (Марка 12:31), что подразумевает, что мы также должны любить и уважать самих себя [4].

Право. Истоки «права на уважение» человека следует искать в международном праве.

Термин «уважение» фигурирует в отечественном и международном законодательстве в связке с другими значимыми понятиями (уважение к закону, принцип всеобщего уважения прав человека и основных свобод и пр.). Однако прямого правового определения термина «уважение» международное законодательство не содержит [9, с. 30–38].

Современное международное право запрещает пытки или бесчеловечное или унижающее человеческое достоинство обращение или наказание (статья 3 Конвенция о защите прав человека и основных свобод от 04.11.1950 г. [12], статья 7 Международного Пакта о гражданских и политических правах от 16.12.1966 г. [13, с. 29–39], Конвенция против пыток и других жестоких, бесчеловечных или унижающее достоинство видов обращения и наказания от 10.12.1984 г. [16], статья 5 Всеобщей Декларации прав человека от 10.12.1948 г. [13, с. 23–29], статья 10 Декларации о правах инвалидов от 09.12.1975 г. [19], статья 37 Конвенции о правах ребенка от 20.11.1989 г. [13, с. 67–68]).

Согласно пункту 1 статьи 10 Международного Пакта о гражданских и политических правах от 16.12.1966 г., все лица, лишённые свободы, имеют право на гуманное обращение и уважение достоинства, присущее человеческой личности [13, с. 29–39].

Аналогичные нормы международного права были закреплены в национальных законодательствах.

В Конституции Российской Федерации закреплён конституционный принцип *уважения* чести и достоинства личности, который детализирован в отраслевом законодательстве (статья 21 Конституции РФ, статья 9 УПК РФ) [17; 25, с. 62].

Например, согласно статье 42 Конституции Республики Таджикистан, в Таджикистане каждый обязан соблюдать его Конституцию и законы, *уважать* права, свободы, честь и достоинство других людей [15].

В литературе отмечается, что понятие «уважение», к большому сожалению, имеет двойные стандарты и особенно в политике [9, с. 30–38].

Уважение к другому государству и его ценностям западные государства проявляют только тогда, когда оно согласно утратить свой суверенитет или имеет мощную военную машину, а также рычаги экономического или политического воздействия. Но, несмотря на это, некоторые государства в свои основные законы включили обязанность уважать суверенитет других стран.

Например, в статье 11 Конституции Республики Таджикистан, указывается, что «Таджикистан, проводя миролюбивую политику, *уважает* суверенитет и независимость других государств, определяет свою внешнюю политику на основе международных норм» [15].

Часто правительства (так называемая политическая «элита») некоторых стран своих граждан ставит ниже себя, думают только о своих личных интересах, тем самым неприкрыто показывают неуважение к своему народу.

В литературе, посвящённой этике, концепту «уважение» как морально-нравственной категории отдельно не посвящено глав [1; 5]. При этом уважение имеет явную аксиологическую направленность, так как представляет собой нравственную и социальную ценность в обществе и государстве.

Очевидно, что уважение связано с правом человека на Любовь, а также с религиозной Заповедью любви [1, с. 200; 5, с. 278].

Право человека на уважение в связке с правом на Любовь относится к пятому поколению прав человека — Божественным правам и свободам человека [10, с. 162].

Понятие «уважение» традиционно рассматривается как морально-нравственная категория (нравственная ценность), а также как правовая категория и важный принцип семейного права [25, с. 57].

В семейном праве понятия «уважение» и «любовь» находятся в одной связке, но как два разных слова имеют различную смысловую нагрузку.

Например, в Российской Федерации семейное законодательство исходит из необходимости укрепления семьи, построения семейных отношений на чувствах взаимной любви и уважения, взаимопомощи и ответственности перед семьей всех её членов (статья 1 Семейного кодекса Российской Федерации) [23].

Заключение. Из вышеизложенного следует, что понятие «уважение» является не только религиозной, философской, научной, правовой, но духовно-нравственной категорией. Но, несмотря на это, проблема уважения человека до настоящего времени не решена в связи с наличием духовного и социального неравенства, а также разделения людей на «своих» и «чужих», что необходимо решить человечеству в первую очередь.

Литература

1. Апресян Р.Г. Этика. М.: КНОРУС, 2017. 356 с.
2. Ахундова Ш.Дж. Уважение, его основа и типы // Вестник ТГПУ, 2013. № 1 (129). С. 188–192.

3. Асадуллина Г.Р., Ивентьев С.И. Можно ли считать человека рабом Божиим после законодательного запрета любого вида рабства? // Человек в современных социально-философских концепциях: Материалы V Всероссийской научно-практической конференции, г. Елабуга, 26.11.2021 г. / ред.кол.: С.В. Смирнов (отв. ред.), А.Г. Сабиров (науч. ред.) и др. Казань: Изд-во Казан. ун-та, 2021. С. 17–21.

4. Библия: каноническая, русский синодальный перевод. М.: Российское Библейское общество, 2007. 1057 с.

5. Гусейнов А.А., Апресян Р.Г. Этика. М.: Гардарики, 2000. 472 с.

6. Даль В.И. Толковый словарь живого великорусского языка: в 4 тт. Т. 4: Н–V. СПб.: ТОО «Диамант», 1996. 688 с.

7. Данакари Л.Р., Ермоченко К.П., Ивентьев С.И. Влияние духовно-нравственных ценностей ислама на воспитание и образование молодёжи // Исламский фактор в истории Волго-Уральского региона: материалы Всероссийской научно-практической конференции, посвященной 1100-летию принятия ислама в Волжской Булгарии / отв. ред. А. Г. Берман. Чебоксары: Чуваш. гос. пед. ун-т, 2022. С. 33–46.

8. Данакари Л.Р., Ермоченко К.П., Ивентьев С.И. Духовно-нравственная консолидация российского общества // Социальная консолидация и социальное воспроизводство современного российского общества: ресурсы, проблемы, и перспективы : материалы VIII Международной научно-практической конференции. Иркутск, 21.02.2022 г. / ФГБОУ ВО «ИГУ» ; под общ. ред. О.А. Полюшкевич. Иркутск : Издательство ИГУ, 2022. С. 14–21.

9. Искандаров Ш.Ф., Данакари Л.Р., Ермоченко К.П., Ивентьев С.И. Духовно-нравственная консолидация общества и проблема уважения человека // Социальная консолидация и социальное воспроизводство современного российского общества: ресурсы, проблемы, перспективы: материалы IX Международной научно-практической конференции. Иркутск, 20.02.2023 г. / ФГБОУ ВО «ИГУ» ; под общ. ред. О.А. Полюшкевич. Иркутск: Издательство ИГУ, 2023. С. 30–38.

10. Ивентьев С.И. Божественные и духовно-нравственные права и свободы человека. Новосибирск: ООО агентство «СИБПРИНТ», 2012. 357 с.

11. Коран / АН СССР, Ин-т востоковедения; Пер. и коммент. И.Ю. Крачковского; ред. В.И. Беляев; авт. предисл. П. Грязневич, В. Беляев. 2-е изд. М.: Наука, 1986. 727 с.

12. Конвенция о защите прав человека и основных свобод от 04.11.1950 г. // Собрание законодательства РФ. 1998. № 20. Ст. 2143

13. Колосов Ю.М., Котляров И.И. Международное гуманитарное право в документах. М.: МНИМП, 1996. 556 с.

14. Конвенция против пыток и других жестоких, бесчеловечных или унижающее достоинство видов обращения и наказания от 10.12.1984 г. // Ведомости Верховного Совета СССР. 1987. № 45. Ст.747.

15. Конституция Республика Таджикистан. [Электронный ресурс]: <https://www.mfa.tj/ru/main/tadzhikistan/konstitutsiya> (дата обращения: 25.11.2023).

16. Конвенция против пыток и других жестоких, бесчеловечных или унижающее достоинство видов обращения и наказания от 10.12.1984 г. // Ведомости Верховного Совета СССР. 1987. № 45. Ст.747.

17. Конституция Российской Федерации // Российская газета. 25.12.1993.

18. Колодина Н.И., Лябина О.Г. Связь единиц семантико-синонимического и ассоциативного полей (на примере нравственных понятий «Уважение» и «Вежливость») // Филологические науки. Вопросы теории и практики. 2016. № 10

(64). Ч. 3. С. 99–106.

19. ООН Генер.Ассамблея. Офиц.отчеты. 30 сессия. Дополнение № 34 (А/10034). С.114–115.

20. Сидорова А.Д. Научно-исторические аспекты понятия толерантность в отечественной и зарубежной литературе // Мир науки, культуры, образования. 2011. № 4 (29). С. 73–76.

21. Семёнов А. В. Этимологический словарь русского языка. Серия «Русский язык от А до Я». М.: Изд-во «ЮНВЕС», 2003. 704 с.

22. Словарь по этике / под ред. А.А. Гусейнова и И.С. Кона. 6-е изд. М.: Политиздат, 1989. 447 с.

23. Семейный кодекс Российской Федерации // Российская газета. № 17. 27.01.1996.

24. Тихонов А.Н. Школьный словообразовательный словарь русского языка: пособие для учащихся. 3-е издание. М.: «Культура и традиции», 1996. 576 с.

25. Ульянова М.В. Уважение как правовая категория и принцип осуществления семейных прав и исполнения обязанностей // Вестник Саратовской государственной юридической академии. 2020. № 4 (135). С. 57–67.

26. Фасмер М. Этимологический словарь русского языка в 4 т. Т. 4 / перевод с немецкого и дополнение О.Н. Трубачева. М.: «Прогресс», 1973. 852 с.

27. Что Библия говорит об уважении? [Электронный ресурс]: <https://viralbeliever.com/ru/что-Библия-говорит-об-уважении-wdtbs323/?ysclid=lpjw00v-idi198367458> (дата обращения: 25.11.2023).

ИМУЩЕСТВЕННЫЙ СПОР КЛИРИКОВ НИКОЛАЕВСКОЙ ЦЕРКВИ ГОРОДА ПОРХОВА (1819): АНАЛИЗ ИСТОЧНИКОВ

Игнатова Е.С.

Псковский государственный университет

Аннотация: После синодальной реформы 1721 года проблема материального обеспечения духовенства была острой. Приходские церкви находились вне штата: ни жалованья, ни жилья церковнослужителям не предоставлялось. На фоне такого положения были нередки имущественные споры. В статье на материалах «Дела о взыскании дьяконом Порховской Николаевской церкви Алфеевым с дьякона Яковлева денег за проданный ему дом» рассматриваются детали разбирательства на практике имущественного спора духовенства. Были выделены участвовавшие в разбирательстве органы власти, проанализированы использованные методы и сроки исполнения указов.

Ключевые слова: имущественный спор, Никольский храм города Порхова, духовенство

Несмотря на большой объем сохранившихся архивных документов начала XIX века, тема имущественных споров духовенства изучена слабо. Конкретно по Никольскому храму города Порхова с 1800 года по 1850 год сохранилось около десятка дел, разбирающих имущественные спора духовенства или с духовенством, но они нигде и никем не описаны, что обуславливает **актуальность**

данной статьи.

Целью данной статьи является описание на конкретном примере имущественного спора духовенства, анализ методов разбирательства дела и органов власти, участвовавших в рассмотрении дела.

После синодальной реформы 1721 года проблема материального обеспечения духовенства была острой. Как отмечает в своей статье Г.В. Андреев, материальное обеспечение священнослужителей приходских церквей происходило из нескольких источников [3, с. 93]. Во-первых, доходы от треб, что ставило духовенство в сильную зависимость от прихода. Во-вторых, доходы от церковных земель (если таковая имелась). В-третьих, проценты с вкладов в банке, например, на вечное поминовение души. Вследствие неимения постоянного жалования, практически невозможно было построить или купить дом, поэтому священнослужители часто жили в наемных квартирах [2, л. 7]. Иногда кто-то из благодетелей мог подарить церкви или конкретному священнослужителю землю или жилье, из-за чего впоследствии иногда возникали имущественные споры.

Рассматриваемое дело о взыскании денег за дом одним дьяконом с другого являет собой пример имущественного спора начала XIX века. Дело достаточно объемное, на 37-ми листах, длительность разбирательства — с ноября 1819 года по июнь 1824 года.

Открывает дело прошение диакона порховской Николаевской церкви Якова Алфеева к Его Высокопреосвященству Евгению, архиепископу Псковскому, Лифляндскому и Курляндскому и разных орденов кавалеру. В прошении говорилось о том, чтобы владыка утвердил соизволение дьяконам переместиться с Николаевской церкви города Порхова к Покровской церкви Шушиловского погоста Порховского уезда и наоборот. Перемещение дьяконов влечет за собой договор, чтобы дьякон Яков Алфеев получил с дьякона Василия Яковлева 150 рублей за его собственное домовое строение, в котором переведенный дьякон будет жить. В прошении дьякон Яков Алфеев жаловался, что дьякон Василий Яковлев ничего не заплатил, но в дом уже самопроизвольно вошел и овладел всем имуществом, хранящимся там. Дьякон Яков Алфеев объяснял, что пытался договориться своими силами с дьяконом Василием Яковлевым, но получил от того лишь насмешки и заявления, что якобы при переводе теперь вся собственность Якова Алфеева ему принадлежит. Так же смущали дьякона-исца доходящие до него слухи, что дьякон Василий Яковлев хвастался, что ничего с него получить дьякон Яков Алфеев не сможет. Чрезвычайно обиженный всем этим, дьякон Яков Алфеев просил архиепископа Евгения, чтобы тот своей резолюцией повелел дьякону Василию Яковлеву отдать деньги за дом. В связи с тем, что переведенный дьякон уже вошел в дом, истец просил его вернуть имущество, которым тот овладел, «а естли утратил что, взнесъ бы должное количество денегъ» [1, л. 1–1 об.]. К прошению приложена копия расписки дьякона Василия Яковлева в том, что он обязался при получении переместительного указа внести 100 рублей, а остальные деньги — не позднее января месяца 1819 года («к 1-му числу непременно безъ всякихъ отговоровъ и недопущая до безпокойствия и дальнихъ хлопотъ» [1, л. 2]). Вследствие анализа расписки сделаны выводы, что под копией понималось переписывание оригинальной расписки. Копия датирована 4-м марта 1819 года, подчерк на ней очень похож на подчерк секретаря, писавшего это дело, но подпись его где-либо на расписке отсутствует. Расписка дьякона Василия Яковлева написана очень грамотно, в ней юридически четко перечислены все строения, за которые планируется оплата: «две избы, клетъ, хлевъ съ дворомъ, да еще сарай съ хлеб-

нымъ амбаромъ» [1, л. 2].

Прошение архиепископу Евгению датировано 28 ноября 1819 года. Уже 1 декабря 1819 года в Псковской Духовной Консистории слушали резолюцию архиепископа, в которой он повелел благочинному с посредниками на месте дело «рассмотреть по совести и съ мнением представить» [1, л. 3]. К Указу Псковская Духовная Консистория в обязательном порядке приложила копии прошения дьякона Алфеева и расписки дьякона Яковлева, которые секретарь так же переписал.

18 декабря 1819 года в Консисторию пришел рапорт о получении указа Порховским Духовным Правлением. 18 дней — достаточно долгий срок для обмена документами в сравнении с другими делами, например, о посылке в монастырь, скорее всего, именно потому, что имущественное дело не требовало поспешного разбирательства.

24 июня 1820 года дьякон Яков Алфеев повторно написал прошение архиепископу Евгению. В нем он сообщил о том, что неизвестно, учинил ли разбирательство благочинный Бельского погоста Василий Харлов, а также по каким причинам он это не сделал, но итог один — денег дьякон Алфеев до сих пор не получил. Объясняя свое вторичное прошение тем, что все свое имущество он оставил в Шушиловском погосте, и, чтобы «недопустить притти мне до совершеннаго обнищания» [1, л. 5–5 об.], дьякон Яков Алфеев снова просил архиепископа о решении дела по закону.

28 июня 1820 года Псковская Духовная Консистория слушала резолюцию владыки, в которой говорилось о том, чтобы понудить местного благочинного окончить дело. От себя Псковская Духовная Консистория добавила в указе, чтобы впредь благочинный Василий Харлов «начальственные предписания исполнял неукоснительно и незатруднительно» [1, л. 6–6 об.]. Псковская Духовная Консистория в начале XIX века нередко налагала штрафы за несвоевременную подачу священнослужителями отчетов по церковному имуществу и другим запросам [2, л. 8], но здесь, скорее всего, благочинный отделался простым замечанием.

2 августа 1820 года Псковской Духовной Консисторией был принят рапорт от Порховского Духовного Правления о получении указа. Почему произошла такая задержка (целый месяц), объяснить затруднительно. Скорее всего, Псковская Духовная Консистория не спешила с составлением и отправлением указа, т. к. Порховское Духовное Правление всегда отвечало рапортами в течение пары дней.

6 сентября 1820 года архиепископу поступил рапорт от благочинного Бельского погоста Василия Харлова и священника того же погоста Иоанна Бойкова. В рапорте благочинный объяснял, что разбирательство по делу произведено, но решить его «по совести» [1, л. 8] невозможно. Оказалось, что дом, за который дьякон Алфеев хочет получить 150 рублей, вообще подарен ему помещиком Стефаном Волковым, проживающим ныне в Санкт-Петербурге (поэтому участвовать в разбирательстве помещик не может). При обмене дьяконами местами службы помещик передал дом новому дьякону Василию Яковлеву. Именно по этой причине Яковлев денег Алфееву и не отдал. В рапорте шло дальнейшее повествование, что дьякон Яков Алфеев заставил благочинного Василия Харлова с посредниками войти в его бывшую клеть для осмотра имущества. При осмотре Алфеев заявил, что в клетке не хватает 25 трубок холста и 4 рубашки, в чем обвинил нового хозяина дьякона Яковлева. При опросе соседей посредниками и благочинным выяснилось, что при переезде дьякон Яков Алфеев все свои вещи, «даже

малозначущие» [1, л. 8–8 об.], перенес в дом своего шурина — пономаря Силы Абрамова. Вследствие этого трубки холста и рубашки дьякон Алфеев вряд ли мог оставить «в пустом доме и вне сундука» [1, л. 8–8 об.]. На вопрос, что за холст и какого сорта, дьякон Яков Алфеев заявил, что холст принадлежал его сестре, Анне Лаврентьевой. Дальнейшие требования благочинного и посредников для выдачи жены и сестры для дачи показаний результатов не дали. Какое-то время потребовалось благочинному Василию Харлову для составления официальной резолюции, и уже тогда дьякон Яков Алфеев прислал жену Анну Авраамову и сестру Анну Лаврентьеву для дачи показаний. Показания сестры и жены дьякона Алфеева расходятся с заявлением самого дьякона. Сестра Анна Лаврентьева говорила о намного меньшем количестве трубок (5 штук) и о том, что они когда-то давно лежали в клети. Жена Анна Авраамова, «как зависящая от своего мужа» [1, л. 8–8 об.], говорила о 24-х трубках и показывала не то место, где они лежали, а о рубашках вообще не упоминала. Благочинный с посредниками вследствие этого разногласия посчитали, что расхождение в показаниях дьякона Якова Алфеева и его жены указывает на «сварливый характер диакона Алфеева и совершенную клевету на диакона Яковлева» [1, л. 9]. Тем не менее, благочинный Бельского погоста Василий Харлов выразил в рапорте свое мнение и написал, что за дом дьякон Василий Яковлев все же должен заплатить. Несмотря на то, что дом подарен, все это время дьякон Яков Алфеев поддерживал домостроение в порядке и пристроил некоторые постройки.

К делу приложены документы в количестве трех штук с одинаковым названием «Клятвенное обещание». Один из документов — клятвенное обещание крестьян говорить правду (скорее всего, это соседи дьякона Якова Алфеева, которые давали показания по поводу того, что все свое имущество дьякон перевез к шурину). Другие документы — клятвенные обещания говорить правду сестры дьякона Алфеева Анны Лаврентьевой и жены дьякона Алфеева Анны Авраамовой, подписанные свидетелями вследствие неграмотности последних.

16 ноября 1821 года, более чем через год после рапорта благочинного Бельского погоста Василия Харлова, дьякон Яков Алфеев снова написал прошение к архиепископу Евгению. «Вынужденнымъ себя нахожу третично симъ просить» [1, л. 24–24 об.] — писал дьякон. Дело на следующий же день было заслушано Псковской Духовной Консistorией. Ровно через месяц, 16 декабря 1821 года, поступил рапорт из Порхова о получении указа. Несмотря на то, что дело затяжное, сроки его рассмотрения особо не менялись. Время между получением прошения дьякона Якова Алфеева архиепископом Евгением и рапортом Порховского Духовного Правления о получении указа в первом случае составляло 20 дней, между вторым прошением и рапортом Порховского Духовного Правления — 39 дней, между третьим прошением и ответным рапортом Порховского Духовного Правления — 30 дней.

24 апреля 1824 года, через 2,5 года после получения рапорта от Порховского Духовного Правления, благочинный Бельского погоста Василий Харлов сообщил в Псковскую Духовную Консistorию исход разбираемого несколько лет дела. Из сообщения известно, что через год после получения указа Псковской Духовной Консistorии, а именно 25 октября 1822 года, дьяконы Яков Алфеев и Василий Харламов были призваны в Порховское Духовное Правление. В правлении дьяконы взаимно договорились закончить разбирательство по имущественному спору тем, что дьякон Василий Яковлев даст дьякону Якову Алфееву ячменя, овса и денег к 25 декабря 1822 года, а дьякон Яков Алфеев, в свою очередь, подаст

вместе с ответчиком общее мировое прошение о прекращении дела. Далее благочинный Василий Хаплов рапортовал, что в 1823 году дом, из-за которого было разбирательство, сгорел со всем имуществом и соседними дворами, а сам должник, дьякон Василий Яковлев, умер в декабре 1823 года. «Из сожаления к оставшимся после его малолетним сиротам и из снисхождения к крайней бедности их» [1, л. 24], тем более и дом сам сгорел, дьякон Яков Алфеев решил прекратить разбирательство дела.

Выводы: В ходе исследовательской работы был проведен первичный анализ источника, в результате которого сделаны следующие выводы. В начале XIX века переписка с архиепископом возможна напрямую без каких-либо посредников (благочинного, Порховского Духовного Правления и т. д.). Вследствие отношения рассматриваемого дела к имущественному спору духовенства, не затрагивающего интересы церкви и уголовную ответственность, а так же загруженности большим количеством других дел, Псковская Духовная Консистория растягивает по времени написание указов и их отсылку в Порховское Духовное Правление. Благодаря анализу первоисточника становится понятным на практике, как бедственное положение приходского духовенства приводило к различным имущественным спорам (одному дьякону нечем платить за дом, другому — за наемную квартиру). Духовенство старается хоть как-то прокормиться, поэтому истец уже соглашается получить плату за дом овсом, ячменем и так далее. В ходе анализа сделаны выводы по поводу положения дьяконских жен и сестер в Порховском уезде Псковской епархии — несмотря на принадлежность к духовному сословию, они были так же неграмотны и бесправны, как и крестьянки.

Литература

1. «Дело о взыскании дьяконом Порховской Николаевской церкви Алфеевым с дьякона Яковлева денег за проданный ему дом» 1819–1824 гг. (ГАПО. Ф.39. Оп. 1. Д. 6680. 37 л.).
2. «Порховский уезд. Клировые ведомости церковей г. Порхова и церковей погостов его уезда» 1829 г. (ГАПО. Ф.39. Оп. 1. Д. 976. 291 л.)
3. Андреев, Г. В. Проблема материального обеспечения и регулирование имущественного положения православного приходского духовенства Российской империи во второй половине XIX — начале XX века // Университетский научный журнал, 2019. № 50. С. 92–99.

СРАВНИТЕЛЬНЫЙ АНАЛИЗ СЕМЬИ ПО ТРУДАМ СВЯТИТЕЛЯ НИКОЛАЯ ЯПОНСКОГО И ТРАДИЦИОННОЙ ЯПОНСКОЙ СЕМЬИ

Калистратова И.С.

*студентка 4 курса
кафедры философии и теологии
направления «Теологии» ПсковГУ
Научный руководитель: Манойлова М. А.,
доктор психологических наук,
зав. кафедрой философии и теологии ПсковГУ*

Аннотация: В данной статье осуществлена попытка сравнительного анализа семьи по трудам свт. Николая Японского и традиционной японской семьи. Будут рассмотрены сходства и различия в структуре, ценностях и ролях мужчины и женщины в обеих семейных моделях. Также здесь подчеркивается важность понимания культурных особенностей семей и их влияние на формирование общества.

Ключевые слова: семья, ценности, семейные роли, культурные особенности.

Актуальность данной статьи заключается в том, что она помогает понять различия и сходства между семейными моделями, которые существуют в разных культурах. В современном мире, где многонациональные общества становятся все более разнообразными, важно понимать культурные особенности каждой из них. К тому же некоторые переезжают жить в другие страны, например, Китай, Япония, Корея и другие. И важно понимать, какие особенности есть там в семье. Данный сравнительный анализ поможет людям лучше понять и уважать другие культуры, а также принимать различия в семейных ценностях и ролях мужчины и женщины. Это важно для развития терпимости и уважения к разнообразию в современном обществе.

Мир семейной жизни людей так же широк, необъятен и неисчерпаем, как и общественное бытие в сферах экономики, политики и идеологии. Чем глубже проникает исследователь в этот мир, тем больше неожиданных для себя открытий он делает, тем больше новых проблем и загадок возникает перед ним [2].

Чтобы приступить к изучению сходств и различий, нужно дать определение слову «семья». Семья — это одна из основных ячеек общества, и в разных культурах у нее есть свои особенности и традиции.

Большинством исследователей семья рассматривается как наиболее значимая среда, где происходит выработка и принятие духовно-нравственных ценностей молодым поколением. Семья это структура, состоящая из отношений: доминирования-подчинения, ответственности и авторитета, эмоциональной близости [4].

Дисфункциональная семья будет формировать у ребенка определенное поведение: неумение распознавать трудные жизненные ситуации, незнание как относиться к ним, вместо конструктивного решения проблемы — обвинения, уход в себя, отсутствие взаимопомощи и сплоченности, жестокие ролевые отношения, неполное использование копинг-ресурса и уход в асоциальные формы поведения [3]. Поэтому так важно изучать позитивные модели семейных отношений и брать лучшее из других культур.

Традиционная японская семья имеет крайне важное значение в японском обществе и традиционно основывается на принципах уважения к старшим, соблюдении гармонии и подчинении личных интересов интересам семьи. Обычно в японской семье преобладает патриархальная структура, и старшие члены семьи имеют большой авторитет и влияние на принятие решений [1].

Святитель Николай Японский, также известный как Николай Касаткин, был православным священником и миссионером, который проживал в Японии в конце 19-го и начале 20-го веков. Интересна не только его биография, но и его исследования структуры семьи, так как он принадлежал к православной церкви, у которой семейные ценности и структура могли отличаться от японских традиций. Также свт. Николай внес свой вклад в пропаганду и проникновение православия в японское общество, что могло повлечь за собой изменения в традиционной японской семье [5].

Сравнение семейных ценностей и структуры в контексте свт. Николая и традиционной японской семьи может прояснить особенности и изменения в семейных ценностях под воздействием религии и культурного обмена. Кроме того, это сравнение может помочь понять, насколько устойчива традиционная структура семьи в условиях глобализации и культурного разнообразия.

Для японской традиционной семьи характерны такие черты, как верность семейным традициям, уважение к старшим и община как основной элемент обеспечения безопасности и процветания. Для японцев важны баланс и единство семьи, приоритет берущийся утверждением общих ценностей над выражением индивидуальности [6].

Свт. Николай Японский призывал к более тесным семейным связям, основанным на любви и уважении к каждому члену семьи. Он также подчеркивал важность воспитания детей в духе христианских ценностей, что стало основой для изменения в семейных ценностях и отношениях в японском обществе.

Одно из заметных сходств между семьей по свт. Николаю и традиционной японской семьей заключается в уважении к старшим поколениям. В обеих культурах старшие члены семьи обладают авторитетом и уважением, их мнение принимается во внимание при принятии важных решений. Это отражает общепринятую в японском обществе ценность уважения к старшим и стремление к сохранению семейной иерархии.

Однако среди ключевых различий — религиозное влияние, так как семья по свт. Николаю, основанная на православной вере, обращает большое внимание на духовное развитие. В православной семье ценятся молитва, пост и участие в церковных обрядах. В то время, как традиционная японская семья, основанная на буддистских или синтоистских убеждениях, может уделять больше внимания ритуалам и обрядам, связанным с особыми датами или событиями.

Второе различие: структура семьи: традиционная японская семья обычно имеет более строгую иерархическую структуру, где отец является главой семьи. В то время, как в семье по трудам свт. Николая, как правило, присутствует более равноправное отношение между мужчиной и женщиной.

Третье различие: роль женщины. Обычно в японской семье женщина обычно играет роль домохозяйки и заботится о детях [7]. В то время, как в семье по трудам свт. Николая женщина может быть более активной в общественной и церковной жизни.

Таким образом, в данном анализе были выявлены и сходства и различия в семье, описанной по трудам свт. Николая Японского, и традиционной японской семье. Больше преобладает, конечно же, различия, но есть и сходство, такое, как уважение к старшим. Оба образа семей представляют значительное значение традиций и культурных ценностей, обогащая и дополняя друг друга. Данный анализ может способствовать глубокому пониманию многообразия семейных традиций в различных культурных контекстах и развитию толерантности и ува-

жения к культурному многообразию в мировом обществе.

Литература

1. Ищикава К. Японская семья: когнитивный анализ. М.: Наука, 2010. 250 с.
2. Латышев И. А. Семейная жизнь японцев. М.: Наука, 1985. 288 с.
3. Манойлова М. А. Роль семьи в формировании у детей стратегий совладающего поведения // Семья-культура-образование в изменяющейся России: матер. Всерос. Науч.-практич.конф. с междунар.участием. г. Балашов, 17–18 ноября 2009 г./ Под ред. О. В. Бессчастновой. Саратов: Научная книга, 2009. С. 287–291.
4. Манойлова М. А. Психологические особенности родительского авторитета // Психолого-педагогические проблемы девиантного поведения личности: исследования, профилактика, преодоление / Под ред. Д. Я. Грибановой. Псков: Псковский государственный университет, 2015. С. 66–76.
5. Орлов В. Христианство в Японии: история и современность. СПб.: Издательство Символ, 2015. 300 с.
6. Сага Х. Семейные ценности и нормы в японской культуре. К.: Издательство Киото, 2011. 200 с.
7. Nakane C. Japanese society. University of California Press, 1970. 180 p.

РУССКАЯ ПРАВОСЛАВНАЯ ЦЕРКОВЬ КАК АКТОР НАЦИОНАЛЬНОЙ ЭКОНОМИЧЕСКОЙ БЕЗОПАСНОСТИ РОССИЙСКОЙ ФЕДЕРАЦИИ

*И. Д. Котляров
Санкт-Петербургский политехнический университет
Петра Великого*

Аннотация: в статье показано, что в текущей ситуации для Русской Православной Церкви может быть целесообразно принять участие в экономическом развитии Российской Федерации. Описаны возможные направления такого участия.

Ключевые слова: Русская Православная Церковь, экономическая безопасность, православная экономики.

Российское государство в настоящее время столкнулось с беспрецедентными угрозами, от способности противодействовать которым зависит самого его существование. Очевидно, что эта ситуация создает серьезные вызовы и для Русской Православной Церкви:

- РПЦ традиционно играла важную роль в обеспечении единства и духовной безопасности нашей страны, и ее содействие государству и обществу в отражении этих угроз может стать значимым фактором успеха сопротивления России текущему геополитическому давлению. Однако для этого необходимы готовность РПЦ к такому содействию и выбор правильной (т. е. соответствующей стратегии государства, чаяниям общества и ценностям РПЦ) модели взаимодействия между РПЦ, государством и обществом, направленной в т. ч. и на решение задач национального развития и устранение существующих социальных, экономических и политических противоречий. Формирование такой модели, вероятно, потребует определенного компромисса со стороны ее участников и готовности к взаимной адаптации;

- в мировом антироссийском дискурсе РПЦ позиционируется в качестве инструмента политики Кремля (которая в рамках этого дискурса характеризуется как агрессивная, угрожающая миру и безопасности и т. д.). Как следствие, сама РПЦ и ее первоиерарх также становятся объектами международного санкционного давления и прямых гонений. В этой ситуации естественно ожидать яркого проявления единения РПЦ и государства. Речь идет, разумеется, не об отказе от политики отделения Церкви от государства, а о взаимной поддержке при невмешательстве в дела друг друга (причем эта поддержка должна носить не вербальный, а содержательный характер);

- угрозы суверенитету Российской Федерации в конечном счете представляют собой угрозу существованию (по крайней мере, в текущем виде) самой РПЦ — как по причинам, описанным в предыдущем пункте (в случае геополитического поражения России РПЦ может подвергнуться преследованиям), так и в силу того, что деятельность РПЦ неразрывно связана с Россией. Геополитические потрясения, подрывающие стабильность Российской Федерации, неизбежно скажутся и на деятельности РПЦ, что также указывает на необходимость активного участия РПЦ в поддержке национальной безопасности нашей страны;

- наряду с геополитическим давлением, РПЦ сталкивается и с угрозами исключительно церковного порядка. Наиболее ярким примером таких угроз является отзыв Вселенским Патриархатом своего старого решения о передаче Киевской митрополии в юрисдикцию Московского Патриархата (что фактически — в том случае, если бы этот отзыв был признан РПЦ — лишает законных оснований существование Украинской Православной Церкви Московского Патриархата) и предоставление автокефалии Православной Церкви Украины (ПЦУ). Более того, напомним, что в период предоставления автокефалии ПЦУ со стороны представителей Константинопольского Патриархата даже звучали угрозы аннулировать патриарший статус главы РПЦ. Для противостояния этим угрозам большое значение имеет сотрудничество РПЦ и российского государства, поскольку в определенном смысле Россия осталась последним оплотом РПЦ. При этом РПЦ необходимо не только получать поддержку со стороны государства, но и вносить свой вклад в развитие и процветание страны. При сохранении мощной и суверенной России РПЦ сможет существовать и эффективно вести свою деятельность даже в условиях разрыва связей с частью мирового православия. Однако отсутствие опоры на суверенную страну в условиях геополитического и церковного давления может повлечь для РПЦ трагические последствия.

Таким образом, можно предположить, что в сложившейся ситуации традиционная роль РПЦ как духовного лидера уже не соответствует текущим вызовам и не позволяет решать значимые для самой РПЦ, государства и общества задачи. В этих условиях важно понять, какие функции может взять на себя РПЦ, чтобы защитить свои интересы и обеспечить безопасность страны.

Разумеется, было бы наивно предполагать, что в рамках сравнительно короткого доклада на конференции возможно решить эту задачу в полном объеме. Цель данной работы заключается лишь в выдвигании определенных идей, которые, возможно, могли бы способствовать ее решению.

Одним из ключевых факторов, лежащих в основе национального суверенитета и уровня благосостояния населения, является экономическое развитие, которое в настоящее время во многом зависит от развития технологий. Международное санкционное давление привело к тому, что доступ нашей страны к пе-

редовым техническим решениям сильно ограничен. Самостоятельное создание соответствующих технологий затрудняется отсутствием соответствующих компетенций и производственных мощностей и нехваткой финансовых ресурсов. При этом исключительно большое значение имеет временной фактор — экономический и технологический рывок необходимо осуществить достаточно быстро, чтобы не допустить дальнейшего нарастания отставания нашей страны от ее геополитических противников.

Очевидно, что церковные институты не связаны с развитием технологий, более того, сама мысль о возможном участии РПЦ в содействии созданию и внедрению новых технологий может показаться парадоксальной. Тем не менее, попробуем рассмотреть, какие аспекты характерны для экономической жизни РПЦ и как они могут быть использованы для решения задач экономического и технологического развития России.

Если несколько упростить, РПЦ (как и многие другие Церкви) в настоящее время решает следующий круг экономических задач:

1. Ресурсное обеспечение собственной деятельности. Очевидно, что функционирование РПЦ предполагает наличие значимой материальной составляющей (здания, люди и т. д.), для формирования и содержания которых необходимы значительные ресурсы. Их источником служат пожертвования (нередко под пожертвования фактически маскируется плата за товары). Насколько можно судить, эта задача решается РПЦ достаточно эффективно, что, в частности, подтверждается непрерывно растущим числом храмов. Важно отметить, что наличие ярко выраженных предпринимательских и управленческих способностей, необходимых для эффективного ресурсного обеспечения деятельности храмов и монастырей, достаточно часто встречается у их настоятелей, что позволяет говорить о наличии у РПЦ компетенций, которые могут быть востребованы и в светской экономике;

2. Разработка и продвижение принципов ведения хозяйственной деятельности. РПЦ как религиозный институт может вносить большой вклад в создание этических ориентиров для экономических агентов, формируя у них представления о том, какие хозяйственные модели и инструменты являются желательными и нежелательными. Примером решения этой задачи у других конфессий служат хорошо известные принципы исламской экономики. Модели ведения хозяйственной деятельности, основанные на этих принципах, получили достаточно широкое распространение в мире. К сожалению, РПЦ пока не сформулировала явный набор таких принципов. «Основы социальной концепции РПЦ» содержат лишь общие пожелания к организации хозяйственной деятельности, ничего не говоря о том, какие экономические модели и инструменты являются недопустимыми. Неоднократно звучавшие заявления о запуске православного банкинга остались декларациями. С одной стороны, отсутствие явно сформулированных принципов можно объяснить осторожностью РПЦ и ее нежеланием слишком вмешиваться в мирские дела, а также опасениями РПЦ по поводу недостаточного уровня ее компетенций, необходимых для разработки таких принципов [2]. С другой стороны, в современных условиях, когда экономика играет одну из ключевых ролей в жизни общества, наличие таких рекомендаций со стороны основного религиозного института нашей страны, возможно, могло бы внести определенный вклад в повышение качества моделей экономических взаимодействий;

3. Рыночные поставки. Монастыри и храмы нередко обладают избытком человеческих ресурсов, которые могут быть использованы для организации

производства какого-либо вида продукции. Эта продукция (в частности, продукты питания из монастырских хозяйств) может продаваться на рынке и зачастую пользуется высокой популярностью у покупателей, которые ассоциируют ее с высоким качеством, экологичностью и иными положительными характеристиками, отличающими ее от массовых товаров. Выручка от такой торговли может использоваться для ресурсного обеспечения деятельности монастырей и храмов, однако, в отличие от п. 1, этот доход формируется на рыночной основе (тогда как к п. 1 относятся взносы, формально или фактически являющиеся пожертвованиями);

4. Социальные услуги. Обладая крупными денежными поступлениями за счет взносов верующих и возможностью привлекать большое количество пожертвований в материальной форме (продукты, одежда и т. д.) и множество добровольцев, РПЦ может расходовать часть этих ресурсов на социальные проекты для поддержки нуждающихся. Значимость этой функции как для хозяйственной жизни РПЦ, так и для общества очень велика. Именно эта функция в настоящее время является основным вкладом РПЦ в решение социально-экономических задач российского общества.

Оставляя в стороне исключительно коммерческие экономические практики, связанные с перепродажей товаров (которые, к сожалению, нередко встречаются, хотя вряд ли их можно признать соответствующими ценностям РПЦ), в целом круг хозяйственных задач, которые в настоящее время решает РПЦ, ограничивается приведенным выше перечнем. Однако ситуация была такой не всегда. Еще одной функцией, которая активно выполнялась РПЦ в течение длительного исторического периода, являлось ее прямое участие в экономическом развитии страны. Речь идет о хорошо известном феномене монастырской колонизации, которая, по оценкам историков, сыграла исключительно важную роль в хозяйственном освоении новых земель, входивших в состав Московского царства. С решением этой задачи было в значительной степени связано активное привлечение ресурсов для РПЦ — прежде всего, в виде земельных вкладов. Эти вклады и иные ресурсы, способствовали, среди прочего, решению упомянутой выше задачи колонизации. Фактически в определенном смысле в соответствующий период времени можно было говорить о государственно-церковном партнерстве, когда РПЦ, в условиях нехватки у частных лиц и государства как ресурсов, так и компетенций и мотивации к решению задач хозяйственного освоения, самостоятельно занималась ими [1, 3].

Однако в настоящее время, несмотря на глобальный характер вызовов, стоящих перед Россией, РПЦ пока не решает задач сопоставимого масштаба. Существует ли такие задачи и можно ли говорить о наличии у РПЦ потенциала их решения?

По нашему мнению, перспективным направлением участия РПЦ в экономическом и технологическом развитии нашей страны может стать оказание финансовой поддержки инвестиционным проектам, имеющим ключевое значение для обеспечения национальной безопасности и достижения технологического лидерства. Большой проблемой для таких проектов является сложность привлечения финансирования по причине их высоких рисков, а также из-за высоких процентных ставок и недостаточно продолжительного срока кредитования. Хотя государство оказывает поддержку таким проектам, его ресурсы ограничены, и появление дополнительного источника финансирования упростило бы таким проектам привлечение ресурсов, необходимых для их запуска и развития.

РПЦ, как мы полагаем, могла бы выступить в качестве такого источника финансирования, создав специальный фонд, который пополнялся бы за счет ее доходов. Разумеется, создание такого фонда несколько ограничит объем ресурсов, которыми РПЦ располагает для ведения своей социальной деятельности, тем не менее, в случае его успеха этот дефицит будет компенсирован.

Перспективными моделями, которые могли бы реализовываться для предоставления такого финансирования, являются:

- Беспроцентное кредитование (по нашему мнению, отсутствие процентов должно быть важным элементом перспективной православной экономики). Важно отметить, что, несмотря на отсутствие процентов, такой кредит предполагает возвратность, т. е. не является инструментом социальной поддержки. Это позволит повысить дисциплину предпринимателей, привлекающих финансирование, и при этом избежать чрезмерной долговой нагрузки на них. В свою очередь, в течение определенного времени фонд вернет выделенные им средства. Возможно, от предпринимателя потребуются оплатить издержки, связанные с выделением ему финансирования, однако эти выплаты не должны носить характера платы за кредит;

- Модель разделения рисков и доходов. В этом случае предприниматель, привлеченный финансированием, обязуется, в случае успеха своего проекта, выплачивать фонду определенную долю прибыли (согласованную заранее) в течение всего срока действия проекта;

- Модель участия в капитале. Эта модель предполагает, что фонд приобретает акции перспективного проекта и в случае его успеха либо перепродает их, либо получает по ним доход.

Фактически речь идет о том, что такой фонд может частично компенсировать нехватку венчурного капитала в России.

Сама РПЦ в настоящее время может не иметь достаточных компетенций, необходимых для разработки соответствующих финансовых продуктов, оценки получателей и управления отношений с ними. Однако для решения этих задач она может привлекать сторонних специалистов, а с течением времени руководство фонда сможет самостоятельно сформировать данные компетенции.

Описанные нами модели во многом сходны с моделями исламского банкинга, которые являются разрешенными в России в соответствии с действующим законодательством. Это позволяет использовать нормативно-правовую базу исламского банкинга для поддержки деятельности фонда.

В деятельности такого фонда необходимо соблюдение следующих условий:

- он предоставляет финансирование только для производственных, а не потребительских целей, и только для тех проектов, которые имеют стратегическое значение для национальной экономики (чтобы избежать распыления средств фонда на мелкие проекты с низким риском). Однако в будущем теоретически допустимо создание отдельного фонда, который будет финансировать потребители на основе беспроцентного кредитования;

- фонд финансируется только за счет взносов со стороны РПЦ и возможных пожертвований других лиц (среди которых могут быть также и предприниматели, ранее воспользовавшиеся услугами данного фонда). Привлечение вкладов, кредитов и займов для финансирования деятельности фонда не допускается, чтобы избежать необходимости выплачивать проценты по ним.

Важным дополнительным эффектом такого фонда могла бы стать разработка для него набора принципов хозяйственной деятельности, которых бы

он придерживался в отношениях с финансируемыми организациями. При этом функционирование такого фонда позволило бы продемонстрировать применение этих принципов на практике, что, возможно, стало бы ценностным ориентиром для предпринимателей и позволило бы заложить основы православной экономической модели.

Разумеется, сформулированные в данной работе рекомендации носят очень общий характер и нуждаются в дальнейшей детализации. Тем не менее, по нашему мнению, можно сделать вывод о том, что, с учетом стоящих перед Россией и РПЦ вызовов, существует насущная необходимость в более активном участии РПЦ в обеспечении экономической безопасности страны. Одним из возможных направлений такого участия может быть содействие в реализации инновационных инвестиционных проектов и создании соответствующих производственных мощностей, которая позволит вернуть РПЦ исторически свойственную роль важного актора экономического развития страны создаст условия для эффективного взаимодействия РПЦ, государства и общества.

Литература

1. Башнин, Н. В. Монастырская колонизация и хозяйственное освоение земель Русского Севера в первой половине XVI в / Н. В. Башнин // Российская история. — 2015. — № 6. — С. 41–53. — EDN VIJXFX.

2. Симонов, В. В. Социально-экономическая проблематика в теории и практике институционального христианства / В. В. Симонов // Контуры глобальных трансформаций: политика, экономика, право. — 2018. — Т. 11, № 4. — С. 83–103. — EDN EOTXWP.

3. Тынянова, О. Н. На краю земли русской. «Монастырская колонизация» как российская геополитическая практика / О. Н. Тынянова // Ценности и смыслы. — 2010. — № 4(7). — С. 51–59. — EDN NCPMHF.

ДВА ДРЕВНЕРУССКИХ ПЕСНОПЕНИЯ «ОТЕЧЕСКОГО ДАРА РАСТОЧИВ» (СРАВНИТЕЛЬНЫЙ АНАЛИЗ)

*Крамаренко М. Д.
Студентка кафедры
древнерусского певческого искусства
СПбГК им. Н.А. Римского-Корсакова,
г. Санкт-Петербург
Научный руководитель: доктор искусствоведения
Захарьина Н. Б., доцент кафедры
древнерусского певческого искусства
СПбГК им. Н.А. Римского-Корсакова*

Аннотация: Предметом нашего исследования стали две стихиры с одинаковым инципитом «Отческого дара расточив». Первая из них строго следует сюжету евангельской притчи о Блудном Сыне, вторая звучит от лица христианина, согрешившего и вернувшегося к Богу. В ходе исследования нами было рассмотрено бытование данных песнопений в письменных источниках в период с XIV по XVII вв. Нами был проведен сравнительный анализ поэтических и музыкальных

текстов стихир, на основе которого выдвинут ряд предположений, касающихся песнопений, их взаимосвязи, а также возможного внебогослужебного бытования второй стихир.

Ключевые слова: древнерусские певческие Триоды, древнерусская гимнография, знаменный распев, песнопения о Блудном Сыне, музыкальная текстология.

Предметом нашего исследования стали две стихир с одинаковым инципитом «Отеческаго дара расточив». Первая из них строго следует сюжету евангельской притчи о Блудном Сыне, вторая звучит от лица христианина, согрешившего и вернувшегося к Богу.

Наиболее ранние среди исследуемых нами списков стихир находятся в кодексе РНБ ф. 728 (Библиотека Новгородского Софийского собора) № 96. Данная рукопись представляет собой Стихирарь Постный и Цветной нотированный, относится к первой половине XIII века. Поэтический текст Стихираря записан мелким полууставом в староистинноречной фонетической редакции, музыкальный текст записан знаменной беспометной, беспризначной нотацией. Первое песнопение с инципитом «Отеческааго дара расточивъ» находится на л. 4 об. – 5 в разделе Недели о Блудном Сыне, обладает гласовой ремаркой (6 гл.), обозначается как стихира самогласен на стиховне на заутрени. Второе песнопение с таким же инципитом и гласовым обозначением обнаружено на л. 39 об. Оно находится в разделе третьей недели поста в пяток на заутрени, обозначается как стихира самогласен.

Следующие два списка песнопений, рассматриваемых нами, находятся в рукописи РНБ ф. 351 (Библиотека Кирило-Белозерского монастыря) № 653/910. Данный кодекс второй половины XV в., представляет собой памятник переходного периода, обусловленного стиливым переломом в древнерусской книжности [4]. Рукопись содержит Триодный Стихирарь, нотированный знаменной беспометной, беспризначной нотацией, иногда допускающей архаичные формы знаков и пробелы в нотировании. Поэтический текст записан в раздельноречной фонетической редакции с элементами старого истинноречия. Первое песнопение «Отеческаго дара расточихо», обозначенное как стихира-славник на стиховне 6 гл., расположено на л. 137 об. – 138 в рамках Недели о Блудом Сыне. На л. 162 об. в разделе второй недели поста, в пяток на заутрени, находится вторая стихира на стиховне с таким же инципитом и гласом.

Следующая пара списков песнопений была взята нами из рукописи РНБ ф. 351 (Библиотека Кирилло-Белозерского монастыря) № 652/909. Кодекс обладает точной датировкой — 1558 г. В нем использована раздельноречная фонетическая редакция поэтического текста и знаменная беспометная, беспризначная нотация. Песнопение 6 гласа «Отеческааго дара расточиво» Недели о Блудном Сыне находится на л. 3 об., обозначается как стихира-славник на стиховне. Второе песнопение (стихира на стиховне) с таким же инципитом и гласом находится в разделе третьей недели поста, в пяток на утрени (л. 42).

Последнее рассматриваемое нами песнопение было взято из Триоды певческой XVII века РГБ ф. 379 (собрание Д. В. Разумовского) № 61. В рукописи использована новоистинноречная фонетическая редакция поэтического текста и знаменная беспризначная пометная нотация. Стихира «Отеческаго дара расточих» 6 гласа в Неделю о Блудном Сыне находится на л. 7 об. — 8, имеет литур-

гическую, жанровую и гласовую ремарки, представлена как стихира-славник на стиховне на Великой вечерне. Данное песнопение имеет существенные различия с предыдущими списками стихир из Недели о Блудном Сыне на уровне музыкально-поэтического текста, что дает основание определять это песнопение как новое произведение, а не список. Второго песнопения с таким же инципитом в этом кодексе нет, так как седмичные песнопения в пореформенных Триодях с XVII в. не выписывались [5].

Следующим этапом нашего исследования стало сравнение письменной практики бытования данной пары песнопений с предписаниями церковных Уставов. Стихира «Отеческого дара расточив», находящаяся в разделе Недели о Блудном Сыне, в Типиконе Алексея Студита [3, с. 234.] и в Уставе «Око Церковное» 1610 г. обозначена как стихира-славник на стиховне. В Типиконе Алексея Студита отмечено, что это песнопение занимает положение на заутрени, а в Уставе Иерусалимской эпохи — на Великой Вечерне. Таким образом, письменная традиция бытования данной стихире соответствует ее уставным предписаниям. Второе песнопение с инципитом «Отеческого дара расточивъ», находящееся в рукописи в разделе третьей недели поста (в кодексе Кир.-Бел. 653/910 — в разделе второй недели поста), в обоих Уставах не было обнаружено. Это может быть связано со случайным либо намеренным пропуском писца информации о данной стихире. Возможно, она относилась к числу стихир, отмеченных ремаркой «кроме устава», не вписываемых в официальный Устав. Однако в просмотренных нами кодексах такой ремарки рядом с этим песнопением не было обнаружено. Надеемся, что данное обстоятельство прояснят будущие исследования.

В рамках этой работы нами было проведено сравнение устойчивых особенностей музыкально-поэтических текстов двух песнопений с инципитом «Отеческого дара расточив». В каждом из песнопений раскрывается тема Недели о Блудном Сыне. Первое песнопение с данным инципитом в рукописях обнаруживается в разделе Недели о Блудном Сыне, представляет собой сжатый пересказ притчи от лица ее главного героя. Второе песнопение располагается в разделе третьей или второй недели поста. Здесь в отличие от первого песнопения развертывание поэтического текста несет более описательный, покаянный и личный характер. Повествование идет от лица грешника, который сравнивает себя с Блудным сыном и кается. Также отличительной особенностью второй стихире является наличие фрагмента, в котором христианин упоминает крестные страдания Христа, подчеркивая, что ради спасения его (грешника) Иисус принял страшные муки: «но на кресте повешень бы во мене ради изволиво Христе Боже». Тем самым кающийся христианин заостряет внимание на низости своего падения и тяжести преступления перед Господом. Оба песнопения заканчиваются прямой речью героя, выражающей призыв к прощению. В первом песнопении Блудный Сын обращается к своему земному отцу. Во втором песнопении прошение идет от лица грешника к Отцу небесному. Данное сравнение продемонстрировало различные способы воплощения идеи покаяния. В первом случае, песнопение демонстрирует сюжет, а во втором — переживание этого сюжета.

Музыкальный текст песнопений имеет сходства на местах основных конструктивных точек композиции произведений: в начале (на общем инципите), в кульминации, отмеченной фитой, в обоих песнопениях приходящейся на слова «приими мя», в заключительном кадансе. Между данными ключевыми точками музыкальный текст песнопений развертывается по-разному. Согласно принци-

пам пения на подобен, описанным в диссертации Ю. В. Артамоновой [1] и предполагающим сходства начального и заключительного фрагментов песнопений, а также одинаковое расположения фит, нами было выдвинуто предположение, что вторая стихира «Отеческого дара расточив» распета на подобен первой.

Обратим внимание на выразительные особенности второго песнопения. Исповедальный характер в целом присущ текстам Недели о Блудном Сыне (например, стихире-славнику на Господи воззвах 2 гл. «О коликих благ», стихире на хвалитех 2 гл. «Яко блудный сын»). Мотив личного раскаяния обнаружен нами во втором песнопении «Отеческого дара расточив», которое находится за рамками цикла песнопений Недели о Блудном Сыне, в разделе третьей (второй) недели поста. Этот мотив заставил нас задуматься о существовании покаянного стиха на данный поэтический текст. Нами был рассмотрен ряд сборников покаянных и духовных стихов. Покаянный стих с инципитом «Отеческого дара расточив» в них не фигурирует. Однако в сборнике П. А. Бессонова [2, с. 157–159, 162–163] обнаружены варианты стиха «Плач блудного сына» (начинается со слов «О горе мне, грешнику существу»). Этот плач, по словам автора, «как отдельный стих крайне распространен в народе и переделан уже по смыслу притчи в плач грешника перед Богом» [2, с. 157]. Таким образом, в данном стихе используется аналогичный прием изложения, что и в рассматриваемом нами втором песнопении «Отеческого дара расточив». Исходя из этого, мы предполагаем, что исследуемая стихира могла петься не только во время, но и вне богослужения.

Поэтические тексты
(РНБ, Кир.-Бел. 653/910, к. XV в.)

Стихира-славник 6 гл.
«Отеческого дара расточихо»
В Неделю о Блудном Сыне
л. 137 об. — 138

Стихира на стиховне 6 гл.
«Отеческого дара расточихо»
во вторую неделю поста
л. 162 об.

Отеческого дара расточихо
богатество
съ бесловесенными пребывахо
окаанныи скоты.
и техо жадаю пища
алкаахо ненасыщаахося.
но возвративося
ко благосердоу отецу
вопию со слезами.
приими мя
яко наимника припадающа.
человеколюбиеме сии спаси мя.

Отеческого дара расточихо
богатество
блоудено житие изноурихо.
лоукавенными помыслы
греха моего обдержимъ.
и сластями страстеными
наслаждаюся
съ неразоуменными скоты
оуподобихося.
съпасеньжхъ заповедеи
престоупениемъ.
но на кресте повешень бы во мене
ради изволиво Христе Боже
не отоверзи мене своего сыновства
но обращающася
приими мя
яко блоуденааго сына и съпаси мя.

Подведем итоги. В нашем исследовании была рассмотрена конкретная ситуация бытования двух стихир с одним инципитом, близким по образно-тематическому содержанию, но различным по способу и характеру подачи сюжетной информации. Было выдвинуто предположение о взаимосвязях данных стихир,

как аутомелона и просомойна. Также у одного их песнопений был отмечен особый личный исповедальный характер, присущий покаянной лирике. Возможно, это связано с внебогослужебной традицией исполнения этого песнопения помимо служб, что подтверждает отсутствие упоминания данной стихир в Уставах.

Литература

1. Артамонова Ю. В. Песнопения-модели в древнерусском певческом искусстве XI–XVIII веков: дис. кандидата искусствоведения. Москва: Рос. академия музыки, 1998. 148 с.
2. Бессонов П. А. Калеки переходные. Сборник стихов и исследование. М., 1863. Ч. 2. 927 с.
3. Пентковский А. М. Типикон патриарха Алексея Студита в Византии и на Руси. Москва: Издательство Моск. Патриархии, 2001. 428 с.
4. Тутолмина С. Н. Нотированные Триоди в рукописях XV в. // Монастырская традиция в древнерусском певческом искусстве. К 600-летию основания Кирилло-Белозерского монастыря. Санкт-Петербург, / СПбГК им. Н. А. Римского-Корсакова, 2000. С. 139–149.
5. Тутолмина С. Н. Русские певческие Триоди древнейшей традиции: дис. кандидата искусствоведения. Санкт-Петербург: СПбГК им. Н. А. Римского-Корсакова, 2004. 326 с.

ИНТЕРЬЕР ОСТРОВСКОГО СВЯТО-ТРОИЦКОГО СОБОРА ПСКОВСКОЙ ЕПАРХИИ: ИСТОРИЧЕСКИЙ АНАЛИЗ

*Красовская М. С.
студент кафедры философии и теологии направления «Теологии»
ПсковГУ
научный руководитель: Герасимова И.В.
канд. исторических наук, канд. иск-я,
доцент кафедры философии и теологии
ПсковГУ*

Аннотация: Православные храмы г. Острова Псковской области появляются с основанием города, первое упоминание которого приходится на 1341 год. В данной статье, опираясь на источники и литературу, проанализирован исторический интерьер Свято-Троицкого собора г. Острова, как синтез разнородных видов художественной деятельности. Приводятся сведения, касающиеся истории и времени строительства храма. Особое внимание уделено иконографии. Выяснена история находящихся в храме иконописных образов.

Ключевые слова: Собор Святой Троицы, Екатерина Великая, придел, икона, символика храма.

О. Павел Флоренский в начале XIX века в докладе «Храмовое действо как синтез искусств», прочитанном в октябре 1918 г. в Комиссии по охране памятников искусства и старины Троице-Сергиевой лавры, поднял мысль о том, что художественное произведение живет только в особых, ему присущих условиях. В музее же оно, вырванное из своей среды, умирает или впадает в летаргический сон.

Как следствие этого, произведение искусства воспринимается наиболее полно, если связанное с ним действие будет оказывать впечатление не только на зрение, но и на другие органы чувств человека. Автор связывал эти мысли прежде всего с церковным искусством, указывая на то, что естественная среда для иконы — храм, где на человека воздействуют и искусство огня, и искусство дыма.

Работа посвящена анализу интерьерера Свято-Троицкого собора города Острова. Актуальность данной статьи обусловлена тем, что со времени начала 20 века появились новые источники и факты, связанные с историей храмов города. Туристический потенциал Острова с его древними храмами по достоинству еще не оценен. Это связано с недостаточностью изученности проблемы. Нет экскурсий по православным святыням Острова, с современным уровнем научного знания.

Цель исследования: на основе источников, привлекая литературу проанализировать историю Троицкого собора города Острова.

Свято-Троицкий собор относится к объекту культурного наследия федерального значения XIX века и является главным храмом г. Острова Псковской области. Соборный храм во имя Пресвятой Троицы стоит в центре городской площади вот уж более двухсот лет. Причинами, побудившими горожан строить новый соборный храм, были теснота и обветшание соборного Никольского храма, расположенного на островке в Островской крепости. [1] К тому же, несколько раз в год приходилось строить через реку мостки, которые во время разлива реки Великой сносило. Это был пятипрестольный храм: с приделом пророка Илии, когда-то здесь был монастырь мужской Ильинский, потом придел Крестовоздвижения — здесь стояла церковь Крестовоздвижения, деревянная. На ее месте по указу Екатерины и построен Собор в 1790 году [3]. В Военно-историческом музее г. Острова хранится копия плана г. Острова, утвержденного в 1778 г. На нем рукою Екатерины II начертано: «Быть по сему». На плане уже отмечены те строения, которые еще только намечались возвести в городе.

Свято-Троицкий собор находится в центре городской площади. Средства на строительство были выделены уездным казначейством, часть пожалована самой императрицей, часть внесена гражданами города [2]. Собор построен в стиле провинциального классицизма. Это строго определенное решение архитектурных объёмов, которое глубоко продумано и обосновано православным учением о Церкви как о теле Христовом, а о храме как корабле спасения в море житейском, бушующем от страстей. Храм — это образ, в котором воплощено представление о божественном мироздании. В православном понимании, храм мыслится как образ мира, объединяет небесную и земную сферы. Каждый храм венчается крестом-символом жертвенности и началом церкви. Поклоняясь образу креста, мы видим в нем прежде всего символ самого Христа и символ того крестного пути, который Он заповедовал нам: «Если кто хочет идти за Мною, отвергнись себя, и возьми крест свой, и следуй за Мною». (Мк.8:29) Крест водружён на световой восьмигранный барабан с главой луковичной формы, напоминающий пламя свечи, божественный огонь. К центральной части примыкает четырехъярусная колокольня, завершённая сферическим куполом с крестом. В 1883 году колокольня была оснащена башенными часами с боем знаменитой петербургской фирмы Винтер.

На протяжении двух веков собор перестраивался и поновлялся, при этом сохранив свой первоначальный вид. Основные перестройки в храме проводились на рубеже XVIII–XIX веков. В 1890 притч с церковным старостой, в связи со столетием собора инициировали ремонт в соборе. В результате были проведены ре-

монтные работы внутри храма. Троицкий собор города получил два крыльца, с северной и южной стороны. Тогда же были упразднены два придела, а пол выложен мозаикой. Площадки и ступени двух крылец покрыты чугуною плитой [3, 29с].

Внутреннее убранство Троицкого храма складывалось на протяжении двух веков. Аскетичный внешний вид храма гармонирует с его внутренним простым и строгим убранством. В храмах Божиих душа человеческая постигает величие Божие, сознает свое убожество, ничтожность утех земных и свое родство с небом, со всем прекрасным, чувствует свое единение с Богом. Учение Христа о нищете духовной. Простота души, открытость, но богатство внутреннее — жизни в Боге.

Благодаря трем ярусам окон (в самом храме, в восьмиграннике и в шейке купола), храм хорошо освещен. Также свет поддерживается белыми стенами. Стены храма не были расписаны. Только на парусах барабана сохранилась роспись в виде живописных изображений из жизни Христа. С северной стороны изображена сцена «беседа Христа с самарянкой», с южной стороны — «Христос и дети». Росписи были сделаны в 1831 году, нанесены масляными красками. Имя живописца не известно. [3, с. 46]

Иконография сцены «Христос и самарянка» относит нас к евангельским временам. В центре изображения, на фоне холмистого пейзажа с деревьями, цветами и травами, представлен высокий колодец. Слева у колодца изображен сидящий Христос. Он облачен в розовый хитон и лазурный гиматий. Правую руку Христос протягивает к самарянке, в левой держит посох. Справа от колодца стоит самарянка в красно-белых одеждах и белой головной повязке, у локтя ее правой руки — пустой кувшин. В отдалении, на втором плане, видны две островерхих горки, городские стены и башни. На фоне внизу надпись: «беседа Христа с самарянкой».

Содержание композиции определяется символическим значением изображений источника и сосудов. Колодец Иакова, наполненный до краев живительной влагой и окруженный травами и цветами, уподоблен Христу — «источнику жизни», «источнику воды, текущей в жизнь вечную». Представление о пустом сосуде, жаждущем премудрости и благочестия, воплощено в образе самарянки — об этом напоминает пустой кувшин в ее руке.

Вторая роспись отображает евангельский сюжет о благословлении Христом детей. На ней изображён Иисус Христос, сидящий на каменных ступенях в окружении детей. Один младенец сидит у Него на коленях, правой рукой Иисус ласково касается головы другого. Господь предстает здесь не только как Учитель, но и как любящий Отец. Женщины с малышами на руках и детьми постарше стоят в ожидании благословения от Господа. Позади Него столпились ученики. Они будто в замешательстве и недоумевают, почему Спаситель так много внимания дает детям. Таким образом, раскрываются слова Христа о чистоте и глубине детской веры, об искренности принятия ими Спасителя. Иисус тем самым подаёт Своим ученикам и другим людям пример того, как надлежит веровать в Господа.» Истинно говорю вам: кто не примет Царствия Божия, как дитя, тот не войдет в него. И, обняв их, возложил руки на них и благословил их» (Мк.10:13–16).

Трёхъярусный иконостас, выполненный современными мастерами после передачи храма верующим в 1992 году, деревянный, с резными карнизами и столбиками, отделяющими одну икону от другой, и дополненными накладной резьбой. Т. е. каждая икона воспринимается отдельно, как картина в раме. К нему примыкают иконостасы пределов. Смысловый центр иконостаса — царские врата, деревянные, резные, сквозные. Верх врат увенчан крестом. Царские врата устроены в 1890 г. На деньги прихожан, с одобрения Епископа Гермогена (Добро-

нравна) [1, с. 42].

Если иконостас образ Царства небесного, то Царские врата — двери рая. Христос присутствует в храме на каждой литургии во Святах Дарах. Образ Евхаристии, в виде Тайной вечери находится прямо над Царскими вратами. На царских вратах расположены образы Благовещения Пресвятой Богородицы, Архангела Гавриила и четырех Евангелистов. Образы, датируемые 1890 годом, были писаны на цинке и облачены в 1893 году в серебряные ризы художественной работы. Во второй половине XIX века иконы получили широкое распространение. Как правило, они писались масляными красками. [6, с. 176] Во время гонений и закрытия храма, иконы были утеряны. В настоящее время, в Царских вратах размещены образы выполненные мастерами Софрино в 1997 году.

С правой стороны от Царских врат- находится особо чтимый образ Ветхозаветной Троицы с клеймами XVI века. Предположительно, он относится к псковской школе иконописи. До революции икона имела богатое убранство в виде серебряной ризы, созданной в 1815 году на деньги островского купца Петра Карузина. [3, с. 33].

Композиция средника восходит к «Ветхозаветной Троице» Андрея Рублева. Христианская традиция видит в этом изображении тайну троичности Бога. Трапеза ангелов символизирует таинство Евхаристии. Пространство, образуемое между ангелами, напоминает чашу. [5, с. 127] Ангелы сидят за престолом. В клеймах, обрамляющих средник, изображены события Ветхозаветной истории, разъясняющую суть догмата о Святой Троице. Верхний ряд изображений деяний Троицы начинается с момента сотворения мира. Мир символически воплощен в виде двух кругов — красном и зеленом, находящемся внутри него. В центре кругов — белый престол с лежащей на ней книгой. Ниже расположена фигура Бога, творящего мир. Затем следует изображение отделения воды от суши. Помимо кругов здесь изображен прямоугольник. Это обозначение созданной земли. Над землей, внутри круга — голубь, символ Святого духа. Одного из воплощений Троицы. Следующее клеймо рассказывает о Сотворении Адама и грехопадении первых людей. Художник подчеркивает обретение Адамом души. После этого человек поставлен как царь над природой. Эдем показан прекрасными цветами и деревьями. В композиции объединены два разных сюжета, смысл которых в том, что волей Бога человек создан и получил власть. Волей дьявола — погублен. Следующие клейма — это «Строительство Ноева Ковчега» и «Сооружение Вавилонской башни». В боковых клеймах разворачивается история Аваама, связанная с явлением ему Троицы. Это «Авраам встречает ангелов», «Авраам умывает ноги ангелам», «Сарра готовит опресноки», «Авраам и Сарра служат ангелам во время трапезы», «Авраам провожает ангелов». Авраам на всех изображениях показан на коленях или склонившимся перед Ангелами и смиренно служащим им. Символизируя пример смирения и благочестия как высшей добродетели. Остальные сюжеты связаны с историей Моисея: «пророчество Валаама о Моисее», «Сон Иакова», «Переход иудеев через Черное море», «Видение Неопалимой купины», «Изведение Моисеем воды из камня», «Моисей получает скрижали Завета».

Этот образ один из немногих, который вернулся в храм после передачи собора РПЦ в 1991 году и является храмовой иконой.

По левую сторону — образ Тихвинской иконы Божией Матери. Тихвинская икона Божьей Матери относится к самому распространенному типу богородичных икон — Одигитрии. Пречистая Богородица держит Младенца левой рукой, а правой указывает на Него как на Небесного Царя. Христос в одной руке

держит свиток — символ Евангелия, а другая Его рука застыла в благословляющем жесте. Отличительные особенности Тихвинского образа — это наклон головы Богородицы и положение ног Спасителя (правая нога заведена под левую так, чтобы видна была пяточка младенца). Икона в 1992 году была передана из Островского краеведческого музея. В советское время гонений на Церковь храм был закрыт. Дорогое убранство икон изъято. Соборных икон сохранилось всего четыре: сейчас они находятся в храме без драгоценных риз.

На аналое покоится икона святого Владимира Островградского. В 2009 году Архимандритом Сергием (Сосновским) исследованы и собраны документы о Ладинском Владимире Николаевиче, 1862 года рождения — настоятеле Свято-Троицкого собора г. Острова. Святой прославлен в Соборе святых новомучеников и исповедников Российских русской Православной Церковью за рубежом. Владимир закончил Псковскую духовную семинарию. С 1890 года состоял в должности законоучителя Троицкой церковно-приходской школы при соборе. Являлся членом уездного отделения Епархиального училищного совета. За заботы о преуспевании церковных школ отмечен наградами от Епархии. Священник Владимир Ладинский пользовался авторитетом среди духовенства и паствы. О. Владимир тяжело переживал события октябрьского переворота. Горячо призывал народ к хранению веры Христовой о поддержании государственности. Проповедовал правду о богоборческой власти, не скрывая, что Россию ожидают тяжелые испытания, если будет строиться мир без Бога. Протоиерей Владимир Ладинский был расстрелян без суда и следствия в 1917 году за предание анафеме большевиков. Прямо с богослужения в священническом облачении его привязали за волосы к лошади и влчили по городским улицам. Затем расстреляли. Икона священномученика Владимира передана РПЦЗ в Троицкий собор в 2003 году. Имя его поминается во время церковных служб.

В Троицком храме всего три алтаря. Алтари во имя Покрова Пресвятой Богородицы и святителя Митрофана, Воронежского Чудотворца, отделены от храма иконостасами, а от главного Троицкого алтаря — капитальными стенами.

Алтарь в честь Покрова Пресвятой Богородицы освятили в 1990 году, когда собор открыли для верующих. Ранее это был Иоанна — Богословский придел. Над алтарем видим новую храмовую роспись с изображением Покрова богородицы в окружении ангелов и всех святых.

Алтарь Митрофаньевского предела освящен в 1902 году. Над алтарем выполнены новые росписи образа Вознесения Господня, в 2015 году современными мастерами. Христос изображен парящим посреди облаков. Он одет в светлые одежды. На переднем плане образа помещены ангелы в белых одеждах. Присоединившиеся к группе учеников, глядя на Христа вместе с учениками и апостолами дивятся событию. В центре изображения — Богородица. Она крестообразно сложила руки и смотрит на вознесшегося Христа. Такое изображение Богородицы, по мнению Ж. Курбатовой, появляется в иконописании в XIX веке. По обеим сторонам богородицы стоят апостолы. Они расположены двумя группами. Богородица и апостолы символизируют полноту церкви.

В храме находятся главные святыни: чудотворные иконы с частицами святых мощей: преп. Сергия Радонежского, сват. Митрофана Воронежского, блаж. Матроны Московской, Преподобномученицы Великой княгиня Елисаветы.

У средней колонны справа находится поясной образ святого Николая Чудотворца XIX столетия. Это изображение написано в русско-византийском стиле.

Правой приподнятой рукой святой благословляет, а левой держит закрытое Евангелие. Из указа Псковской духовной консистории от 1888 г. известно, что икона переписывалась по причине обветшания. Слева у колонны находится поясной образ святого Пантелеимона. Святой великомученик и целитель Пантелеимон изображен молодым юношей, без усов и бороды. Так достигается историческая достоверность образа. По традиции в левой руке святого Пантелеимона изображается ларец с лекарствами, которые напоминают чудотворные реликвии. Это прямая аналогия с врачебным служением святого, которое он нес при жизни. В правой руке держит либо мученический крест, либо тоненькую ложечку. Все эти предметы имеют определенный смысл, связанный с жизнью, служением и подвигом великомученика и целителя Пантелеимона. Крест символизирует его мученическую кончину и уподобление Самому Господу Иисусу Христу. Небольшая ложечка — это символ медицинского служения святого Пантелеимона, а также того дара целительства, которым он обладал.

В 1887 году по просьбе островского купца Дорофея Ивановича Посисеева икона эта была прислана в собор из Афонского монастыря [1].

Как вся Русская церковь, так и Троицкий собор, после революции испытал всю тяжесть гонений на веру и поругание святынь. Последним настоятелем в революционное время был протоиерей Владимир Ладинский, расстрелянный большевиками. В годы немецко-фашистской оккупации города 1941–1944 годов прихожане Собора окормлялись священниками Псковской духовной миссии, в частности, Алексеем Ионовым [5, с. 359]. Затем храм вновь закрыли в 1960 году и передали краеведческому музею г. Острова.

Выводы: В процессе исследовательской работы был проведен анализ источников и литературы, который позволил рассмотреть интерьер православного храма во имя Пресвятой Троицы и выяснить историю находящихся в нем иконописных образов. Пространство храма менялось, откликаясь на нужды общины. Интерьер храма преобразался на протяжении всей двухвековой истории. При сакрализации пространства Троицкого Собора главное внимание уделяется максимальному сохранению подлинного интерьера. Именно подлинность предметов церковного убранства и литургического обихода ложится в основу воздействия на присутствующих, при котором возникает сопричастность происходящему действию.

Литература

1. Дело об исправлении ветхостей церковью Островского уезда. 1848 г. (ГАПО, ф.177, оп.1, д. 240/1).
2. Упоминание о Троицком соборе. 1790 г. (ГАПО, ф. 74, оп. 2, д. 8, 178 л.).
3. Панов Н. Летопись города Острова и его уезда. Репринт. изд. Псков: Псковская областная типография, 2004. 541 с.
4. Федотова Н. Д., Яблочкин Д. В. Культура древнего Пскова. Псков: АНО «Логос», 2008. 168 с.
5. Вилинбахова Т.Б. Святая Живоначальная Троица с деяниями. М.: Гранд-холдинг 2009. 217 с.
6. Кондаков Н.П. Иконография Богородицы в 2-х томах. Репринт. изд. Киев: Общество любителей православной литературы, 2011.
7. Псковский синодик / Под ред. архим. Ермогена (Муртазова). Псков: Изд-во «Духовное преображение», 2005. 774 с.

КУЛЬТУРНОЕ ПРОСВЕЩЕНИЕ РОССИЙСКОГО ОБЩЕСТВА ЧЕРЕЗ ПОГРУЖЕНИЕ В НАЦИОНАЛЬНУЮ ПЕВЧЕСКУЮ ТРАДИЦИЮ

Кудрявцева С. Г.

*соискатель кафедры древнерусского певческого искусства
СПбГК им. Н. А. Римского-Корсакова,
директор центра культуры и искусств «Согласие»*

Аннотация: Статья посвящена иммерсивному подходу в просветительских event-проектах. Гипотеза: погружение в культурно-певческое пространство невозможно без взаимодействия с каждым слушателем посредством включения в исполнение музыкальных произведений. В статье раскрывается значимость иммерсивного подхода в сфере культуры и образования, формулируются методические рекомендации по созданию и реализации иммерсивных событий в области культурно-музыкального просвещения граждан России.

Ключевые слова: культура, просвещение, иммерсия, партиципация, древнерусское певческое искусство.

В указе президента Российской Федерации В. В. Путина от 24 декабря 2014 года № 808 «Об утверждении Основ государственной культурной политики» сказано, что «единение науки, образования и искусства закладывает основу для понимания общественной миссии культуры как инструмента передачи новым поколениям свода моральных, этических и эстетических ценностей, составляющих ядро национальной самобытности». Одним из результатов реализации государственной культурной политики должны стать: «знание истории России, способность понимать и ценить искусство и культуру — как необходимые условия личностной реализации и социальной востребованности».

Все больше говорится о необходимости знакомства граждан России с нематериальным культурным наследием России, одним из объектов которого является древнерусское певческое искусство. Это профессиональная музыкальная культура, берущая свое начало от времени принятия христианства, с которым в зарождающееся русское государство были принесены как новые духовно-нравственные идеалы, так и высочайшие образцы культурного наследия. С X века в нашем государстве наблюдался активный рост национального профессионального искусства, в том числе и музыкального, что подтверждается рукописными источниками того времени. Вплоть до музыкальных реформ XVII–XVIII веков древнерусское певческое искусство было неотъемлемой частью звукового пространства наших предков. Восприняв и усвоив основные черты византийской церковно-певческой традиции, древнерусское церковное пение с течением времени изменялось по музыкальному содержанию, поскольку развивалось в другой культурной среде. Появлялись своеобразные, присущие именно русской музыкальной традиции интонации, музыкальные формулы, пространственные мелизматические вставки, свои стили распевов.

Параллельно с профессиональным пением развивалась и народная культура, в частности — духовные стихи — народные песни на религиозные темы и сюжеты. Если большинство народных песен (плясовые, трудовые, обрядовые, колыбельные, плачи) исполнялись при соответствующих им жизненных обстоятельствах, то духовный стих, не звучавший за богослужением и в то же время прямо не связанный с обыденной жизнью, мог исполняться в совершенно раз-

личных ситуациях. Традиционно духовные стихи исполняли в период Великого Поста, заменяя ими все мирские песни. Духовные стихи зачастую как бы «переводили» сложные церковнославянские богослужебные тексты Постной Триоди, пересказывали содержание Священного Писания и гимнографических текстов более привычным языком. Звучала духовная лирика и на церковной трапезе в монастырях, а также в поминальном обряде.

В советский период истории нашей страны, в эпоху богоборчества, церковные песнопения и духовные стихи — тот пласт национальной культуры, который несет в себе высшие идеалы, сохраняет, накапливает и передает новым поколениям духовный опыт нации, воспитывает гражданина государства как высокодуховную и нравственную личность, являющийся достоянием нашей нации, был несправедливо забыт.

В настоящее время ситуация кардинально меняется: все больше наблюдается интерес слушателей разных возрастов к русской культуре, к нашей исконной музыкальной традиции. События последних лет пробуждают в жителях нашей страны желание познакомиться с уникальной певческой культурой своего народа, понять культурную самобытность русских людей, ощутить посредством музыкального искусства связь с предшествующими поколениями. Однако проблема состоит в том, что просветительские специальные события, целью которых является знакомство слушателей с русской традиционной культурой, носят, как правило, либо лекционный, либо концертный характер, что не соответствует запросу современной публики. На наш взгляд, общественный запрос крайне обоснован, поскольку использование этих форм малоэффективно для приобщения слушателей к культуре, которое, в свою очередь, не может происходить пассивно. Социокультурные особенности развития современного общества обуславливают необходимость конструирования нового культурного пространства и создания посредством иммерсивного (от англ. «immersion», что означает «глубокое погружение, вовлечение») подхода таких ивентов, которые позволят каждому зрителю почувствовать себя участником творческого процесса, «погрузиться» в музыкальную традицию и интегрироваться в культуру.

В связи с этой повесткой необходимы новые специалисты: менеджеры, продюсеры, сценаристы, режиссеры, артисты-медиаторы («проводники» в новую реальность), способные создавать и реализовывать иммерсивные проекты, погружающие зрителя в новые измерения музыкального искусства и приобщающие его к культуре нашей страны.

Цель нашей работы — сформулировать методические рекомендации по созданию и реализации иммерсивных событий в области культурного просвещения граждан России.

В контексте событийного подхода в западном мире, начиная с 40-х годов XX в., продуктивно осуществляется event-менеджмент — организация уникальных событий. В России событийный подход начал активно развиваться с 90-х годов XX века. Важным признаком данного направления является ориентация на психологическую (эмоциональную) сферу личности, на активность участия личности в происходящем действе.

Понятие иммерсивности происходит от англ. «immersion», что означает «глубокое погружение, вовлечение». На сегодняшний день иммерсивность распространена больше всего в сфере театрального искусства. Иммерсивный ивент подразумевает духовное, интеллектуально-эмоциональное и даже физическое погружение каждого зрителя в определенный художественный мир исполня-

емых произведений, в предметно-пространственную смоделированную среду. Наиболее ярким примером иммерсивного специального события является богослужение, во время которого каждый молящийся погружается в специально организованное сакральное пространство храма, в котором взаимодействуют различные богослужебные артефакты: музыка, архитектура, иконопись, священные предметы, свет, запахи, вкусы. Взаимодействуя и перекликаясь между собой, они конструируют единое семантическое поле, актуализируемое в момент богослужения, и формирующее религиозный опыт каждого участника литургического действия.

Здесь стоит отметить, что вся культура Древнего мира и Средневековья в большинстве случаев уже была интерактивной и иммерсивной, поскольку либо подразумевала взаимодействие исполнителей и реципиентов, либо вообще не имела строгого деления на исполнителей и зрителей. Искусство Нового времени последовательно уходило от процессуальности и активности взаимодействия развертывающейся художественной формы и ее аудитории, стремясь отделить художественную материю от бытия потенциальных реципиентов. Культура XX и XXI вв. конфликтует с тенденцией предыдущих столетий и во многих своих проявлениях возвращается к более ранним, традиционным формам взаимодействия исполнителей и реципиентов — к интерактивности, иммерсивности и участию (включению в творческий акт), но уже на новом этапе.

Сегодня становятся актуальны и востребованы проекты, массовые по содержанию, но в то же время создающие эффект эксклюзивности, и более того — исключительного персонального подхода. Эта задача часто решается именно посредством физического погружения реципиента внутрь материи произведения искусства, в пространство пьесы, внутрь объекта репрезентации. Несколько сложнее происходит погружение зрителей в моделируемую авторами художественную среду во время реализации музыкальных проектов. Музыкальные постановки требуют, как правило, высокого профессионализма и максимальной скоординированности исполнения, и в этом смысле не располагают к применению иммерсии. К тому же, на наш взгляд, погружение в культурное пространство во время музыкального специального события невозможно без разрушения дистанции «сцена — зритель» и без взаимодействия с каждым слушателем посредством включения в исполнение музыкальных произведений. Необходимым условием подлинно иммерсивного музыкального проекта мы считаем «участие» (от англ. participation — сопричастность, соучастие) — совместное действие, соучастие в процессе.

Чтобы обозначить иммерсивный проект партиципаторным, требуется соучастие двух и более «участников», получающих возможность свободно действовать внутри смоделированной ситуации или пространства проекта.

Опираясь на исследования А. А. Деникина и А. В. Меркулевой [12], мы можем сформулировать следующие структурно-организационные компоненты музыкального просветительского иммерсивного проекта:

- качественная работа команды по организации места, максимально соответствующего идее проекта, а также условий проведения ивента;
- инклюзивность, т. е. нацеленность на вовлечение максимально возможного числа зрителей из разных групп интересов;
- опора на культурный контекст;
- соответствие реализуемых проектов с культурной проблематикой и потребностями целевой аудитории;

– ориентированность на раскрытие личностного потенциала каждого из участников;

– интеграция опыта участников в общий сценарий действия.

Попробуем, опираясь на этот перечень, сформулировать методические рекомендации по созданию и реализации иммерсивных событий в области музыкального просвещения. В задачи нашего исследования на данный момент не входит подробное описание этапов реализации иммерсивного проекта и его художественного оформления. Мы подробно разберем позиции, связанные с культурно-просветительским аспектом иммерсивных ивентов, и дополним рекомендациями по созданию и проведению иммерсивного просветительского проекта с использованием древнерусского музыкального материала.

1. Инклюзивность, т. е. нацеленность на вовлечение максимально возможного числа зрителей из разных групп интересов.

1.1. Множественность зрительских точек зрения.

Безусловно, организаторам и артистам-медиаторам иммерсивного специального события крайне сложно уделить внимание, проявить индивидуальный подход к каждому слушателю, особенно на тех ивентах, где зрителей больше, чем 15–20 человек. На первый взгляд, задача кажется нерешаемой. Однако мы можем обратиться к опыту иммерсивных и партиципаторных театральных постановок после «перформативного переворота», где подобные задачи ставились с 1950–60-х гг. Теоретики этого движения вместо идеи «весь мир — театр» предложили новую: «мир — это перформанс, в котором нужно участвовать». Зритель является частью некой общности и в то же время остается индивидуальностью. Задача организаторов иммерсивного специального события, принимая во внимание важность совместного проживания зрительского/слушательского опыта, сделать акцент на множественности зрительских точек зрения, а также «пробиться» к личностному опыту реципиента.

Категория личностного опыта может выступать в качестве определенно-регулятива при проектировании иммерсивного просветительского ивента. В его структуру должны быть введены компоненты (идеи, способы деятельности, проблемы, задачи, мировоззренческие коллизии и др.) с таким специфическим содержанием, освоение которого провоцирует выполнение участниками «мета-деятельности» с ее специфическими действиями оценивания, рефлексии, упорядочивания и «ранжирования» собственных впечатлений, принятия решений и предвидения их последствий и др.

При таком подходе по-новому начинает выстраиваться процесс смыслообразования. Авторское высказывание должно быть вариативным, индивидуализированным, избирательным, предполагать многозначность его восприятия и истолкования, должно быть размыто/зашифровано настолько, чтобы зритель мог формулировать для себя смыслы самостоятельно. Главной задачей авторов специального события при этом оказывается создание такого сценария и такого его воплощения, который стал бы пространством для рефлексии и внутренней дискуссии.

Активизация личностных функций каждого реципиента возможна при таком художественном содержании, которое «способно поколебать целостность личностного мировосприятия, иерархию смыслов, статус» [16, с. 17]. Нужно спровоцировать каждую отдельно взятую личность к критической ревизии прежних и новых смыслов, знаний, переосмыслению внутренних установок и даже мировоззренческих позиций: «Самые совершенные ценности человеческого рода

должны как бы заново родиться в ее опыте, иначе они просто не могут быть адекватно присвоены, т. е. обрести личностный смысл» [16, с. 17].

1.2. Лабильность и новый опыт.

Создателям иммерсивной постановки необходимо деконструировать привычное представление, свое и зрителя, о концерте или музыкальном спектакле как о чем-то стабильном, как о мероприятии, где все предопределено заранее, в первую очередь — их поведение. Согласно концепции исследовательницы театра Э. Фишер-Лихте [22], основной характеристикой, определяющей опыт зрителя как со-участника в представлении, оказывается переживание состояния лиминальности (от лат. *limen* — порог). Фишер-Лихте определяет лиминальное состояние как «лабильное существование в промежутке между положениями, предписанными и распределенными законом, обычаем, условностями и церемониалом» [22, с. 318], благодаря чему становится возможно «опробовать новую манеру поведения, новые смысловые комбинации» [22, с. 319]. Задача авторов музыкального иммерсивного специального события создать для каждого зрителя такие условия, в которых он выйдет за рамки привычного ему мироощущения: сможет применить на себя роль певца (солиста, хориста, бэк-вокалиста), чтеца, актера, танцора, художника и т. д., а также почувствовать себя человеком иной эпохи, жителем другой страны, представителем незнакомой профессии.

1.3. Мягкое выведение зрителя из «зоны комфорта», отсутствие насилия.

Как мы уже отмечали, любое иммерсивное событие предполагает некоторую провокацию зрителя и выведение его из «зоны комфорта». Безусловно, организаторы ивента рассчитывают, что гость музыкального «иммерсивного» события понимает значение этого слова, готов приобрести новый культурный опыт, отличный от переживаемого им прежде, и настроен на со-творчество. Однако на практике зритель может повести себя совершенно непредсказуемо: как полностью принять «правила игры» и сразу включиться в предлагаемый ему творческий процесс, так и вовсе отказаться от взаимодействия с артистами-медиаторами.

Организаторам иммерсивного специального события и артистам-медиаторам следует быть готовым к любому поведению каждого зрителя и, следовательно, к возможным неожиданным поворотам сюжета всего сценария.

С одной стороны, организаторы иммерсивного специального события и его исполнители должны неукоснительно следовать цели event-проекта, быть гарантами соблюдения моральных, этических и эстетических норм. Большая ошибка — полностью уйти в сторону реализации желаний и раскрытия творческих потенциалов участников иммерсивного ивента; событие может попросту развалиться. Организаторы должны в каждый момент иммерсивной постановки отдавать себе отчет в своих действиях и полностью контролировать все процессы.

С другой стороны, иммерсивный музыкальный ивент подразумевает значительную долю импровизации, как со стороны артистов-слушателей, так и со стороны организаторов и артистов-медиаторов. Задача последних — быть готовыми к любой непредвиденной ситуации и проявлять «пластичность», т. е. быть способными изменить ход сценария, перестроить свое поведение, варьировать форму исполнения музыкального произведения. Например, если слушатели не включаются в совместное исполнение произведения «со слуха», артист-медиатор может в легкой и доступной форме проучить с участниками события эту композицию, используя подручные музыкальные инструменты или показывая движение мелодии при помощи дирижерских жестов. Иногда для более легкого

включения зрителя в музыкальный процесс следует выполнить с залом несколько несложных упражнений для распевания, можно вызвать отдельных активных участников на сцену. Главное правило — полное отсутствие насилия и принуждения.

При этом недопустимо держать зрителя «в дураках» на счет того, что с ним будет происходить на специальном событии. Безусловно, на сегодняшний момент иммерсивные и партиципаторные специальные события в сфере культуры не являются новыми формами искусства. Определенные техники и приемы иммерсивного театра можно напрямую отследить еще с эпохи модернизма (1905–1959), в основном благодаря развитию междисциплинарных связей театра, танца, музыки, кино, визуального/концептуального искусства, художественной инсталляции. Сценарии современных шоу и концертов поп-исполнителей так или иначе включают в себя приемы интерактивности, иммерсивности и партиципации.

Однако на музыкально-просветительских ивентах взаимодействие с залом зачастую «стремится к нулю», поскольку музыкальные постановки требуют более высокого профессионализма и скоординированности исполнения, о чем мы уже говорили ранее. Как правило, целевая аудитория иммерсивного музыкального события — «классический» слушатель музыкальных концертов и оперных постановок или музыковедческих лекций. Поэтому крайне необходимо объяснение, «введение в курс дела» слушателей, пришедших на ивент: что такое иммерсия, какие есть правила, какие формы участия предлагаются на выбор и т. д. Нам кажется целесообразным заблаговременно подробнейшим образом проинформировать гостей специального события о том, что их ожидает в момент иммерсивного ивента.

1.4. Предоставление каждому участнику права на свободный выбор формы и меры участия в проекте.

Поскольку изначально цель иммерсивного музыкального ивента — вовлечь в со-участие и со-творчество максимальное число зрителей из разных групп интересов, при этом осознавая исключительность каждого участника проекта, организаторы и артисты-медиаторы предлагают участникам различные варианты включения в иммерсивный проект. Нет цели превратить слушателей в организованный певческий коллектив; каждый участник может выбрать форму (например, пение, пластические движения, перкуссия, игра на несложном музыкальном инструменте, исполнение в произведении подголоска, пропевание отдельных слов, произнесение междометий и т. д.) и меру участия (от включения во все виды партиципации до полного отказа от со-творчества). Крайне важно донести до зрителя, что непосредственно во время ивента он может изменить выбранную им модель со-участия, а также имеет право в любой момент прекратить всякое взаимодействие с артистами-медиаторами и другими зрителями.

1.5. Подбор доступного музыкального материала.

Задача режиссера, сценариста и артистов-медиаторов подобрать для партиципаторных взаимодействий с артистами-зрителями такой музыкальный материал, исполнение которого не требует специальной музыкальной подготовки, не испугает слушателя своей сложностью и «недоступностью». Отметим, что в иммерсивном музыкально-просветительском ивенте нет явной необходимости петь со зрителями все вокальные номера. Можно пригласить зрителей к со-участию в исполнении выборочных композиций, имеющих повторяющийся припев/рефрен или разученных прямо в процессе иммерсивной постановки. Мы предла-

гаем при реализации иммерсивных event-проектов обращаться к русской исконной музыкальной культуре: профессиональной (древнерусским песнопениям) и народной (духовным стихам).

К партиципации располагает как ладоинтонационная организация этого музыкального материала, которая так или иначе знакома жителям России, так и историческая обоснованность со-участия большого количества людей в исполнении этих произведений. Так, многие древнерусские песнопения исполнялись всем храмом, хором молящихся, а не профессиональными певцами, что подтверждается рукописными источниками: неизменяемые песнопения, составлявшие основу Литургии, Вечерни и Утрени, не записывались со знаками нотации вплоть до XVI в.

Также известно, что в церковной традиции существуют специальные жанры, предполагающие диалог солиста/профессионального хора и собрания молящихся. Это песнопения, содержащие многократно повторяющиеся строки, которые могут исполняться всеми присутствующими на богослужении: праздничные антифоны с рефренами «Молитвами Богородицы, Спасе, спаси нас» или «Спаси ны, Сыне Божий... <изменяемая часть в зависимости от праздника> поюция Ти: Аллилуиа»; «Тропари по Непорочных» с рефреном «Благословен еси, Господи, научи мя оправданием Твоим»; гимн «С нами Бог» с рефреном «Яко с нами Бог»; «Господи Сил» с рефреном «Господи Сил, нами буди, иного бо разве Тебе помощника в скорбех не имама: Господи сил, помилуй нас»; «Блаженны» на «Изобразительнах» с рефреном «Помяни нас, Господи, егда приидеши во Царствии Твоем» и т. д.

Безусловно, древнерусские песнопения — это образцы профессионального музыкального искусства, к тому же, малознакомые современному слушателю. Для произведений этого жанра, как правило, характерна центон-композиция (от лат. «cento» — одежда или одеяло из лоскутков) — непрерывная цепь попевок. Также определенную сложность представляет церковно-славянский язык, использующийся в древнерусской богослужебной певческой традиции. Поэтому мы рекомендуем исполнять этот музыкальный материал с залом после предварительного разучивания, выбирать для партиципаторного взаимодействия со слушателями песнопения с рефреном или небольшого объема. Крайне интересный опыт для зрителя — попробовать исполнить фрагмент песнопения по древнерусским невмам — «знаменам». Реципиентов разных возрастов приводят в восторг образные и запоминающиеся названия знаков и музыкальных формул: *голубчик борзый, сорочья ножка, скамеица, стрела, крыж, мережа, кобыла* и т. д. Можно предложить отгадать названия некоторых невм и попевок по их графике или звучанию. Чтобы не превратить ивент в обычный мастер-класс, можно воспользоваться иммерсивным методом моделирования ситуации урока в певческой школе Древней Руси, где способом проучивания нового музыкального материала было многократное повторение подмастерьями по знаменам за мастером отдельных попевок, а затем соединение их в единое целое.

Духовные стихи, напомним, — это устно-письменная народная традиция. Их часто исполняли в период Великого Поста, заменяя мирские песни на музыку духовного содержания. Поскольку содержание текстов этих песен приближалось к церковным песнопениям, их часто фиксировали в рукописях, и до нас дошло большое количество если не музыкальных, то хотя бы поэтических образцов этого пласта народной музыки.

В композиции многих духовных стихов активно используются повто-

ры, рефрены, «цепная» форма (две последние строки куплета являются первыми строками следующего). Это облегчает процесс запоминания поэтического и музыкального текстов. Если древнерусские песнопения мы рекомендуем разучивать со зрителями, вовлекая их в процесс освоения совершенно нового для многих музыкального пласта, то с духовными стихами ситуация обстоит иначе: многие образцы, особенно в куплетно-припевной форме, с легкостью воспринимаются реципиентами «со слуха».

Чередую эти два музыкальных жанра — древнерусские песнопения и духовные стихи — можно создать благоприятные условия для со-участия, со-творчества артистов-медиаторов и артистов-зрителей и для погружения слушателей в культурный контекст, о чем мы подробнее скажем ниже.

2. Опора на культурный контекст. Соответствие реализуемых проектов с культурной проблематикой и потребностями целевой аудитории.

Иммерсивный проект в сфере музыкального просвещения должен быть не просто ярким и запоминающимся развлекательным шоу, а, не побоимся сказать, новым произведением искусства. Как известно, любой шедевр создается не на пустом месте, он «вбирает» в себя огромное количество смыслов, коннотаций уже созданных произведений, существует во множестве контекстов.

Контекст современных иммерсивных музыкально-просветительских event-проектов — это, прежде всего, история и культура нашего государства, его национальная самобытность и творческое богатство. Одной из остро стоящих проблем для современного российского общества является кризис национальной идентичности. Безусловно, ученые-социологи, политологи и философы на протяжении нескольких веков размышляют над тем, кто такой «русский человек», и зачастую расходятся во мнениях. Одни считают таковым любого человека, проживающего в России; другие говорят, что понятие «русский человек» должно быть заменено более корректным понятием «российский человек», так как население нашей страны крайне многоэтнично. Третьи применяют понятия «русский» и «российский» как синонимы, обозначая ими человека, проживающего в российском обществе, сформированного под воздействием общей истории и русской национальной культуры, ее духовных ценностей и традиций, и эта позиция нам ближе всего.

Ответов на вопрос: кто такой «русский», к тому же «русский современный человек» может быть тысяча, и ни один из них не решит раз и навсегда вопрос нашей национальной идентичности. Однако можно отметить одну историческую и культурную особенность русского человека: русский — человек поющий, *homo cantus*. Ни один народ в Европе, да и, пожалуй, в мире, не имеет такого народного интонационного богатства, как русский народ. В русских народных песнях и песнопениях отразились мировоззрение и история народа, песнями и церковными мелодиями сопровождалась быт и все основные события жизни человека. Однако оторвавшись от земли, попав в шумный город и оказавшись запертым в «каменных коробках» квартир или, еще хуже, в комнате коммунальной квартиры, русский человек перестал сопровождать свою жизнь песней, перестал петь в храме, он замолчал.

В возвращении в «певческое поле» русской культуры сокрыт, на наш взгляд, один из ключей к преодолению кризиса национальной идентичности. Но запеть родной музыкальный материал нужно не столько отдельным концертным коллективам или церковным хорам, сколько именно всему народу, каждому русскому человеку. Но какой же музыкальный материал начинать петь современному гражданину нашей страны, оторванному от народного быта, живущему вне

обрядовой традиции? Насколько актуальным и отвечающим запросам времени может быть музыкально-поэтический фонд наших предков?

В нашей работе мы рекомендуем обращаться к пласту национальной культуры, который несет в себе высшие идеалы и сохраняет духовный опыт нации. Этот музыкальный материал являлся неотъемлемой частью звукового пространства наших предков. Церковные песнопения знаменного, путевого, мественного распевов — это профессиональная музыка Древней Руси, которая звучала во всех православных соборах, храмах и монастырях вплоть до середины XVII в. Позже древние распевы сохранились в богослужебной практике староверов, в репертуаре некоторых монастырей и в качестве *cantus firmus* в жанре «постоянного многоголосия». Интонации древнерусских церковных распевов формировали то музыкальное поле, в котором жили граждане нашей страны, вне зависимости от статуса, происхождения и рода деятельности.

Несколько иную ситуацию можно наблюдать в отношении духовных стихов. За довольно продолжительный период своего существования (XV–XXI вв.) духовные стихи испытали влияние различных жанрово-стилистических особенностей отечественной вокальной музыки: древних распевов, былин, протяжных песен, городских романсов и даже протестантских песен прославления. Богатый интонационный сплав, образовавшийся под этим влиянием, составляет мелодическое богатство духовных стихов. Стилистическая гибкость и мелодическая адаптивность этого жанра позволяет ему в разные исторические периоды приспособляться к социокультурной ситуации и среде бытования, оставаясь при этом проводником духовных ценностей и средством этнической идентификации. Совокупность этих факторов заставляет зрителя переживать этот музыкальный материал как очень знакомый для слуха, «свой», «родной».

Этот богатый пласт русской культуры может и даже должен стать актуальным для гражданина современной России. Иммерсивные проекты в области музыкального просвещения, целью которых является не просто знакомство, а приобщение, даже «приращение», «привитие» русских людей к уникальному нематериальному культурному наследию России посредством иммерсивных и партиципаторных практик, могут позволить как творческому и организаторскому составу, так и каждому зрителю и слушателю почувствовать себя со-участником творческого процесса, интегрироваться в культуру, то есть стать со-творцом своих предков, создавая современное русское искусство.

Крайне важным моментом, на наш взгляд, является грамотное написание пресс-релиза к иммерсивному специальному событию и в целом качественная PR-компания в средствах массовой информации, а также информационная подготовка аудитории, забронировавшей/купившей билеты на вокально-хоровой ивент. Культурное просвещение зрителя должно начинаться задолго до того, как он окажется в зале: через научно-популярный и образовательно-развлекательный контент в социальных сетях; через подготовительные лекции, онлайн или офлайн; посредством прослушивания высокохудожественных образцов исполнения музыкальных произведений; через информационные брошюры и т. д.

Также артисту-зрителю, поучаствовавшему в иммерсивном просветительском вокально-хоровом ивенте важно не уйти с «пустыми руками». После проведения специального события можно раздать/разослать небольшие сборники с текстами (или даже с нотами) исполненных в процессе партиципаторных акций произведений. Большим плюсом будет рассылка участникам аудиозаписей и видеозаписей музыкальных композиций, записанных как в студии, так и

на самом специальном событии. Бонусом могут идти другие произведения (аудиозаписи, тексты и ноты), которые участник иммерсивного ивента сможет разучить самостоятельно.

3. Ориентированность на раскрытие личностного потенциала каждого из участников.

Понятие потенциала личности рассматривается учеными в разных аспектах и не имеет на сегодняшний день однозначной трактовки. Мы обращаемся к феномену личностного потенциала прежде всего через призму концепции Л. С. Выготского о зонах «ближайшего» и «актуального» развития. Зона актуального развития — это уровень развития способностей личности, а зона ближайшего развития — это возможные перспективы развития, вероятность потенциального роста. Для выхода личности из зоны актуального в зону ближайшего развития необходимы не только мотивация, но и внутренняя готовность человека к свершениям [3].

Задача организаторов и артистов-медиаторов иммерсивного музыкального проекта — создать благоприятные условия для активизации личности и ее выхода в зону ближайшего развития, создать в момент реализации event-проекта такие личностно-развивающие ситуации, в которых личность будет востребована, т.е. когда выполняемая деятельность выступит средством выработки нового личностного опыта.

Опираясь на исследования в области «личностно-развивающего образования» В. В. Серикова [17, с. 6–9], сформулируем, при соблюдении каких условий иммерсивный просветительский event-проект будет раскрывать личностный потенциал каждого из участников: как артистов-медиаторов, так и зрителей.

1). Возможность каждого участника сделать выбор между формальным выполнением какого-либо действия и желанием научиться новому, преодолеть себя в исполнительской и партиципаторной деятельности.

2). Переживание каждым исполнителем и реципиентом успеха и признания, удовлетворения.

3). Чувство ответственности за успех команды исполнителей или всего зрительного зала в совместной деятельности.

4). Созданные условия, помогающие каждому участнику научиться лучше слушать, слышать, понимать и принимать другого.

5). Совершение каждым артистом-медиатором и артистом-зрителем усилия над собой.

6). Возможность каждому проявить свои способности, справившись с исполнением лучше других или «не как все».

7). Созданные условия для проявления личной инициативы.

Личностно-развивающий характер проекта стимулирует в его участниках еще одну деятельность — переживание, которая «имеет своим продуктом нахождение индивидуального смысла деятельности» [17, с. 9]. Таким образом, каждый участник иммерсивного музыкально-просветительского ивента по окончании события должен суметь ответить самому себе на вопросы: «А зачем я сегодня здесь был?».

4. Интеграция опыта участников в общий сценарий действия.

Авторы иммерсивного музыкально-просветительского проекта должны создать для гостей такие условия, при которых они могут не только приобрести новый жизненный опыт, но и поделиться своим. Интеграция опыта участников специального события происходит благодаря предложенной зрителю авторами

и организаторами вариативности действий.

Участник иммерсивного ивента вовлекается не только физически, путем погружения в новое художественное пространство, но и функционально: он становится «активным агентом, выполняющим свои функции в модулируемой среде» [12]. Однако это не означает, что для каждого реципиента заранее определена роль в рамках фабулы сценария или существует необходимость поэтапно решать какие-либо задачи (как, например, в квесте). Как мы уже говорили ранее, иммерсивное специальное событие предполагает самостоятельный выбор каждым зрителем формы и меры участия в общем действии.

Как правило, в иммерсивных проектах наиболее охотно участвуют в музыкальной партиципации зрители с профессиональным музыкальным образованием или уже имеющие опыт совместного музицирования. Однако именно эти слушатели ввиду музыкальной грамотности и опытности относятся к своему исполнению более критически, чем другие. Организаторам, ведущим и артистам-медиаторам следует внимательно наблюдать за зрительным залом и выявлять таких участников, чтобы активно взаимодействовать с ними и, возможно, предложить им более активную форму участия, например, пригласив к совместному исполнению на сцене (несмотря на «разрушение четвертой стены», сцена в восприятии зрителей все же есть).

Не меньший вклад в общий ход ивента могут внести зрители, умеющие красиво двигаться под музыку. Идеальным вариантом для музыкально-просветительского иммерсивного события будет активизация личной инициативы таких участников настолько, чтобы они пригласили весь зал к совместному танцу. Однако не страшно, если организаторы непосредственно перед началом ивента договорятся с такими зрителями, если будут знать заранее, что в зале есть профессиональные танцоры.

Опыт показывает, что на иммерсивных музыкальных ивентах очень востребованы арт-зоны. Это могут быть большие мольберты, доски с мелками/фло-мастерами или даже граффити-зона. Интересным решением на иммерсивных музыкальных ивентах является создание общей картины, вдохновленной звучащей музыкой и художественными смыслами. В арт-зоне должен находиться артист-медиатор, который начнет рисовать, тем самым показав зрителям самую возможность участия в иммерсивном событии в такой форме.

При этом, повторимся, особо важную роль в реализации иммерсивного event-проекта играют артисты-медиаторы, которые в течение всего ивента с одной стороны придерживаются определенной сюжетной линии, а с другой — помнят, что внутри всего действия есть огромное количество возможностей для импровизации, и что их главная задача — чутко реагировать на инициативу участников из зала в процессе вовлечения в сценарное действие.

Резюмируя все вышесказанное, отметим, что у современных слушателей и зрителей есть запрос на музыкальные проекты, массовые по содержанию, но в то же время создающие эффект эксклюзивности и персонального подхода. Эта задача достигается посредством погружения слушателя в моделируемую авторами художественную среду.

В своем исследовании мы предположили, что погружение в культурно-певческое пространство во время музыкального event-проекта невозможно без глубокого погружения в музыкальное поле через взаимодействие с каждым слушателем посредством включения в исполнение музыкальных произведений. В статье также раскрыта значимость иммерсивного подхода в сфере культуры и

образования и сформулированы некоторые способы активизации личностного потенциала каждого из участников иммерсивного события: как артистов-медиаторов, так и зрителей, и методы вовлечения в со-творчество максимально возможного числа реципиентов.

Выбранный аспект исследования представляется нам чрезвычайно перспективным. Социокультурные особенности развития современного общества обуславливают необходимость конструирования нового культурного пространства и создания посредством иммерсивного подхода таких ивентов, которые позволят каждому зрителю почувствовать себя участником творческого процесса, «погрузиться» в музыкальную традицию и интегрироваться в культуру. Музыкальные просветительские проекты с использованием иммерсивного подхода и партиципации — это та форма культурного досуга, которая способна удовлетворить тягу русского человека к соборному творчеству и, в частности, к совместному музицированию. При идеологическом и финансовом содействии государства и Церкви, а также при использовании альтернативных источников финансирования, такие проекты могут приобретать значительные масштабы и охватывать различные слои и возрастные группы населения России, приобщая граждан нашей страны к музыкальной культуре, посредством которой сохраняется, накапливается и передается новым поколениям духовный опыт нации, воспитывается высокодуховная и нравственная личность.

Литература

1. Выготский Л. С. Собрание сочинений: в 6 т. / под редакцией А. М. Матюшкина. Москва: Педагогика, 1983. Т. 3: Проблемы развития психики. 368 с.
2. Меркульева А. В. Иммерсивные методики в социокультурных практиках // Вестник СПбГИК, 2020. № 2. С. 58–63.
3. Сериков В. В. Личностно-ориентированное образование: поиск новой парадигмы. Москва, 1998. 182 с.
4. Сериков В. В. Обучающая и учебная деятельности: личностно- развивающий потенциал // Качество педагогической деятельности в условиях перехода на федеральные государственные общеобразовательные стандарты и профессиональный стандарт «Педагог»: Материалы XVI Международных педагогических чтений, Волгоград, 15 апреля 2016 года / Под науч. ред. А. Н. Кузибецкого, Л. К. Максимова. Волгоград: Ред.-изд. центр ГАУ ДПО ВГАПО, 2017. С. 6–9.
5. Фишер-Лихте Э. Эстетика перформативности / Перевод с нем. Н. Кандинской; под ред. Д. В. Трубочкина. Москва: Международное театральное агентство «Play&Play»: Канон-плюс, 2015. 375 с.

ВЛИЯНИЕ СИНТОИЗМА И ДРУГИХ РЕЛИГИОЗНЫХ НАПРАВЛЕНИЙ НА ПРАВОСЛАВНЫХ ПОДРОСТКОВ, ВОЗНИКАЮЩЕЕ В РЕЗУЛЬТАТЕ РОСТА ПОПУЛЯРНОСТИ АНИМЕ В РОССИИ

Курнас Е.А.

магистрант кафедры теологии и религиоведения

Аннотация: В связи с ростом популярности аниме-мультипликации (на 10.10.2023 г. количество поисковых запросов на аниме в России только на Яндекс-се составляет 22,6 млн. в месяц, что в 1,5 раза превышает количество запросов на мультипликационные фильмы) встает вопрос о влиянии этого направления прежде всего японской культуры на духовно-нравственное воспитание российской молодежи. В этой работе описаны результаты анализа такого влияния на православных подростков, пример этого влияния. В статье проведен краткий обзор синтоизма, его компонентов, находящих отражение в японской мультипликации; жанров и отдельных персонажей аниме.

Ключевые слова: аниме, синтоизм, православные подростки, религия, мировоззрение, духовно-нравственное воспитание.

Синто — комплекс религиозно-магических верований и обрядов, возникших при формировании Японского государства. Проведенные в 2022 году исследования Агенства культуры Японии показали, что 88 миллионов японцев считают себя приверженцами синтоизма [2, с. 46]. В большинстве японских семей есть домашний синтоистский алтарь камидана, перед которым молятся, почитая богов и умерших предков. На него ставят подношения в виде сакэ, риса, соли и пр., там же находятся амулеты и талисманы, как считается, хранящие дух какого-либо божества.

Синтоизм, это религия, «созданная японцами и для японцев», они называют ее *ками-но-мити* буквально - «путь ками (богов)». Ками являются души-хранители различных местностей и объектов, духи предков, исторические и мифологические персонажи. Например богиня Солнца Аматэрасу родилась при ритуальном омовении бога Идзанаги из его левого глаза. В главном святилище богини — Исэ, расположенном на острове Хонсю, и в других ее храмах проводятся церемонии и фестивали, праздничные процессии, народные гуляния и представления. Считается, что во время таких религиозных мероприятий ками соединяются со своими почитателями и веселятся вместе с ними. Для синтоизма характерен дуализм, нет конкретно хорошего и конкретно плохого ками или человека, все относительно. Всякий умерший становится ками, независимо от нравственных качеств.

Японцы верят в одушевленность всего сущего (анимизм) — не только люди, но и животные и неживые предметы одушевлены и одухотворены, поскольку сопряжены с ками. Синтоизму свойственна вера в существование злых духов — *горё*, которыми могут стать и души людей. В злых духов моно или мононокэ могут превратиться и души животных. Эти сущности могут вселяться в людей, делая их *камигакари* или *моноцуки* (одержимыми ками или моно). Для синтоизма характерна и вера в сверхъестественных существ, временно изменяющих свою форму — *обакэ* (то, что меняется). Постоянной формой существа может быть животное, дух растения (*кодама*) или неживой объект (*цукумогами*). А временной — существо подобное человеку, монстру, призраку. *Обакэ ёкаи* — это обладающие волшебной силой животные, демоны-людоеды (*они*), призраки умерших людей и пр.

В религиозном сознании японцев мир духов и мир людей не имеет четкой границы, что в совокупности с такой разнообразной мифологией способствует возникновению уникальных культурных феноменов уже в современном

японском обществе. На примере Японии мы можем наблюдать влияние на японскую и мировую культуру дошедшего до нашего времени активного язычества. Это влияние оказывается все более значительным, благодаря таким направлениям японского искусства, как манга и аниме.

Дословно «манга» переводится как «гротески», «странные (или веселые) картинки». В XII в. буддийский монах Тоба Сёдзо, нарисовал четыре свитка, рассказывающих истории. Самый большой из них имеет в длину 11 метров и описывает быт японцев, изображенных в виде животных. В XVII веке в Японии обрели популярность такие направления искусства, как оцу-э и укиё-э. Оцу-э — народное творчество, картинки, чаще всего изображающие простенькие сатирические сюжеты, снабженные поясняющими подписями. Укиё-э — гравюры, на которых можно увидеть чудовищ, борцов сумо или гейш. Со временем подобными картинками начали оформлять рассказы, называя их «эхон» — «книга картинок». В 1798 году появился термин «манга».

В начале 20 века появляются японские мультфильмы. Их первыми сюжетами были японские и китайские сказки. После 1960-х годов аниме (сокращение от английского animation) становится популярным в Японии настолько, что для подростковой аудитории начинают создаваться мультипликационные фильмы для подростков и взрослых самых разных жанров. Подростковое аниме разделяется на направления для юношей и девушек (сёнэн и сёдзё), аниме для взрослых — на жанры, рассчитанные на молодых мужчин и женщин, мужчин и женщин до 40 лет. С 80-х годов появляются клубы фанатов аниме. Со временем популярность аниме выходит за пределы Японии и становится феноменом мировой культурной жизни.

В современной России аниме постоянно смотрят около 15–20% населения, среди молодежи не менее 30%. С 90-х годов возникают фан-клубы, группы отаку, косплей-сообщества, проводятся фестивали.

Общее количество аниме, в которых присутствуют религиозные синтоистские компоненты составляет 37%, и они имеют высокие рейтинги (в России до 9,1 п., в англоязычном сегменте до 9,6 п.) [1, с. 152]. Так, в «Унесенных призраками» 94% персонажей являются ками, демонами и служебными духами. Часто ками выступают главными героями и даже входят в романтические отношения с людьми [3, с. 227]. Большое количество аниме посвящено призракам и монстрам. Существуют целые жанры, в которых герои обладают мистическими, сверхъестественными способностями или связаны с темными силами. Например в аниме «Наследники дьявола» таинственные захватчики атакуют Японию и чтобы им противостоять главные герои подписывают договор с дьяволом. Просмотр подобных аниме, постоянное рисование героев из них, перевоплощение в них в косплее негативно сказывается на мировоззренческих установках российских подростков. В социальных сетях создаются многочисленные аниме-форумы и сообщества, некоторые открыто деструктивного характера.

Популярностью аниме пользуются секты, для пропаганды своих доктрин. На протяжении всей своей деятельности спонсировала выпуск специальных аниме секта «Аум Синрикё». Секта «Счастливая наука» (Kōfuku-no-Kagaku) заказывает и выпускает самостоятельно аниме, привлекающие любителей жанра мистики и эзотерики, их сценарии основаны на книгах лидера секты Рюхо Окавы. [1, с.155–157].

Наконец существуют порно аниме, аниме посвященные однополым отношениям, сексуальным отношениям с несовершеннолетними, с монстрами, аниме

описывающие каннибализм, вампиризм, героизирующие суицид, прививающие подросткам представление о том, что после смерти они попадут в некий лучший мир. Некоторые аниме отличаются запредельной, шокирующей жестокостью, показанной с особым акцентированием, насилием над душой зрителя. Многие из них запрещены к показу в Российской Федерации. Несмотря на это имеют место случаи крайне негативного влияния аниме на российских подростков, вплоть до суицидальных.

Если оценить количество просмотров аниме в России через сервис Вордстат (инструмент, показывающий статистику поисковых запросов к Яндекс), то на 10.10.2023 г. количество поисковых запросов на аниме из России только на Яндексе составляло 22,6 млн. в месяц, а на 29.11.2023 составляет 26,9 млн. Это в 1,5 раза превышает количество запросов на мультипликационные фильмы. Причем в топах запросов 3 и 4 строчки неизменно занимают порно и секс аниме.

Целью данного исследования было определение влияния аниме-культуры на православных, воцерковленных подростков.

Прежде позволю себе описать один пример такого влияния. Подросток, выросший при храме в котором работает его мать, с раннего детства посещавший воскресную школу, служивший пономарем, участвовавший в пении детских литургий, паломнических поездках, православных семейных лагерях и пр. по мере взросления стал отходить от приходской жизни. Сейчас он только ежемесячно причащается и изредка участвует в отдельных мероприятиях прихода. Одноклассница, сидевшая с ним за одной партой все время рисовала аниме-картинки. Получив в подарок телефон подросток сначала смотрел православные мультфильмы и фильмы (Притчи). Затем детские мультсериалы, видео из Тик Тока, американские боевики и в конце концов аниме.

Увлечшись аниме он стал покупать значки, брелки, браслеты, собирать наклейки с персонажами аниме. Кружки, тетради, все изображения пользователя в соцсетях, заставки телефона, сообщения в сети ВК — все покрыто исключительно рисунками аниме. На его страничках нет ни одной фотографии на море или в подростковом лагере, куда его насильно вытащили. На цепочку с нателным крестом подросток повесил металлическую шляпу — символ любимого героя аниме и табличку с иероглифами. От трения о них лик Христа на кресте символично стерся. И когда родители в очередной раз сказали ему, что заберут телефон он ответил: «Тогда я скинусь с балкона и моя душа будет блуждать в других мирах».

Сейчас его любимый сериал — One Piece. Главный герой этой истории Луффи — пират, ищущий спрятанное сокровище. Съев дьявольский плод он стал резиновым, и является реинкарнацией бога Солнца, его помощники — Нами-Зевс способная управлять погодой; превращающийся в гибрид человека и оленя Чоппер; прорастающая частями тела на любых поверхностях на расстоянии дитя дьявола Робин; Брук — 88-летний скелет-извращенец, способный манипулировать душами; превращающаяся в божественного волка, и называющая себя мужским именем Ямато и т. п. «Ван Пис» описывается в сетях как история о пиратах, дружбе, справедливости, верности, предназначенная для зрителей любого возраста.

Манга One Piece стала самой популярной в Японии и одной из наиболее популярных в мире, продано 490 миллионов экземпляров ее томов. На данный момент манга состоит из более чем 1100 глав. На ее основе созданы телесериал, ряд OVA (Original Video Animation, работы, сделанные в версии домашнего видео), 15 полнометражных фильмов, около трёх десятков игр для различных

игровых консолей.

В России издательство Азбука-Аттикус напечатало ее в 2019 году. Премьера сериала состоялась в 2012 году на телеканале 2x2.

Для определения насколько воцерковленные подростки увлечены аниме, и имеет ли это увлечение негативное влияние на них, было проведено анкетирование среди 21 респондента, в основном среди священников и преподавателей воскресных школ Севастопольских и Крымских приходов. Общее количество охваченных в опросе детей-прихожан старше 7 лет и подростков — 669. Из них известно о 160 смотрящих аниме детей, что составляет около 24%. При этом несколько респондентов отметили, что аниме смотрят все дети. Около 40% опрошенных указали количество смотрящих аниме детей в пределах 40–50%. А около 50% не знают, кто из детей прихода смотрит аниме. Явное негативное влияние аниме заметили у примерно 15 подростков (некоторые респонденты давали неоднозначные ответы или не могли отделить влияния аниме от влияния компьютерных игр и пр.), что составляет около 2%. Также опрошенные столкнулись с 22-я случаями жалоб взрослых на увлечение детей аниме.

Из проведенного исследования можно сделать вывод, что не менее 24% воцерковленных детей и подростков смотрят аниме. Негативное влияние аниме-мультипликации, выраженное в ухудшении поведения в повседневной жизни, снижении успеваемости в учебных заведениях или ослабления благочестия заметно у 2% посещающих храмы детей Крыма и Севастополя.

В ходе исследования выяснилось, что аниме смотрят некоторые семинаристы и священники. Некоторые респонденты выразили мнение о том, что мировоззрение воцерковленных подростков позволяет им критически подходить к выбору информации и избегать деструктивных контентов. Это относится и к выбору аниме.

Что можно предложить в качестве мер, защищающих молодое поколение от негативного влияния деморализующих интернет ресурсов? Прежде всего желательно дать детям и подросткам надежные духовные и нравственные ориентиры в жизни. Необходимы государственные программы, направленные на это и действующие во всех сферах жизни молодых людей. Частично это можно сделать через качественное обучение религиозным и нравственным основам в школе. Из крымской практики видно, что преподавание светской этики и, в некоторых классах, основ православной культуры по большей части не справляется с этой задачей. Для преподавания ОПК необходима подготовка верующих учителей и качественных, интересных видеоматериалов.

Необходимо предоставление подросткам возможности участвовать в детских и молодежных движениях, в рамках которых они могли бы найти друзей, заниматься интересными им проектами, туризмом, скаутингом, волонтерством или включиться в иную полезную деятельность. Среди православных детских и молодежных движений, можно назвать Братство православных следопытов, движения «Первые», «Верные» и др. Нужна финансовая и административная поддержка этих начинаний. Частично с задачей духовно-нравственного воспитания справляются учреждения дополнительного образования и спортивные школы и секции.

И, наконец, можно создавать православные по духу произведения, которые будут понятны и интересны подросткам. Была попытка создания Евангельского рассказа в стиле манги, расцененная как профанация священного. Конечно, ставить святых на один уровень с неоднозначными аниме-персонажами недопустимо. Но делать интересные работы, в которых герои решают нравственные

проблемы исходя из христианского мировоззрения необходимо потому, что по ним дети и подростки будут видеть нравственное превосходство добродетели над пороком.

Литература

1. Артёмов Р.Ю. Религиозные компоненты в современной японской анимации // Христианское чтение, 2015. № 1. С. 148–161.
2. Гусаревич А. В. Религия синто и ее роль в современном японском обществе // Молодой ученый, 2022. № 28 (423). С. 46–49.
3. Поздеева А. А. Боги и аниме: японская анимация в поисках категории священного // Terra Aestheticae, 2022. № 1 (9). с. 222–234.

БОГОСЛОВИЕ АПОКАЛИПСИСА: ПРОЯСНЕНИЕ ТЕОЛОГИЧЕСКОГО СОДЕРЖАНИЯ И ЗНАЧЕНИЯ ОБРАЗА ГОРОДА В АПОКАЛИПТИЧЕСКИХ ВИДЕНИЯХ СВЯТОГО ИОАННА БОГОСЛОВА

*Ледин Р. А., прот.,
старший преподаватель
кафедры философии и теологии ПсковГУ,
старший преподаватель
Псковско-Печерской духовной семинарии*

Аннотация: Изучение жанра, известного как «апокалиптика», влечет за собой повышенный интерес вследствие его уникальных характеристик и значимости. Данный жанр коренится в пророческой литературе и учебных книгах Ветхого Завета. Апокалиптические тексты встречаются как в самом Ветхом Завете, так и в межзаветной иудейской и христианской литературе. Книга Откровения Иоанна, помимо своего апокалиптического характера, также является пророческим произведением, в котором прослеживаются отголоски ветхозаветной традиции. Отсылки к ветхозаветным текстам в Откровении проявляются через структуры и использование аллюзий. Важные символы и теологические концепты, отраженные в Откровении, имеют свои корни в книгах Ветхого Завета, особенно в Пятикнижии, Псалтири, книгах пророков: Исаии, Иезекииля, Даниила и Захарии. В Откровении можно выделить несколько метафорических образов города, таких как «жена-город» (Откр. 17:18), Семь церквей-городов и Иезавель (Откр. 2:20), Вавилон (Откр. 17:1–2; 18:2,7–8) и Небесный Иерусалим (Откр. 21:1–27). Каждый из этих образов имеет свои ветхозаветные корни и служит для объяснения космологии и реалий мира через эти сложные символы. В данной статье мы будем анализировать эти образы подробнее.

Ключевые слова: апокалиптика, пророческая литература, Ветхий Завет, Книга Откровения Иоанна, аллюзии, символы, теологические концепты, город, жена-город, Церкви-города, Иезавель, Вавилон, Небесный Иерусалим.

Введение

Книга Апокалипсис — это последнее произведение в Нового Завета, которое написано в жанре пророческих книг. Откровение является интерпретацией

истории и человеческого существования в этом мире, особенно в его эсхатологическом измерении для верующих. В тексте содержится много образов, аллюзий на тексты Ветхого Завета и метафор, которые позволяют толковать и интерпретировать текст. В этой статье исследуется образ города на страницах Апокалипсиса.

С древних времен город сам по себе приобретает значимость в контексте человеческой цивилизации и выступает в качестве выразителя человеческих надежд, идей и верований. Город представляет собой творение человека и является свидетельством человеческой самостоятельности, независимости от божественного вмешательства. Он выражает протест человека против божественной установки. Изначально Бог поместил человека в сад, который был предназначен для его жизни. Но человек отказался принять эту жизнь, устроенную Богом, и вместо нее собрался и организовался, чтобы освободиться от зависимости от природы. С одной стороны город — это политический проект, включает такие аспекты, как безопасность, выживание, торговля и коллективная жизнь. Однако, в итоге, этот город, созданный для укрепления человеческой солидарности и защиты от природных угроз, становится местом изоляции и незащищенности. Город отражает религиозные идеалы «коллективной жизни» европейской культуры и является местом, где сходятся ключевые вопросы будущего общества [8, 9].

Город является источником социальных правил, властных конфликтов и культурного разногласия. История городов — это история взаимодействия и переплетения религий и христианского опыта этих взаимоотношений, особенно в контексте завоевания городов, которым служило средство распространения религии [8].

Видение, описанное в книге Откровения (21:1–22:5), относительно гигантского золотого города, которое открылось апостолу Иоанну, является эпической кульминацией целой серии потрясающих видений, раскрывающих мудрость и намерения Божьи относительно человечества и мира. Сила и величие этого видения заключаются в его образности и символизме, извлеченных из других библейских текстов, а в особенности из рассказа о райском саде и древе жизни. Особое внимание следует обратить на то, что в Новом Иерусалиме последствия изгнания Адама и Евы из Эдема полностью компенсированы, а запрет на плоды древа жизни снят. Бог и люди теперь наслаждаются общением и присутствием друг друга, живут в абсолютной гармонии [7]. Исходя из этого, следует отметить, что создание Нового Иерусалима не является просто временной задумкой Божьей или неожиданным эпизодом. Это был первоначальный план Бога еще с самого начала творения, чтобы люди, сотворенные по Его образу, разделяли земной град с Ним.

Основная часть

Город, подобно Саду, представляет собой своеобразное пристанище и убежище. Он всегда был местом, привлекавшим людей, которым не хватало сил для проживания в других местах. С момента зарождения города оно служило убежищем от диких животных, беззаконных племен и преступников. Когда Израиль вступил в землю обетованную, первые города были учреждены по указанию Божьему как «города-убежища», где обвиняемый мог бежать в поисках безопасности и справедливости. Таким образом, Бог заложил основы города не для самозащиты, а как символ божественного господства [12]. Даже в современности в городе вынуждены проживать семьи бездомных, новоиспеченные иммигран-

ты, лица, подвергшиеся постижению страшных трудностей и люди. Город всегда привлекает меньшинства всех категорий, ибо плотность населения города создает благоприятную почву для формирования солидарных сообществ. Доминирующему большинству не всегда идет на пользу городская среда, однако для слабых и уязвимых она необходима. Неадекватное использование города в качестве прибежища может привести к злоупотреблению им, когда люди, ведущие грешный образ жизни, находят в городе безопасное пристанище, ускользя от неодобрения со стороны более широкой культуры [13].

С этого момента своего основания иерусалимский город становится укрепленным центром как религиозных амбиций иудеев, так и их политических убеждений. Поскольку христианские общины, сформировавшиеся в городских окрестностях, а также христианство в целом распространялись из одного города в другой, мы можем логически предположить, что проблема идентичности христианского города, рассматриваемая в тексте Нового Завета, обладает фундаментальным значением [12].

Исследование сосредотачивается на городе и, точнее, на различных его аспектах, которые встречаются в тексте Апокалипсиса, а также на связанных с ними женских образах. Основой для исследования служит изучение места данных образов в книге Откровения, их взаимосвязи и семантического содержания, а также степени их интерпретационной достоверности.

Город также является своего рода ареной, на которой разворачивается духовный конфликт. В этом контексте он обладает глубоким символическим значением, представляющим собой поистине проклятие, которое его основатели несут всем. Каждый город в Библии помечен проклятием. Это проклятие проливает свет на все проблемы и трудности, с которыми сталкиваются в городах, и как бы человек ни искал решений (безопасность, градостроительство, изоляция), он не может изменить суть города [2].

Вначале следует отметить, что Новый Иерусалим взят в символическом смысле как представляющий Церковь и божественное сообщество. В этом контексте, стена символически интерпретируется как символ безопасности Сиона, имея в виду эпизоды нападения на Новый Иерусалим со стороны враждебных царей и необходимость обеспечения его безопасности, что является важным вопросом в Ветхом Завете (Ис. 26:1; 2 Енох 65:10; Иер. 30:10–11 и т.п.). Для поддержки этой идеи, апостол Иоанн использует сионскую традицию и использует подобный язык, чтобы описать структуру Нового Иерусалима, подчеркивая тем самым, что эта стена является окончательной реализацией этой традиции [7].

В тексте Апокалипсиса можно выделить следующие метафоры города: «жена-город» (Откр. 17:18), Семь церквей-городов и Иезавель (Откр. 2:20;), Вавилон (Откр. 17:1–2; 18:2,7–8) и Небесный Иерусалим (Откр. 21:1–27). Каждый из этих образов отсылает читателя к страницам Ветхого Завета, а также объясняет устройство мира через сложные эти образы [2].

1. Метафора «жена-город».

«Жена же, которую ты видел, есть великий город, царствующий над земными царями». (Откр. 17: 18–18)

Изображение «женщины-города» является важным символом для осмысления роли городской символики в Апокалипсисе. В широком контексте икономии спасения, переворачивающей описанные пророком Исаией (Ис.1:21) события, заключительная глава Откровения повествует о гибели пародийного города-блудницы, именуемого Вавилоном, и славное снижение истинного, верного

Нового Иерусалима — невесты. Неудивительно, что множеством исследователей выявляются явные параллели между этими образами [7].

Вавилон и Иерусалим представляют собой две диаметрально противоположные парадигмы, которые в Апокалипсисе преподносятся как альтернативы для человечества. Вавилон, являющийся сатанинской фальшивкой идеального города, выступает земным аналогом Иерусалима, приписывая себе стремление имитировать небесный град, но, несмотря на свои попытки, остается отделенным от него в сущностной глубине. Фигура Вавилона возникает в качестве символа греховной страсти человечества к почитанию вымышленных божеств и предлагает своеобразное искаженное воплощение религиозных идеалов и духовной истинности [14].

В книге Апокалипсис объединяются различные образы, взятые из пророческих откровений о древних городах, для создания уникальной двойной картины. Эти образы включают союз между Яхве и избранным народом, а также духовные трансформации людей. Результатом этого взаимодействия является сложное сочетание образов женщин и городов, представленное в форме двойной метафоры. Самое полное развитие этой метафоры проявляется в литературном контрасте между двумя женскими городами — Вавилонской блудницей и Новым Иерусалимом — невестой.

2. Семь церквей-городов и Иезавель

«То, что видишь, напиши в книгу и пошли церквям, находящимся в Азии: в Ефес, и в Смирну, и в Пергам, и в Фиатиру, и в Сардис, и в Филадельфию, и в Лаодикию» (Откр. 1:11).

В развивающемся каноническом нарративе Апокалипсиса раскрывается идея Церкви последнего времени, искусно воплощаемая через образ семи городов-церквей. С самого начала проявляется пересечение концепций, связанных как с церковью, так и с городом. В знаменательный День Господень, в скопление городской суеты, «возлюбленная», в печальном забвении своей первоначальной любви (Откр. 2:4), и нуждающаяся в обличении и наказании (Откр. 3:19), получает посещение воскресшим Мессией и Духом. Величественным образом они призывают к жизни верности, где Город-Церковь являет свое вечное божественное гражданство. Указанные пророчества, содержащиеся в книге, в существенной мере воплощают эту общую картину [11].

Город Пергам, описанный как «престол сатаны» в Апокалипсисе, противостоит избранному Богом месту обитания — Иерусалиму. В это пророчество о процветании языческого мегаполиса первоначально внедряется упоминание о «идоложертвенности», развратных ритуалах и религиозной неверности иудеев (Откр. 2:14).

Филадельфия, как и Смирна, является церковью-городом, которая не получает никакого упрека и получает неограниченный доступ (Откр. 3:8: «Я отворил перед тобою дверь, и никто не может затворить ее»), в отличие от глуших иудеев (Откр. 3:9). Ей обещано вступление в Новый Иерусалим (Откр. 3:12), возможно, через его ворота (Откр. 22:14). Это благословение предназначает городу стать столпом храма (Откр. 3:12), что, учитывая отсутствие храма в Небесном Граде (Откр. 21:22), означает наслаждение божественным присутствием. Тройное имя, которое дано «побеждающему», объединяет его с Богом и невестой Агнца в 21 главе Апокалипсиса [2].

В этом наблюдается проявление будущего города-невесты — Нового Иерусалима, который сошел с небес от Бога. Как первые плоды предвещают буду-

щий урожай, то, что Мессия обещает сделать в прежнем церковном городе Филадельфии, будет осуществлено в эсхатологическом Новом Иерусалиме.

В последнем послании Лаодикии, Иоанн Богослов использует пророческую метафору супружеской измены, применяемую для осуждения неверного Израиля, говоря о «срамоте наготы» (Откр. 3:17–18; Иез. 16:8, 35, 37). Единственная церковь, которая не получает никакой благодарности и только упреки — Лаодикия, таким образом, выступает предшественником Вавилона и противоположностью Небесного Иерусалима. Поэтому ее гордое богатство предвосхищает вавилонское, которое исчезнет при падении «великой блудницы» (Откр. 18:17). Ее острая потребность в белых одеждах (Откр. 3:18) намекает на замену пурпурных и алых вавилонских тканей на «чистый и светлый» виссон Нового Иерусалима [2].

Чистое золото, получаемое от Мессии, будет использовано для создания Небесного Города (Откр. 21:18, 21). Наконец, перспектива «брачного ужина» с Мессией, Который «стоит у двери» (Откр. 3:20), будет осуществлена в Боге и бесконечном присутствии Агнца с искупленным человечеством в Новом Иерусалиме [3].

3. Вавилон и Иерусалим

«И я, Иоанн, увидел святой город Иерусалим, новый, сходящий от Бога с неба, приготовленный как невеста, украшенная для мужа своего» (Откр. 21:2).

«И на челе ее написано имя: тайна, Вавилон великий, мать блудницам и мерзостям земным» (Откр. 17:5).

Описываемые сцены, в которых рассказывается о падении Вавилона и сопровождающем его сошествии Иерусалима, являются особым образом структурированными и символическими. Большинство комментаторов указывают на их соответствие наличию «ангела-толкователя» (Откр. 17:1/21:9) и двух последних перенесений Апостола «в духе» (Откр. 17:3/21:10). Однако, структурный параллелизм в этих сценах является более сложным, чем простое сопоставление «парных ангельских откровений». В частности, начало и конец каждого раздела соответствуют общей последовательности [10].

В каждом случае ангел — «один из семи Ангелов, имеющих семь чаш», и он произносит приглашение. В Откровении 21:9 повторяются слова из 17:1 в том же порядке: «И пришел один из семи Ангелов, имеющих семь чаш, и, говоря со мною, сказал мне: подойди, я покажу тебе...». Также следует отметить, что обе фигуры женщин имеют подобные окружения: у одной есть зверь в качестве сидища (Откр. 17:3), а у другой есть Агнец в качестве жениха (Откр. 21:9).

Таким образом, «половая роль» обоих жен-городов подчеркивается — одна отрицательно, а другая положительно. Леонард Томпсон даже говорит о сексуальной роли этих образов. Важно отметить, что хозяин Вавилона — зверь. Он является создателем и разрушителем города, что делает его искаженным двойником Агнца, смерть Которого обеспечивает спасение для Божьего города. Затем происходит переход к самим видениям (Откр. 17:3/21:10) с аналогичным противоположным развитием («блудница/жена-город» — «невеста/жена-город»). Здесь снова их соответствующие названия указывают на города — Вавилон (Откр. 17:5) и Новый Иерусалим (Откр. 21:10).

Здесь наблюдается не просто множество неявных параллелей между Вавилоном и Новым Иерусалимом, что само по себе уже значимо, но и тщательно разработанное развитие апокалиптического сюжета. Этот эффект оказывает

сильное впечатление и позволяет воспринимать Небесный Иерусалим в Откровении как воплощение многоаспектного и обширного богословского понимания Божественного вмешательства в историю и судьбы человечества. Особенно заметно это в положительных, отрицательных и смешанных оценках духовной жизни и опыта различных Церквей, находящихся в семи азиатских городах, которые верный свидетель — Иисус Христос — представляет (Откр. 1:5; 2:1–3:22). Сами эти сообщества, будучи объектами Его любви и искупления, играют роль царей и священников на службе Отцу (Откр. 1:5–6), они являются носителями свидетельства Господа, которому они служат (Откр. 1:9). Эти люди уже принимают участие в том благословенном состоянии, которое воскресший Спаситель привнес в их жизни.

В коллективном собрании в День Господень их поклонение, согласно пророчеству, приносит им блаженство (Откр. 1:3). Литургия повторяет прежнее искупление (Откр. 1:5), актуализирует непрерывное благо нахождения с Господом в Духе (Откр. 1:9–10, 2:7) и предвосхищает окончательное спасение, которое непосредственно и скоро наступит (Откр. 1:3), таким образом, поддерживая их верность и укрепляя их настойчивость как «побеждающих» в настоящем (Откр. 2:7). Так как небеса должны быть явлены на земле, когда Иисус Христос окончательно придет, чтобы все сделать новым, каждый раз в Новом Завете, когда люди в земном городе поют свои песни в славу Царствующему Агнцу, это воспринимается как предвкушение предстоящего пира.

В качестве места, где непорочный человек видит Бога и Агнца лицом к лицу, во исполнение древних обетований (Откр. 21:3), Новый Иерусалим является воплощением всего, что было несовершенным в предыдущих городах-церквях Римской Азии. Хотя они падут, подобно Иезавели или вавилонской блуднице, Божественный город будет осуществлением всего, что им обещано: это логика всей темы жен-городов в Откровении. С превосходством, превосходящим даже образ небесной матери, и множеством положительных характеристик, которые детально обнаруживают все, что свойственно показному блеску Вавилона, Небесный город — истинная замена Вавилона. Горделивый «прото-город», Вавилон Великий, считал себя вечным (Откр. 18:7), тем самым обрекая себя на вечное отделение от Бога. Новый Иерусалим, созданный самим Богом, носит отпечаток конечного телеологического города, единственного поистине великого города, чьи необычайные размеры (Откр. 21:16–17) отражают его способность объединить Бога и человечество в вечном общении.

Путем устранения Вавилона, Небесный Иерусалим также стирает из памяти восстание, тиранию в Вавилоне, Содоме, Египте или Тире. Интересно заметить, что Небесный Иерусалим рассматривается как усовершенствование исторического «святого города», который, несмотря на это, нарушил заветы и стал объектом многочисленных пророческих предупреждений как самый злобный из всех грешных городов. В этом контексте город-невеста заменяет собой город-блудницу — земной Иерусалим, занимая явно пустующее место. Таким образом, Небесный Иерусалим выполняет высокое предназначение, последнее в истории спасения, символом которого являются церкви в Ефесе и других Асийских землях, адресаты посланий апостола Иоанна Богослова.

Детальное описание Божьего суда начинается с предчувствия падения Вавилона, как указано в Откровении 6:12, и завершается описанием окончательного суда над злой силой, которая отвергла авторитет Бога (Откр. 17:1–18:24). Интерпретация Вавилона, представленная в Откровении 16–18, основана на по-

нимании всей книги, так как Вавилон, вместе с зверем, восстающим из моря, является главным объектом критики автора. Существует несколько основных интерпретаций, высказанных с древних времен и до настоящего времени.

В первой интерпретации Вавилон рассматривается как исторический город, расположенный на реке Евфрат в Месопотамии. Например, Чарльз Дайер отмечает плотную связь пророчеств Иоанна и Иеремии. Иоанн предсказывает разрушение города с тем же именем, имеющего те же физические характеристики и подвергающегося тому же способу разрушения, что и город в пророчестве Иеремии. На основании этих наблюдений можно сделать вывод, что ап. Иоанн и прор. Иеремия описывают будущее разрушение одного и того же города. Иоанн таким образом связывает свое пророчество с неисполненным пророчеством Иеремии, и это тождество безошибочно. Таким образом, Вавилон в главах 17–18 Откровения — это будущий восстановленный город Вавилон на реке Евфрат. Он вновь приобретет всемирное влияние, но только для того, чтобы быть уничтоженным Антихристом в его стремлении к власти.

Н. Н. Глубоковский пишет, что сложно признать все упоминаемое в тексте относящимся к историческому Вавилону или его повторению, так как это сопряжено с существенными трудностями. Поэтому необходимо вернуться к главному и обобщенному истолкованию, согласно которому Вавилон является центром всеобщего языческого блуда, удаленностью от Света Христа и погрязанием во всех возможных извращениях мыслей, слов и дел. Хотя это понимание довольно абстрактно и не конкретизировано, оно вполне соответствует всем предыдущим упоминаниям о суде над великой блудницей. Мы должны с абсолютной уверенностью согласиться с тем, что фактические сопоставления просто невозможны и неприемлемы для обычного здравого смысла, так как в таком случае мрачные и таинственные фразы апокалиптического текста становятся странными, неправдоподобными и нелепыми, как, например, упоминание о том, что зверь является восьмым из семи [5].

Образ города — это один из древнейших и наиболее значимых мифологических образов, играет ключевую роль в системе символов Апокалипсиса. Он присутствует практически во всех частях книги, представляя разные аспекты как человеческого, так и божественного бытия. Город является центром наиболее интенсивной человеческой жизни во всей своей разнообразной реальности, и там, где происходит эта реальная жизнь, также находится и Христос. Это объясняет активное использование городских образов в книге, посвященной судьбам мира. Город не только метафора человечества как высшего Божьего творения, но и живой символ, воплощающий задумку Творца о своем сотворении [5].

Прот. Сергей Булгаков говорил о двух градах, которые человечество построило в разные эпохи и которые выражают противостояние двух путей религиозного самоопределения: теизма и пантеизма, христианства и человекобожия [4]. Таким образом, культурный коэффициент определяется духом, который преобладает в обществе, или скорее, с учетом того, что духов этих два, и они противостоят друг другу, — их противоборством и его итогом. Антитеза, подобная этой, присутствует, на наш взгляд, и в тексте Апокалипсиса, и выражена в антагонистических образах Вавилона и Нового Иерусалима, а также других женских городских фигур [6].

Небесный Иерусалим, описываемый в тексте Апокалипсиса, представляет собой комплексный символ божественного вмешательства в судьбу человечества и его цивилизации. В подлинности Нового Иерусалима, который является

местом непосредственного взаимодействия человека с Богом и Ангелом, воплощаются древние обещания (Откр. 21:3). В силу этого, Новый Иерусалим является воплощением всего, что было неполноценным в прежних городах-церквях Азии. В то время как эти города — Рим и Вавилон-блудница — обречены на падение, Божий град станет исполнением всех обещаний, данной им пророчеством. Такова логика, лежащая в основе символической темы жен-городов в Апокалипсисе [5].

Новый Иерусалим является не только финальной точкой развития истории, но и уже сегодня ощутим воздействием на Церковь на небесах, особенно в периоды ее гонений, когда бесстрашие верующих гарантирует полную победу. Наконец, в конце времен, Новый Иерусалим сойдет с небес на землю, после полного уничтожения злых сил [4].

Апостол Иоанн использует риторическое сочетание пространственной трансцендентности (на небесах) и временной трансцендентности (в будущем) для того, чтобы заранее представить окончательное состояние Церкви, которое символизируется Новым Иерусалимом. Такой взгляд на окончательное состояние Церкви представляет открытую эсхатологию в книге Откровения. Поэтому ап. Иоанн не только рассматривает конечное состояние Церкви (Новый Иерусалим) как будущее событие, но и как реальность, которую можно испытать в жизни Божьего народа уже сегодня. На небесах Церковь уже сейчас наслаждается эсхатологическим блаженством. Подробное описание Нового Иерусалима в главах 21–22 книги Откровения показывает это состояние, которое в конечном итоге станет наследием Церкви.

Тем не менее, данное обещание не подразумевает избавление членов Церкви от смерти, а представляет истинное единение всех людей Божьих в их окончательном пристанище, без потери ни одного из них. Актуальность эсхатологического блаженства и общения с Богом подчеркивается не только для жителей Нового Иерусалима, но и для всех верующих христиан всех времен. Реализация этого состояния, а также его полное отрицание, отображается через образ города, который является эпицентром межличностного человеческого общения.

Заключение

В книге Откровения город представляет собой значимый художественный, мифологический и религиозный образ, воплощающий все возможности развития общества. Через различные проявления этого образа, будь то блудница Вавилон или Град Божий, а также через отсылки к важным историческим городам Малой Азии, представляется общая картина, в которой земля и небо становятся взаимосвязанным текстуализированным образом. Это стимулирует критическое исследование перспектив общественной жизни и дает надежду на трансформацию земного города в небесный. Таким образом, образ города в Апокалипсисе Иоанна Богослова несет важное эсхатологическое значение, формируя сложную символическую систему в тексте, раскрывающую тайны Божьего предначертания и судьбы человечества, и потому требует особого внимания и тщательного исследования.

Литература

1. Библия. Книги Священного Писания Ветхого и Нового в Синодальном переводе. М.: Российское Библейское Общество, 2008. 1293 с.
2. Андрей (Кесарийский), архиеп. Толкование на Апокалипсис св. Иоанна Богослова [Электронный ресурс]: https://azbyka.ru/otechnik/Andrej_Kesarijskij/

tolkovanie_na_apokalipsis/1 (дата обращения: 28.11.2023).

3. Барсов М. Сборник статей по истолковательному и назидательному чтению Апокалипсиса. М.: Скит, 1994. 567 с.

4. Булгаков С. Н. Два Града. Исследования о природе общественных идеалов. СПб.: Изд-во Олега Абышко, 2008. 736 с.

5. Глубоковский Н. Н. Благовестие христианской славы в Апокалипсисе св. апостола Иоанна Богослова. М.: Фонд «Серафим», 2005. 262 с.

6. Друммонд Г. Город без храма. Киев: Издание Киевского Религиозно-Философского Общества, 1912. 262 с.

7. Ианнуарий (Ивлиев), архим. Иоанна богослова откровение [Электронный ресурс]: <https://www.pravenc.ru/text/471605.html> (дата обращения: 28.11.2023).

8. Кузнецова Л. Э. Влияние религии на культурный облик города // Свеча, 2019. Т. 35. С. 231–236.

9. Лотман Ю. М. Символ в системе культуры // Символ в системе культуры. Труды по знаковым системам. Тарту, 1987. Вып. 21. 260 с.

10. Небольсин А. С. Красота в Апокалипсисе и красота Апокалипсиса. [Электронный ресурс]: <https://bogoslov.ru/article/2607687> (дата обращения: 25.11.2023).

11. Урбанович Г. прот. Семь церквей Апокалипсиса: Церковно-археологический очерк. Смоленск, 2011. 264 с.

12. Keller T. A Theology of Cities [Электронный ресурс]: <https://www.cru.org/us/en/train-and-grow/leadership-training/sending-your-team/a-theology-of-cities.html> (дата обращения: 28.11.2023).

13. Lynch K. The Image of The City [Электронный ресурс]: https://www.miguelangelmartinez.net/IMG/pdf/1960_Kevin_Lynch_The_Image_of_The_City_book (дата обращения: 28.11.2023).

14. Resseguie J. L. Revelation Unsealed: A Narrative-critical Approach to John's Apocalypse. Leiden: Brill, 1998. 345 p.

ПРАВОСЛАВНЫЙ КОНТИНУУМ РУССКОЙ ДУХОВНОЙ КУЛЬТУРЫ В СОДЕРЖАНИИ ОСНОВНОГО ОБЩЕГО ОБРАЗОВАНИЯ: ПРОБЛЕМЫ И РЕШЕНИЯ

*Ли Л. В.
канд. пед. наук,
руководитель НИЛ
«Система духовно-нравственного воспитания
с позиций качества образования»,
г. Волгоград*

Аннотация: «Система духовно-нравственного воспитания старшеклассников в образовательном учреждении гуманитарного профиля» (ВГСПУ, 2005) представлена в разработках научно-исследовательской лаборатории «Система духовно-нравственного воспитания с позиций качества образования» в рамках образовательного проекта «Духовно-нравственный урок» (сентябрь 2013 — ноябрь 2023). Проблема системного подхода к формированию и развитию духовно-нравственной сферы личности школьника подросткового возраста решалась

в детализации содержания, методики и средств дидактического компонента. В процессе разработки, апробации и продвижения результатов исследования сформирована характерная модель конфессионального (православного) компонента в образовании на основе православного континуума русской духовной культуры в содержании основного общего образования.

Ключевые слова: система духовно-нравственного воспитания, качество образования, конфессиональный (православный) компонент, основное общее образование, русская духовная культура, ценности, традиции, знания, значения, духовно-нравственные отношения личности, учебные пособия, медиа проект, православная соборность, «Духовно-нравственный урок», педагогическое взаимодействие.

Курс образовательной политики в условиях выполнения задачи государственной важности направлен на воспитание детей и молодежи на традиционных духовно-нравственных ценностях и востребует системный подход во всех сферах педагогической деятельности.

В этой связи актуализируются результаты системных методологических исследований в области духовно-нравственного воспитания, активизируется научно-методическая поддержка и продвижение педагогического опыта, разрабатывается система непрерывного профессионального педагогического образования от программ основного общего образования к специалитету в высшем профессиональном педагогическом образовании, формируется единое пространство цифрового образовательного контента, востребован качественный продукт учебных изданий.

«Рубеж XX–XXI вв. характеризуется как этап мировоззренческого самоопределения России, когда востребованность культурно-исторических традиций отечественного образования привела к воссозданию целостной системы духовно-нравственного воспитания в полноте ее компонентов: цель — духовно-нравственное развитие личности ученика; принципы — трудовой характер воспитания, соборность, родительско-детский характер отношений между педагогами и детьми и др.; содержание — Священное Писание и Предание, святоотеческое наследие, мир православной культуры и система высших культурных, художественных и научных ценностей, школьное содержание духовно-нравственного воспитания; технологии — целенаправленно организованный процесс воспитания, ориентированный на развитие духовности и нравственности в соответствии с его традиционными ценностями: формы — уроки, мероприятия, паломнические поездки и т. д.; методы — формирования сознания личности, организации деятельности и поведения, стимулирования; организация, предусматривающая согласованную деятельность управленческих структур, преемственность работы семьи и школы на всех ее ступенях, единство действий школы, семьи, учреждений культуры и церкви в воспитании человека; возрождение воспитывающей социальной среды» (С. В. Пашков. «Духовно-нравственное воспитание в системе современного российского образования»).

Переоценка ценностей прошлого, актуализация значимости истинных традиционных духовно-нравственных ценностей настоящего, видение ценностей будущего в единении народов под священным покровом веры возвращают общество к осознанию личности человека в плане божественного миропорядка. В православной энциклопедии, в статье «Бог» указывается, что «Подчеркивая исключительную достоверность своего видения Бога и осознавая свою особую

историческую роль в проповеди о Нем миру, Церковь, в то же самое время, видит в мировой культуре, истории, общественном и индивидуальном сознании формы восприятия Бога человеком, в которых, в той или иной степени, присутствуют элементы истины», но «достоверное рассуждение о Боге возможно лишь на основании ... церковного богословия» (там же). Педагогическое осмысление традиционных духовно-нравственных ценностей личности в православном миропонимании ведет нас к достоверным источникам знаний о богоподобной сущности человека и об отношениях Личности Бога и личности человека.

Учитывая критерий достоверности, дидактический компонент системы духовно-нравственного воспитания актуализирует достоверную и активную среду влияния на развитие духовно-нравственной сферы личности, ту почву, ту православную соборность, где восходят семена личностных и межличностных духовных отношений, возрастают и плодоносят, достигая апогея спасения души в «обожении», духовном возвращении в первородное состояние человека, сотворенного Богом по Своему образу и подобию. Педагогическая задача состоит в создании условий открытия этого смысла, формирования мотива принятия завета «возделывать и хранить» райский сад своей души и развития мотивации в среде православной соборности.

Первым и важнейшим компонентом духовной культуры в философии культуры и аксиологии являются ценности. В православной культуре содержание и смысл философского понятия «ценность» равно высказыванию Иисуса Христа «о сокровищах»: Не собирайте себе сокровищ на земле, где моль и ржа истребляют, и где воры подкапывают и крадут, но собирайте себе сокровища на небе, где ни моль, ни ржа не истребляют, и где воры не подкапывают и не крадут, ибо, где сокровище ваше, там будет и сердце ваше» (Мф. 6:19–21). Православный континуум русской духовной культуры в содержании основного общего образования целенаправленно формирует познавательное пространство в осмыслении любви как духовной истины, движущей человека к высшим жизненным целям. На примерах образа жизни православных святых и персоналий русской духовной культуры представлен духовный опыт воплощения любви в вере и надежде на Бога. Принятие евангельского смысла веры, надежды и любви создает основу формирования и развития ценностно-смысловой структуры личности подростка православным содержанием духовных истин о вере, надежде и любви, и их представленностью православным континуумом русской духовной культуры в качестве традиционных ценностей личности и общества в содержании основного общего образования.

Второй компонент — традиции — представлен православным континуумом русской духовной культуры на основе первоначального смысла этого слова как лат. *traditio* — предание, совокупность библейских, вероучительных и нравоучительных истин, содержания и порядка богослужения, передающихся и сохраняющихся в Церкви с апостольских времен. В содержании основного общего образования Предание представлено в качестве традиции духовного познания, развития личности на основе осмысленных духовных (библейских) истин и опыта православного образа жизни. Духовная истина не зависит от уровня знания, она самодостаточна, и отличается от предметных знаний тем, что включает, пробуждает сердце человека, вдохновляет чувства, переживания, действия и деятельность обращенного к ней человека — становится ценностью личности. Благодать богослужения умягчает и возвышает душу, возводит по ступеням любви христианской, заполняет мысль и волю желанием приблизиться к Богу.

И тогда смысл Евангелия субъективируется, «овнутревляется», становится лично значимым, апробируется в опыте духовных устремлений. Духовные истины познаются, а не узнаются, они воплощаются в душу человека в характерном действии — молитвенном, богослужебном, обрядовом — исконном, сущностном. И везде на этом пути — текст, слово Божие и слово о Боге, к которому прикасаешься сердцем.

Третий компонент — знание — представлен православным континуумом русской духовной культуры как предметное, теоретическое знание о духовных истинах и надпредметное знание, в практическом познании духовных истин. Познание истины сковано фактором ее вечности и абсолютности, бесконечно раскрываемой и до конца непостижимой уму. Но это движение необходимо — оно возвышает личность, преумножая ее характеристики. Это движение, опосредованное сложным процессом поиска истинного знания, в обучении основывается на логическом анализе, во внеучебной деятельности оно идет личным путем в опыте проживания истин. Педагогическая задача состоит в формировании мотива внутренней готовности ученика к рефлексии своей жизни и ее реалий; к желанию открыто признать свои недобрые мысли, желания и поступки, раскрыть затаенные, темные чувства, бередящие душевный покой; к оценке состояния души с позиций христианской нравственности; к поиску решения для преодоления проблемных ситуаций. Решение этой задачи всегда выходит за рамки учебного процесса — в социокультурную среду, в семью и Церковь, — и тогда развитие личности подростка не «замыкается» на знаниевом компоненте. «По-настоящему, нам не следовало бы иметь и нужды в помощи Писаний, а надлежало бы вести жизнь столь чистую, чтобы вместо книг служила благодать Духа... Но так как с течением времени одни уклонились от истинного учения, другие от чистоты жизни и нравственности, то явилась опять нужда в наставлении письменном» (Святитель Иоанн Златоуст). «День дню передает речь, и ночь ночи открывает знание» (Пс. 18:3) — «при великом благоустройстве творения первый день всегда представляется поучительным для второго, второй — для третьего и так далее, один для другого по самым пределам и порядку... один день как бы ... изрекает слово другому, то есть повеление Божие о нем. Григорий Богослов побужден был сказать о днях и ночах: так удивительны для нас приращение и убавление их, и пусть скажу ничто и странное, — сие равенство в самом неравенстве» (Евфимий Зигабен).

В стремлении к знаниям в Библии описываются различные мотивы. Первый опыт преобладания чувственного знания над духовным описан в Библии: «И увидела жена [Ева], что дерево хорошо для пищи, и что оно приятно для глаз и вожделенно, потому что дает знание; и взяла плодов его и ела; и дала также мужу своему, и он ел» (Быт. 3:6). Что же произошло? Прежде этого события, «произрастил Господь Бог из земли всякое дерево, приятное на вид и хорошее для пищи, ...и дерево познания добра и зла. ...И взял Господь Бог человека, и поселил его в саду Едемском ... И заповедал Господь Бог человеку, говоря: от всякого дерева в саду ты будешь есть, а от дерева познания добра и зла, не ешь от него, ибо в день, в который ты вкусишь от него, смертью умрешь. (Быт. 2:9, 16–17). Видимо, «Бог избрал это дерево в качестве средства испытать веру и любовь Адама, а также и его благодарность ... “Дерево познания, — говорит митрополит Филарет, — быв избрано орудием испытания, представляло человеку, с одной стороны, непрерывно возрастающее познание и наслаждение добра в послушании Богу, с другой — познание и ощущение зла в преслушании”. ... «добро и зло» и берутся здесь как

два противоположных полюса всего вообще познания» (А. Н. Лопухин. Толковая Библия).

Итак, человек испытывается в отношении к «древу познания добра и зла». Знание благословенное тогда, когда оно несет в себе «наслаждение добра», способствует отдаванию добра другому, возносится к благомудрию: «Когда мудрость войдет в сердце твое, и знание будет приятно душе твоей» (Притч. 2:10); «Уста мои изрекут премудрость, и размышления сердца моего — знание» (Пс. 48:4), «Слушай меня, сын мой, и учись знанию, и внимай сердцем твоим словам моим» (Сир. 16:24), «Слова мои от искренности моего сердца, и уста мои произнесут знание чистое» (Иов 33:3). Особенно это важно для тех, «кто не имел опытов, [ибо] тот мало знает» (Сир. 34:10), «Простым дать смышленость, юноше — знание и рассудительность» (Притч. 1:4).

Знание не благословенное, не несущее в себе истинного блага, это зло в состоянии «преслушания» — отвержения благодатности, неблагодарность. В человеке происходят определенные негативные процессы, разрушающие его духовность и нравственность: «За то, что они возненавидели знание» (Притч. 1:29), «Доколе, невежды, будете любить невежество? доколе буйные будут услаждаться буйством? доколе глупцы будут ненавидеть знание?» (Притч. 1:22), «Распутный ищет мудрости, и не находит; а для разумного знание легко» (Притч. 14:6), «Мудрые сберегают знание, но уста глупого — близкая погибель» (Притч 10:14).

«Педагогические возможности школы и семьи оказываются недостаточными для организации духовно-нравственного воспитания. Современность характеризуется значительным влиянием социальной и медийной среды потребительского общества на становление личности ребенка. Господствовавшие в прошлые десятилетия в отечественном педагогическом сообществе представления о духовно-нравственном мире человека и путях его развития оказались недостаточными для педагогической практики общественного воспитания, руководимой традиционными общественными идеалами, ориентированными на «вечные ценности» альтруизма, социальной солидарности, милосердия, служения общему благу. Между тем, вес этих ценностей в обществе высок и именно они составляют ценностную основу конституционного строя Российской Федерации. Следовательно, необходимо найти механизмы трансляции этих ценностей новым поколениям в сложившихся условиях» (Королькова И.В. «Взаимодействие государственной системы образования и Русской Православной Церкви в сфере духовно-нравственного воспитания подрастающего поколения»).

В православном континууме русской духовной культуры в содержании основного общего образования мотив духовно-нравственных отношений личности по заповедям любви к Богу, ближнему и к самому себе закладывается в процессе обучения. Подростковый возраст – важный, значимый жизненный период, именно здесь начинает выработываться опыт осмысления, рефлексии, ответственность, по сути, именно здесь оптимальное время осознания духовного смысла жизни человека. Обращение к душе ребенка — так можно назвать миссию «Духовно-нравственного урока». Ценностные ориентации дают определенный личностный смысл тем объектам и явлениям, с которыми встречается личность, и потому рассматриваются как регуляторы поведения индивида. Именно заповедь любви к Богу, ближнему и к самому себе становится основой отношений личности. Такие отношения мы назвали духовно-нравственными, потому что наряду с духовной жизнью человек живет и в условиях жизни социальной с ее нормами и законами. Духовные мотивы «одухотворяют» социальное содержание

жизни гражданина. Но духовная жизнь обретает свой смысл лишь в духовном (религиозном) опыте — в чувстве благоговения перед святыней, в осознании Божьего промысла, в страхе Божиим, в покаянии, в чувстве духовного единения с Богом, в ощущении Его всепрощающей и благодатной любви и т. д. Испытываемые духовные чувства запечатлеваются в эмоциональной памяти, преобразуются в значимые жизненные явления и становятся духовным идеалом чувствований и переживаний человека, мерилом ценностей. Так осознание целей жизни человека наделяется духовным смыслом. Отношения к ближнему основаны на духовной ценности принятия всех людей — и грешных, и добродетельных — как детей Божиих, как братьев, равных меж собой. Отношения к самому себе основаны на духовной ценности образа Божия в человеке, целостности его духа, души и тела, познания самого себя.

Духовно-нравственная рефлексия в виде словесного выражения эмоциональных ощущений и оценки происшедших событий, степени участия в них составляет важнейшую педагогическую задачу организации «Духовно-нравственного урока». Рефлексивная функция «Духовно-нравственного урока» состоит в последовательном раскрытии способности к самопознанию и саморазвитию на основе принятых ценностей. Воспринятый на «Духовно-нравственном уроке» смысл ценностей обогащает не только гуманитарные знания, а и знание о себе самом, и тогда такое знание становится личностно-значимым.

Обратимся к примерам важности выстраивания духовно-нравственных отношений в педагогическом взаимодействии.

По-матерински добрые и любящие своих учеников учителя всегда составляли основу педагогического коллектива, их по-настоящему ценили в обществе. Сегодня редко можно услышать от родителей о таких учителях, и не потому, что таких учителей совсем не стало, они есть и будут. Но видимо потому, что в переходе на стандартизацию образования, мы вышли на дорогу производственных отношений. К тому же, активное продвижение информационных технологий выступает в противовес миссии духовно-нравственного воспитания — обращения к душе ребенка! С опорой на «машину» межличностные отношения становятся не актуальными, лишними. Искусственный интеллект обезличивает богоподобную сущность личности человека, в нем постепенно утрачиваются, обесцениваются важные творческие и интеллектуальные способности, эмоциональный интеллект, чувство ответственности перед миром, обществом, семьей, работой, перед самим собой. Компьютеризация, «машинные» образы Бога и мира Божия идут вослед индустрии компьютерных игр, уже создавшей для многих игроков иную реальность, выводящей окончательно из духовного пласта мировосприятия, отрывающей игрока от участия в реальной жизни. Подмена компьютерным голосом живого голоса пастыря, до глубины души доходящего, слова о Боге человека, имеющего большой духовный опыт, подрывает статус Церкви. В перспективе, это лишит нас духовного общения, духовных уз в отношениях друг к другу как к братьям и сестрам, как к духовной семье, лишит живого слова о Боге, пережитого личным опытом духовного отца приходской семьи. Большое начинается с малого — глубоко продуманная и тщательно выстраиваемая технология «искусственных миров» борется именно с Богом, разрушая гармонию бытия человека, полноту духовно-нравственных отношений личности.

С другой стороны, наиболее остро оценка и самооценка духовно-нравственных качеств личности с позиций христианских добродетелей проявляется в учебном процессе познания и осмысления духовных истин. Важнейшей пробле-

мой является несоответствие уровня профессионального, личного и духовного опыта учителя в решении таких сложных задач, как введение ученика в сферу духовного познания, которое требует не только внимательного и желательного изучения духовной литературы, ее осмысления, но и личного духовного опыта под попечением мудрого духовника или духовного отца.

Ситуации профессионально-личностной неготовности учителя нередки, и это требует от всех нас понимания и поддержки. Прочитала в одном посте «Средства от тщеславия» (цитирую): 1) молчать, когда не спрашивают; 2) не отвечать больше, чем содержит вопрос; 3) если не спрашивают — не высказывать собственное мнение; 4) если очень просят высказать собственное мнение, говорить очень кратко. И чтобы в этом высказывании не было превозношения».

Рассмотрим предложенные средства с позиций педагогического взаимодействия.

По первому предложенному средству от тщеславия рекомендуется «молчать, когда не спрашивают». Трудно, очень трудно молчать школьнику подростку, когда он мотивирован учителем к активному участию в процессе обучения, ведь активность учеников на уроке — важнейший показатель качества педагогической деятельности. В жизненной, и зачастую, в церковной среде, трудно молчать опытному человеку перед неопытным, тем более, взявшим на себя роль обучающего, но еще не имеющего достаточных знаний и навыков для этого — в данной ситуации любое слово опытного человека будет воспринято неадекватно, и, как правило, ему прилепят ярлык «тщеславный». По определению же, «тщеславие» (от тщетный (напрасный) + слава) — стремление хорошо выглядеть в глазах окружающих, потребность в подтверждении своего превосходства, иногда сопровождающееся желанием слышать от других людей лесть». И когда кто-то опытный добавляет информацию к тем знаниям, которые дает неопытный, это, конечно же, нелестно для неопытного, лишает его превосходства в занимаемой роли учителя, затрагивает желание неопытного учить и преодолевать неприязнь к тем, кто опережает его в знаниях и опыте. Искушение? Нет, просто надо учить детей слушать старших, умудренных опытом, и уважать их за замечания и советы.

По второму предложенному средству от тщеславия «Не отвечать больше, чем содержит вопрос» отметим, что ответ зависит от глубины вопроса. Сейчас в обучении школьников без постановки проблемного вопроса урока занятие становится аморфным, неинтересным, потому что нет стержня, на который нанизываются ответы школьников. И эти ответы должны быть рассуждениями, которые как раз и интересны тем, что могут вывести данную познавательную ситуацию за грани обычного ответа на проблемный вопрос.

По третьему предложенному средству от тщеславия «Если не спрашивают — не высказывать собственное мнение» заметим, что такое научение непедагогично, авторитарно, затормаживает познавательную активность, формирует усредненность мнения, воспитывает подхалимов и льстецов, равнодушных людей («Бойся равнодушных! Это с их молчаливого согласия совершается все зло на земле.» (Юлиус Фучик (1903–1943))).

По «Если очень просят высказать собственное мнение, говорить очень кратко. И чтобы в этом высказывании не было превозношения». Краткость не всегда является признаком таланта, в логическом рассуждении формируется мысль и отношение к предмету обсуждения, а это тот самый фактор, который необходим для развития познавательной активности. Высказывание, это та са-

мая ситуация педагогической поддержки процесса осмысления, когда размышляющий, но неопытный ученик, строит доказательство своего вывода, и при педагогической поддержке, выходит на ожидаемый результат. И по поводу «превозношения» — степень объективного и субъективного в оценке и самооценке равна степени соответствия идеалу, зависит от степени развития личности человека, спрашивающего и отвечающего, от уровня осмысления знаний и их объема. И чтобы не получилась ситуация, что ученик учит ученика, потому к учителю и предъявляются высокие личностные и профессиональные требования, чтобы он не почувствовал себя ущемленным, а опытного ученика не воспринял тщеславным. В православном воспитании такие ситуации нередки, когда ученик православной гимназии или воскресной школы просвещает свою семью, а не наоборот.

«Психологический такт не есть что-нибудь врожденное, а формируется в человеке постепенно: у одних быстрее, обширнее и стройнее, у других медленнее, скуднее и отрывочнее, что уже зависит от других свойств души, — формируется по мере того, как человек живет и наблюдает, преднамеренно или без намерения, над тем, что совершается в его собственной душе. Душа человека узнает сама себя только в собственной своей деятельности, и познания души о самой себе так же, как и познания ее о явлениях внешней природы, слагаются из наблюдений. Чем более будет этих наблюдений души над собственной своей деятельностью, тем будут они настойчивее и точнее, тем больший и лучший психологический такт разовьется в человеке, тем этот такт будет полнее, вернее, стройнее» (К. Д. Ушинский. «Человек как предмет воспитания. Опыт педагогической антропологии»).

Актуализирую традиционные духовно-нравственные ценности в содержании образования, невозможно учителю оставаться равнодушным к буллингу, запугиванию, этому асоциальному явлению физической и психологической травли, активно умножающееся в различных социальных группах, в том числе, в школе. В сложных ситуациях такое агрессивное отношение, преследование и издевательство многих над одним считается групповым преступлением.

Педагог должен уделять внимание и всегда пресекать авторитет сильного над слабым, держать на контроле фактор преступной среды, дестабилизирующей духовно-нравственные ориентиры подрастающего поколения. В подростковой среде сложилась ситуация усиления зверств, совершаемых детьми младшего подросткового возраста (11–12 лет), обсуждается вопрос пересмотра возраста привлечения подростков к уголовному наказанию, и педагогические исследования должны обосновать психологические особенности новой возрастной категории подростковой преступности с целью гуманизации форм и условий отбывания наказания и исправительных работ, чтобы не озлобить окончательно и не раздавить зачатки любви и добра в личности каждого человека. Раскрытие Образа Бога Любви является значимым для мятущейся души современных подростков, не находящихся «приюта», покоя и защищенности ни в семье, ни в школе, ни среди друзей. «Пока душа еще способна к образованию, нежна и мягка, подобно воску, легко запечатлевает в себе образы, надо немедленно и с самого начала пробуждать ее к добру. Когда раскроется разум и придет в действие рассудок, тогда будут уже заложены первоначальные основания и преподаны образцы благочестия. Тогда разум будет внушать полезное, а навык облегчит успех» (Святитель Василий Великий).

В начале 2000 годов появилась волна негативного отношения к учителям, «неудобным учителям» для отдельных администраторов школы, учащихся

и их родителей организовывалась «травля толпы», разг. «моббинг», проявляющаяся в оскорблениях, угрозах, физической агрессии, постоянной негативной оценке или замалчивании, отказ в доверии и доведение педагога до увольнения по собственному желанию. «Ледяной дождь» — редкое природное явление, красивое, но коварное, потому что таит в себе опасность для жизни человека. В человеческих отношениях также наблюдается подобный эффект ледяного дождя, когда холод отчуждения от «другого» долгое время маскируется внешним проявлением доброжелательности других, и когда созревает ситуация вскрытия, обнажения лицемерного обмана, — тогда он сливается ледяным дождем, сковывая доверчивую и раненую душу «другого». И только огонь божественной любви даст силы выстоять и растопить эту ледяную изоляцию. «Как важно нам выстоять! Как бойцу во время брани, как труженику на пашне, как подвижнику в искушении, верующему же в вере, благочестии, чистой и праведной жизни! Постоянные ветры перемен, искушений нас волнуют, пригибают к земле и стараются, чтобы мы оступились, поскользнулись, потеряли твердую почву под ногами и упали. Но самое страшное не в том, что мы упали, а в том, что мы не поднялись...» (Митрополит Волгоградский и Камышинский Феодор. Проповедь на Стояние Марии Египетской, 2023).

Сердце переживает, мысли кристаллизуются и обретают значимость, слова складываются и претворяются в текст — одно из откровений души в стремлении понимания и принятия. Уметь видеть и ценить дары природы и ее прекрасные мгновения, запечатлевать красоту человеческих отношений, ценить и отражать духовные проявления личности, славить Господа «каждым дыханием», привнося свое личное осмысление — так выражается дар творчества, создается художественный образ, отражается во множественности проявлений талант художника — в словах и красках, в звуках и движениях, в объемах и пространствах, в предметах и линиях. Красота объективна, а ее ценностное восприятие субъективно. Но в познании духовных истин происходит их сближение и воссоединение в целостность. Сотворение мира Богом, описанное в Библии, происходило по определенному замыслу, от дня ко дню, от этапа к этапу в их логической последовательности и непрерывной самооценке по окончании каждого дня — «И увидел Бог, что это хорошо». И полнота сотворенного бытия мироздания завершается возвышающимся до апофеоза актом сотворения человека «по образу и по подобию Божию» и его оценкой «хорошо весьма»! Творческое вдохновение задано примером Творца, и Им же оно даруется человеку. И как бы ни старался художник, вдохновение придет к нему, независимо от его личного желания. Чувствуешь ли ты, что твое произведение будет «хорошо весьма», значимо и для тебя, и для зрителя, слушателя, читателя? То есть, будет ли оно сотворено по-божески? Возможно, ответы на эти вопросы лежат не только в осознании их духовной ценности, но более всего — в готовности испросить благословение Творца на акт творчества. И это прошение Он ждет, готовый по великой любви Своей. Расставив же «всех и вся», и все по своим местам, Он показывает нам истинное предназначение и предостерегает.

На основании ст. 87 «Особенности изучения основ духовно-нравственной культуры народов Российской Федерации. Особенности получения теологического и религиозного образования» Федерального закона от 29.12.2012 N 273-ФЗ (ред. от 04.08.2023) «Об образовании в Российской Федерации» (с изм. и доп., вступ. в силу с 01.09.2023), а также части 11 статьи 12 Федерального закона «Об образовании» (в ред. Федерального закона от 24.09.2022 N 371-ФЗ) курсов, дисци-

плин (модулей), направленных на получение обучающимися знаний об основах духовно-нравственной культуры народов Российской Федерации, о нравственных принципах, об исторических и культурных традициях мировой религии (мировых религий), конструкт православного континуума русской духовной культуры в содержании образования разрабатывался и апробировался на различных уровнях образования: школа дополнительного образования детей (1988–1992), православный лицей с 1 по 11 классы (1992–2003), православный приют для детей (2011–2013), начальная школа православной гимназии (2013–2016), факультативное обучение студентов педагогических специальностей педагогического вуза (2013–2016), курсы повышения квалификации педагогов (2014, 2015, 2021), предмет «Основы православной культуры» православной гимназии (с 2018 года), дополнительное образование кадетского казачьего корпуса (с 2020 года), семинарские занятия в рамках магистерской программы «Духовно-нравственное воспитание» РГПУ (с 2020 года). В процессе исследования разработано и опубликовано 2 учебника и 10 учебных пособий «Духовно-нравственный урок».

В 2018 году в издательстве «Панорама», Волгоград, издан пилотный тираж учебников «Духовно-нравственный урок» для учащихся 7,8-х классов. Содержание составляют стихи из Библии, православные молитвы, поучения святых отцов, произведения русской духовной классической и современной поэзии, православные иконы и фрески, картины русской духовной живописи, церковные песнопения и авторские духовные песни. «Духовно-нравственный урок «БЛАГОСЛОВЕННАЯ ЛЮБОВЬ МАТЕРИНСКАЯ», 7 класс: духовный смысл материнской любви раскрывается на образе Пресвятой Богородицы. «Духовно-нравственный урок «КАКАЯ ТЫ, ДУША МОЯ?», 8 класс: ответ на вопрос «Какая ты, душа моя?» дается на основе святоотеческого учения об образе и подобию Божию в человеке.

В 2020 в электронной библиотечной системе Волгоградский государственный социально-педагогический университет, Волгоград опубликовал учебные пособия «Духовно-нравственный урок» для 5,6,8,9,10 и 11-х классов. Учебный текст составляют библейские стихи, цитаты из учения святых отцов, отрывки из проповедей, православные молитвы, произведения русской классической и современной духовной поэзии. Содержание текста сопровождается иллюстрациями русских икон и шедеврами русской академической и современной духовной живописи, церковными песнопениями и произведениями русской духовной музыки. «Духовно-нравственный урок «ГИМН ЛЮБВИ», 5 класс: представлены отдельные примеры проявления любви Бога Отца (слово Божие, мир Божий, попечение Божие, прощение Божие, жизнь души), Иисуса Христа, Сына Божия (благословение Божие, милосердие Божие, ближний, заповеди любви, благодарение) и Пресвятой Богородицы (благоговение, смирение, верность, упование, любовь материнская). Содержание учебного материала объединено раскрытием духовно-нравственного смысла «Гимна любви» (1Кор. 13:4–13). «Духовно-нравственный урок «КТО МОЙ БЛИЖНИЙ?», 6 класс: ответ на вопрос «Кто мой ближний?» дается на примере Личности Иисуса Христа. Заповедь любви и блаженства Евангельские показывают, каким должен быть твой ближний и ты сам, принося друг другу благо. «Духовно-нравственный урок «ДУХОВНАЯ ЖИЗНЬ. СВЯТАЯ РУСЬ», 9 класс: феномен «Святая Русь» представлен как духовная жизнь государства Российского от Крещения Руси до современности на примере образов святых, повлиявших на становление русской национальной идентичности. Сквозь призму целей духовно-нравственного развития личности рассматриваются отдельные

характеристики богопознания и самопознания на основе православных ценностей и традиций русской духовной культуры. Учебный материал объединяется молитвой «Акафист Святому Духу». «Духовно-нравственный урок «МАТУШКА БОГОРОДИЦА», 10 класс: на примере святого образа Матушки Богородицы раскрываются духовно-нравственные качества личности — душа чистая, душа смиренная, душа богоносная, душа благодатная, душа благоговейная, душа милостивая, души красота и нарицательные имена материнства — материнское благословение, материнское терпение, материнское заступничество, материнская молитва, материнская жертвенность, материнское счастье, материнская душа. «Духовно-нравственный урок «ЖИЗНЬ ДУШИ», 11 класс: элективный курс системы духовно-нравственного воспитания. Цели курса: углубление духовно-нравственных знаний школьников старшего подросткового возраста, полученных на «Духовно-нравственных уроках» ОРКСЭ и ОДНКНР в 5–9-х классах; развитие познавательных и исследовательских интересов в области русской духовной культуры; развитие возрастных способностей старшеклассников; развитие склонностей к познанию гуманитарных наук в профессиональном обучении. Задачи курса: раскрытие «жизни души» как духовного опыта развития ума, сердца и воли человека. С позиций философии, психологии и богословия представлены отдельные теоретические, практические и энциклопедические описания, систематизированные в данном учебном пособии в качестве основы духовно-нравственного содержания «жизни души»: в познавательной сфере личности — Богопознание, самопознание, познание мира, познание истины; в эмоциональной сфере личности — чувство духовное («чувствование Бога»), чувство веры, чувство любви, чувство красоты, чувство надежды; в волевой сфере личности — воля Божия, воля человеческая, «голос совести», покаяние и исповедь, спасение души. Учебное пособие завершает формирование представлений школьников младшего, среднего и старшего подросткового возраста о духовно-нравственном развитии личности «по образу и подобию Божию», по заповедям любви.

2023 год издания. Издательство «Ай Пи Ар СМАРТ», Москва. Представлена линия учебных пособий в качестве образовательных модулей православного континуума русской духовной культуры в содержании основных и дополнительных программ основного общего образования и в рамках дальнейшего исследования включена в исследовательский медиа проект «Православная соборность: события, лица, образы». Учебные пособия для 5,6-х классов рекомендуются для православного компонента предметной области «Основы духовно-нравственной культуры народов России», для 7, 8, 9-х классов — для предмета «Теология». «Духовно-нравственный урок «ЛЮБОВЬ ДУХОВНАЯ», 5 класс: метапредметное понятие «любовь» рассматривается на примерах проявления Божественной любви, христианской любви к ближнему и благодатной любви материнской. «Духовно-нравственный урок «ПУТЬ. ИСТИНА. ЖИЗНЬ», 6 класс: метапредметные понятия «путь», «истина», «жизнь» раскрываются в событиях евангельской истории, рассматриваются на примерах исполнения заповедей любви и достижения заповедей блаженства. Духовно-нравственный урок «ВЕРА. НАДЕЖДА. ЛЮБОВЬ», 7 класс: метапредметные понятия «вера», «надежда», «любовь» осмысливаются на Образе Пресвятой Богородицы и Ее почтительном именовании «Материнский вечный кладезь». Духовно-нравственный урок «ДУША ЧЕЛОВЕКА», 8 класс: метапредметное понятие «душа» представлено в характерных проявлениях духа человека под воздействием божественной благодати на структуру его души — ум, «сердце» и волю — в духовном познании, духовных чувствах и духовном произ-

волении. «Духовно-нравственный урок «ЖИЗНЬ ДУХОВНАЯ», 9 класс: метапредметное понятие «жизнь» раскрывается в историзме Святой Руси и на духовном опыте персоналий русской культуры в характерных проявлениях — «дарование духовное», «жажда духовная», «радость духовная».

В целях продвижения результатов с марта 2023 года начат исследовательский медиа проект «Православная соборность: события, лица, образы». Цели проекта: 1) разработка православного медиаконтента о традиционных духовно-нравственных ценностях; 2) актуализация новой педагогической компетенции — «духовно-нравственная оценка»; 3) методическая поддержка педагогов в решении задач формирования и развития ценностно-смысловой структуры духовно-нравственной сферы личности. Задачи: 1) отбор и систематизация по рубрикам; 2) постановка вопросов к публикациям с целью духовно-нравственной оценки происходящего события, значимости духовной деятельности лица/лиц, достоверного отражения духовных истин в художественных образах. Медиа контент: 1) православные и общественные современные и культурно-исторические события в их взаимосвязи; 2) материалы о жизни и творчестве выдающихся русских святых и персоналий русской православной культуры; 3) произведения об осмыслении духовных истин: в художественных образах классической и современной русской духовной поэзии, литературы и музыки, академической и современной духовной живописи; в канонических образах русского православного искусства (иконопись, библейская иллюстрация (графика, орнамент, каллиграфия), церковное декоративно-прикладное искусство (резьба, финифть, сосуды, утварь, облачение священства и др.), церковное пение). Тексты: 1) научно-популярные статьи с Введением автора медиа проекта и цитированием диссертаций, научных статей, энциклопедических и словарных определений Глоссария о влиянии православной соборности на духовно-нравственное развитие личности; 2) произведения/отрывки из Библии/Евангелия и творения святых отцов; 3) опубликованные научные статьи, учебные издания автора медиа проекта. Планируемые результаты будут полезны педагогу при решении задач качества духовно-нравственного компонента в обучении: 1) наукоемкость с использованием базы научных и научно-популярных статей тематического блога о влиянии православной соборности на формирование и развитие ценностно-смысловой структуры духовно-нравственной сферы личности; 2) достоверный и убедительный пример как образец деятельности, поступков, образа жизни, представленный в базе репостов о событиях, явлениях, образах православной соборности; 3) наглядность в использовании систематизированного материала о художественных образах русской православной культуры, раскрывающих смысл православной соборности; 4) эмоциональность — живое слово о Боге и о жизни в Боге современников, запечатленное в видеоконтенте — пастыри, ученые, творческие деятели и др. о влиянии на их личный духовный опыт соборного духа молитвы и общения; 5) педагогическая (духовно-нравственная) оценка в диагностике и мониторинге духовно-нравственной сферы личности воспитанника и личных духовно-нравственных качеств ученика как результат освоения содержания и средств тематического блога о влиянии православной соборности на личность человека. 6) перенос содержания учебного материала в социум — во внеклассные мероприятия, социальные проекты, родительские лектории, в общение и др. 7) информационная технология обучения не только для педагога, но и для ученика в виде адекватных возрасту, знаниям и опыту ученика отдельных онлайн-заданий духовно-нравственного оценивания событий, явлений и образов.

ВЫВОД. Православный континуум русской духовной культуры в содержании основного общего образования представляет процесс осмысления духовных истин, преобразуемых в новое качество — духовно-нравственные ценности личности; традиции Святой Руси, как Священное Предание, передаются и воспринимаются в православном образе жизни, духовно-нравственные знания богословского содержания формируются в систему метапредметных понятий; духовно-нравственные отношения личности на основе заповедей любви центрируются в педагогическом взаимодействии, выстраиваются в логике обучения и закрепляются в условиях среды православной соборности.

Литература

1. Ли Л. В. Система духовно-нравственного воспитания старшекласников в образовательном учреждении гуманитарного профиля: автореф. дисс. на соиск. учен. степ. канд. пед. наук Волгоград : Волгогр. гос. пед. ун-т, Изд-во «Перемена», 2005. 27 с.
2. Ли Л. В. Методики системы духовно-нравственного воспитания: практикум. Москва: Планета, 2011. Серия: «Управление качеством образования» 264 с.
3. Королькова И. В. Взаимодействие государственной системы образования и Русской Православной Церкви в сфере духовно-нравственного воспитания подрастающего поколения : автореферат дис. ... кандидата педагогических наук. Москва: Ин-т психол.-пед. проблем детства РАО, 2012. 24 с.
4. Пашков С. В. Духовно-нравственное воспитание в системе современного российского образования: автореферат дис. ... кандидата педагогических наук. Курск: Кур. гос. ун-т, 2010. 26 с.
5. Ушинский, К. Д. Педагогическая антропология: Человек как предмет воспитания. Опыт пед. антропологии. Москва: Изд-во УРАО, 2002. 474 с.

БИБЛЕЙСКИЕ СЮЖЕТЫ В ЦИКЛЕ КАРТИН В. Д. ПОЛЕНОВА «ИЗ ЖИЗНИ ХРИСТА»

*Линкевич Н. В.
студент кафедры философии и теологии
направления «Теологии» Псков ГУ
Научный руководитель: Манойлова М.А.,
доктор психол. наук,
заведующая кафедрой философии и теологии ПсковГУ*

Аннотация: Актуальность статьи заключается в том, что в соединении искусства и религии, в знакомстве с культурным наследием, открываются новые страницы истории, возможность исследовать, как искусство и религия переплетаются и как Евангельские сюжеты могут использоваться для понимания и углубления духовного опыта.

В современной действительности отмечается курс на отторжение людей от Церкви. Результатом может быть разрушение основ православия и у молодого поколения и у людей взрослых. Предлагаемая статья поможет экскурсоводам, преподавателям общеобразовательных и воскресных школ, проводя уроки по

искусству и духовно-нравственному воспитанию, обращаясь к шедеврам русских художников, формировать образ Божий на примере известных полотен на библейские сюжеты, раскрывая главные ценности и смысл земного существования человека. Данная статья может послужить основанием для применения истинных традиционных ориентиров в современных условиях, когда культурные традиции многих поколений утрачиваются. Тема касается взаимосвязи искусства живописи с религиозной тематикой. Сюжеты библейских историй в картинах В.Д. Поленова, можно применить для раскрытия того, как художественные произведения могут быть использованы для передачи религиозных и духовных ценностей. Тема статьи может быть актуальной с точки зрения культурного, религиозного, образовательного аспектов, а также способствовать изучению роли искусства в современном обществе.

Ключевые слова: Евангелие, Поленов, религиозная живопись, русская живопись, история искусства.

В.Д. Поленов (1844–1927) — не просто замечательный художник, он — бриллиант в русском искусстве. Многогранность его поразительна: живописец и театральный художник, архитектор, композитор и замечательный педагог, — в каждом из жанров и видов искусства раскрыл свое дарование, часто превосходя поиски художников своего времени. Творчество Поленова во всех проявлениях излучало мир и гармонию, оттого современники называли его «Рыцарем красоты». Эти дарования были получены в наследство от ярчайших представителей русской культуры, принадлежавших поленовскому роду. Семья Поленовых — старинная, дворянская, с глубочайшими культурными и религиозными традициями. Этим объясняется, что Василий Дмитриевич был отлично воспитан и образован: с детских лет рос в атмосфере искусства [1].

Значимое место в творчестве В. Д. Поленова, с чьим именем связаны процессы формирования неоромантических тенденций, ставших основой для блестящего расцвета искусства Серебряного века, занимает живописный цикл «Из жизни Христа», над которым художник работал в течение долгих лет, хотя он известен и как прекрасный мастер пейзажа. Но именно евангельские мотивы вдохновляли художника больше всего. Ещё в юношеском возрасте Василий Дмитриевич был крайне впечатлен картиной А.А. Иванова «Явление Христа народу». С тех пор библейская тема в искусстве не покидала его. Живописец также принимал участие в возведении нескольких храмов. Его картины, изображающие различные сцены из жизни Христа, стали своего рода путеводителем для многих в светлый мир христианства [2].

Серию картин о земной жизни Иисуса Христа Поленов считал главным трудом своей жизни. Ради этого он совершил два путешествия на Восток, ради этого работал несколько десятков лет [2].

Известно, что образ Спасителя всегда привлекал внимание живописцев. С Его воплощением связаны представления о добре и зле, справедливости и предательстве, прощении и ненависти. Поленов по натуре своей был чужд всяческой патетики и драматизма. «Мне кажется, что искусство должно давать счастье и радость, иначе оно ничего не стоит»,- писал он. Художник стремился к воплощению Иисуса в облике простого человека, вне привычных канонов. Поленовского Христа отличают мягкость и спокойствие, Он носитель добра и гармонии. Официальная критика даже иногда порицала автора за отсутствие торжественности и значимости изображаемых моментов, за простонародный облик Спасителя и Его

скромное платье [1].

Творческий цикл под названием «Из жизни Христа» В.Д. Поленов создавал на протяжении многих лет. Перед тем как приступить к процессу, Василий Дмитриевич решил воочию познакомиться с тем миром, в котором Христос провел Свою земную жизнь. И поэтому художник отправился на Восток в 1881–1882 годах. Он объехал Сирию, Палестину, Грецию и Египет, постоянно делая зарисовки местных пейзажей. Повторно Поленов вернулся в эти земли уже в 1899 году. Он представил в своих работах Христа таким, каким Он был в глазах современников.

Как вспоминал один из друзей художника: «Чувство реальности личности Христа у Василия Дмитриевича выражалось в том, что найдя дорогу, пробитую в скалах, он говорил: “А может быть здесь проходил Христос! А может на этом камне Он сидел!”» [1].

Эта серия картин из жизни Христа стала главным достижением живописца. Поленов отразил в картинах весь земной путь Господа. Он привез из путешествий пейзажные этюды, послужившие основой для создания образа идеального, осененного Божественной благодатью мира, где ласково светит солнце, синеют не знающие бурь небеса, высятся величавые горы, сверкает зеркальная гладь прозрачных голубых озер.

Атмосфера согласия родственных душ, гармония человеческих отношений среди гармонии природы — главная тема почти всех произведений цикла.

Можно с уверенностью сказать, что для своего времени Библейский цикл Поленова стал настоящим прорывом в области русской духовной культуры. Уже в своей картине «Воскрешение дочери Иаира», которую Поленов защитил как дипломную работу в Академии художеств в 1871 году, художник сосредотачивается на изображении Спасителя именно как Сына Человеческого, сознательно отходя от установок классической академической живописи. В то время это воспринималось как неслыханное новаторство. На полотнах художника словно ожили сцены из жизни Спасителя, Божией Матери и апостолов, а сама Священная история предстала как повествование о жизни с виду вполне обычных людей своей эпохи, которые внешне ничем не отличались от своих современников. Для русского человека это был совершенно новый опыт встречи со Христом — той встречи, которая, оказывается, возможна не только в храме, но и за его пределами, в пространстве повседневности. [1]

«Мечты. На горе» (Государственный Русский музей).

Картина представляет Христа на берегу Генисаретского озера в Палестине. Это самое легендарное место, где Иисус произнес Свою знаменитую Нагорную проповедь. Поленов стремится передать внутреннее состояние путника, углубленного в Свои мысли. Христос не смотрит на зрителя. Его взгляд устремлен далеко за горизонт. Спокойствие и величественная тишина словно растворены в окружающей природе. Недвижная водная гладь, в легкой дымке тают очертания водной гряды, выцветшее небо дышит зноем зарождающегося дня. На огромном валуне — одинокая фигура странника с посохом в руках, просвечивающая тень невидимого мира и нового неба.

Этюды и картины Поленова, посвященные Галилее, поражают чистотой красок: сине-зеленая, прозрачная вода озера, где противоположный берег окутан дымкой, нежная зелень холмов, древние постройки небольших селений. Эпоха Христа, Палестина, ее колорит и традиции, обычаи, обстановка, характеры — вот то, изучению чего Поленов посвятил большую часть своей жизни. Итогом явился цикл картин «Из жизни Христа», воссоздавший Его эпоху с полнотой, ка-

кой не достигал ни один из художников. В картинах евангельского цикла краски сочные, рисунок свободный, композиции не надуманные [1].

Первая выставка картин этого цикла была устроена Поленовым в Петербурге в 1909 году: художник представил 58 картин. Не обошлось при организации и первой выставки без цензурных претензий, но Поленову посчастливилось: был прислан архимандрит, который оказался человеком, думающим и просвещенным, и на вопрос цензора можно ли показывать картины, ответил внятно, что не только можно, но должно. После выставки Поленов продолжал в Москве работу еще над двадцатью произведениями из этого цикла.

Один из петербургских критиков писал: «Эта выставка — почти сорок лет, сорок лет нервного, напряженного творчества, сорок долгих лет богатой духовным содержанием творческой жизни одного их лучших художников не только у нас, но и в Европе. Это сорок лет мучительных, страстных исканий Христа. Здесь столько любви, столько чистой веры... Глядя на пейзажи, мы чувствуем, что эти камни, эти горы видели Христа, что это земля, которой касались Его ноги. Тут нет ни грандиозно-романтических картин, ни легенд. Кругом самая обыденная жизнь. Вы ходите от полотна к полотну, через горы и долины, по деревням и городам, везде видите перед собою человека Христа, видите окружающих Его, и туманы легенды все более развеиваются, связывая прошлое с настоящим, перенося Христа в обстановку не только жизни того времени, но и в водоворот наших дней» [1].

Василий Дмитриевич старался объяснить свою позицию: «Действительно, я не придерживаюсь установившихся правил. Мне все хочется доискаться исторической правды, но это не отрицание. Как я ни старался, за всю историю человечества я так и не нашел более мудрого, доброго и внутренне красивого человека, нежели Иисус Христос» [1].

«Возвратился в Галилею в силе духа» (Государственный Русский музей).

Названием для картины В.Д. Поленова «Возвратился в Галилею в силе духа» послужил одноименный стих из Евангелия от Луки, который говорит об окончании длительного искушения Христа в пустыне.

«И возвратился Иисус в силе духа в Галилею; и разнеслась молва о Нем по всей окрестной стране» (Лк. 4:14) [4].

В Евангелии говорится о том, как сразу после Своего Крещения в водах Иордана Иисус Христос удалился в пустыню, где постился сорок дней и победил три искушения от дьявола.

В Иудее 1 века от Р.Х., когда одно за другим начали сбываться ветхозаветные пророчества, очень многие ожидали явления Христа. Вместе со всеми Христа ожидал и... дьявол, чтобы, если не убить, то хотя бы помешать Ему исполнить Свою миссию. Во время пребывания в пустыне дьявол по-разному искушал Христа, надеясь ослабить дух. Дьявол ожидал Мессию долго. Готовился к Его приходу, придумывал, как поразить, чем искушать, как бороться с Его учениками, если они появятся. Одного сатана не мог представить — что Бог не просто пошлет великого праведника вместо Себя, а Сам придет на Землю. Чудеса, которые дьявол предлагает совершить Христу, — бессмысленны по сравнению с теми чудесами, которые творил Сам Господь. Христос кормил голодных, исцелял больных, воскрешал мертвых... Все Его чудеса были чудесами любви, они имели своей целью физическое и духовное спасение конкретных людей, но ни одно из них не было сотворено для того, чтобы просто прославиться. Наоборот, о некоторых Своих

чудесах Христос попросту запрещал людям рассказывать (хотя они и нарушали запрет — кто от желания похвастаться, а кто из благодарности).

Сатана будет делать еще не одну попытку искутить Господа и помешать Ему. Он будет пытаться действовать через Его учеников, через обычных людей и, наконец, через физические страдания и распятие. Но он уже никогда не сможет победить Спасителя, и именно то, что Иисус Христос отверг все искушения еще в самом начале Своего служения, послужило залогом будущего Воскресения Его из мертвых — ведь как мог дьявол удержать Того, Кто уже оказался однажды сильнее. И как когда-то из-за греха одного человека в мир вошла смерть, так теперь смерть могла быть побеждена на Кресте из-за того, что один-единственный Праведник, взявший на себя грехи всего мира, Сам не поддался искушению — и не согрешил [3].

Свою работу сам Поленов описывал так: «С посохом в руке, глядя вдаль, идет Иисус по освещенной солнцем, каменистой, узкой дороге, высеченной в крутом склоне горы». Взгляд Господа преисполнен задумчивости, Христос созерцает землю, где Ему предстоит принести Себя в жертву. Он одет в совершенно простую одежду и внешне ничем не отличается от обычного израильянина. Художник подчеркивает человеческую природу Христа, тем самым приближая Его к людям. Он сумел противостоять искушениям врага будучи в смертном теле, а значит, может помочь и верующим в Него преодолеть все испытания: «Ибо мы имеем не такого первосвященника, который не может сострадать нам в немощах наших, но Который, подобно нам, искушен во всем, кроме греха» (Евр. 4:15) [1].

«Иаков и Иоанн» (Государственный Русский музей).

На картине показан момент, когда Иисус призывает за собой двух братьев — Иакова и Иоанна. Начало служения Иисуса ознаменовано тем, что Он собирает вокруг Себя группу учеников. Он пришел не для славы человеческой, а для спасения людей. Он пришел к людям не для того, чтобы показать Свою силу, но как Друг и Врач пришел к нам в больницу, чтобы навестить нас, поговорить с нами наедине и предложить нам совет и лекарство.

«Проходя же близ моря Галилейского, Он увидел двух братьев: Симона, называемого Петром, и Андрея, брата его, закидывающих сети в море, ибо были рыболовы. И говорит им: идите за Мною, и Я сделаю вас ловцами человеков. И они тотчас, оставив сети, последовали за Ним». (Мф. 4: 18–20) [4].

Господь знает их сердца: как дети, эти рыболовы веруют в Бога и покоряются законам Божиим. Потому Христос и повелевает им: идите за Мною. Таким же образом поступает Бог и со всеми нами [5].

«Оттуда, идя далее, увидел он других двух братьев, Иакова Зеведеева и Иоанна, брата его, в лодке с Зеведеем, отцом их, починивающих сети свои, и призвал их.

И они тотчас, оставив лодку и отца своего, последовали за Ним». (Мф. 4: 21–22) [4].

И снова два рыбака, без царской короны на голове, но с царским сердцем в груди. Как Иаков и Иоанн бедны: они сами с отцом своим чинят сети! Но души их богаты жаждою Бога; сердца их обращены к добру и — ждут. Потому, как только Христос позвал их, они тотчас оставили и свое занятие, и лодку, и отца, и сети и последовали за Ним [5].

«И ходил Иисус по всей Галилее, уча в синагогах их и проповедуя Евангелие Царствия, и исцеляя всякую болезнь и всякую немощь в людях» (Мф. 4:23) [4].

«Проповедь Христа в горах» (Псковский музей-заповедник).

Картина позволяет нам погрузиться в момент важного события — пропо-

веди Христа на горе. Светлое небо, окружающая природа и внимательные слушатели создают атмосферу внутреннего спокойствия и возвышения.

Горы всегда имели особое значение для человека. Даже в наши дни пребывание в горах ассоциируется в сознании многих людей не только с чистым воздухом и прекрасными пейзажами, но и с освобождением от суеты, возможностью побыть наедине с собой, с природой и с Богом. Если для того, чтобы получить помощь от Бога, достаточно возвести очи к горам, то для того, чтобы встретиться с Богом, необходимо подняться на гору. Нередко Бог назначает человеку свидание не где-нибудь, а именно на горе.

В течении Своей земной жизни Иисус многократно поднимался на горы. В одном только Евангелии от Матфея мы встречаем восемь таких эпизодов. К этим эпизодам можно добавить рассказы апостолов Марка и Луки. Для странствующего проповедника, каким был Иисус, восхождение на горы, казалось бы, не было обязательным. Все основные дороги пролегали по равнинам, и при желании можно было легко избежать гор, общаясь с людьми в городах и селах. Между тем, Иисус вновь и вновь восходит то на одну, то на другую гору. Иногда Он поднимается один — чтобы остаться наедине с Отцом. Иногда берет с Собой учеников. А иной раз целые толпы народа поднимаются вслед за Ним — в надежде услышать Его слово или получить исцеление.

Образ Иисуса, восходящего на гору, чтобы преподать наставление ученикам, а через них народу, напоминает о Моисее, восходящем на гору, чтобы получить от Бога наставление и передать его людям. Однако между двумя образами есть существенная разница. Моисей поднимается один, и народу строжайшим образом запрещено приближаться к горе; Иисус берет с Собой на гору тех, кому Он намеревается преподать новое учение, восполняющее Моисеево законодательство и призванное отныне служить нравственным мериллом для Его последователей. Моисей восходит на гору для встречи с Богом, Который приглашает людей на гору для встречи с Собой. Моисей поднимается на гору несколько раз и каждый раз, спускаясь, пересказывает народу то, что услышал от Бога; Иисус — вместе с народом поднимается на гору один раз и говорит людям то, что они должны услышать [3].

«За кого Меня почитают люди» (Псковский музей-заповедник).

Картина входит в цикл произведений В.Д.Поленова, освещающих земной путь Иисуса Христа. На полотне изображена сцена разговора Иисуса со Своими учениками.

Художник словно делает зрителя свидетелем библейской сцены. Почти физически ощущается зной летнего дня, яркое палящее солнце, нагревающее камни. Трое мужчин сидят на ступенях, ведущих к каналу реки. На них длинные плащи и шапочки, закрывающие голову. Перед ними стоит Христос. Он тоже одет в длинный светлый простой балдахин и плащ. Вода в Иордане коричнево-желтая, что говорит о реалистичности подхода художника, не старающегося усилить религиозные чувства зрителей за счет лубочности и яркости картины. Все изображение чрезвычайно динамично. Слушающие обращены ко Христу, их позы и наклон головы свидетельствуют о том, что апостолы ловят каждое слово Спасителя [1].

Враги пытались унижить Иисуса Христа в глазах народа. Со скорбью удалился Господь из Галилеи, через озеро Тивериадское, и направился к северным пределам Святой Земли, к подножию гор Ливанских, где была страна Кесария, называемая Филипповой.

Для чего Спаситель предпринял такой дальний путь в языческие страны? Святые отцы отвечают: для того, чтобы в удалении от иудеев открыть Себя Своим ученикам во всем Своем Божественном достоинстве, как Мессию. До сего времени Он только самарянке назвал Себя прямо Мессией и Никодиму — Сыном Божиим, шедшим с небес. Своими делами и учением Он уже являл Себя Мессией, но открыто так Себя еще не называл, даже перед учениками.

Но было близко время разлуки и потому необходимо было со всей ясностью открыть им, что Он есть обетованный Спаситель мира, Христос, едиnorodный Сын Божий, Основатель и Глава Своей Церкви, в которой Его ученики и будут первыми устроителями и распространителями. По выражению святителя Иоанна Златоуста «отведя столь далеко учеников от иудеев, дабы они, освободившись от всякого опасения, смело высказали все, что у них было в мыслях» [5].

Он спрашивает их, за кого Его почитают люди. Этот сюжет описан в 16 главе Евангелия от Матфея: «Придя же в страны Кесарии Филипповой, Иисус спрашивал учеников Своих: за кого люди почитают Меня, Сына Человеческого? Они сказали: одни за Иоанна Крестителя, другие за Илию, а иные за Иеремию, или за одного из пророков». (Мф. 16: 13–14) [4].

Ответ учеников показал, как мало людей понимали своего Спасителя..

Он, в свою очередь, спрашивает их: «А вы за кого почитаете Меня? Симон же Петр, отвечая, сказал: Ты Христос, Сын Бога Живаго» (Мф. 16 : 15–16) [4].

Петр признал Божественность Иисуса как Сына Божиего. Сын не по благодати , но по естеству, Сын едиnorodный, второе Лицо Пресвятой Троицы, Сын Бога Живого, Который есть источник жизни всех сотворенных существ!

Петр был проникнут твердой , непоколебимой верой в Иисуса Христа как Сына Божия, и в то же время выражал веру всех апостолов. Так, вдали от избранного народа Божия, в окрестностях языческого города Кесарии, посвященного тогдашнему всесветному владыке — кесарю Римскому, Господь наш Иисус Христос, среди небольшого общества рыбаей галилейских, был провозглашен Царем всемирного духовного Израиля, Царем всех верующих в Него от края до края земли; там сей Царь, земной венец Которого будет сделан из терний, открыто принял под Свою власть весь мир, как посланный Богом Мессия-Царь, как Сам Бог воплотившийся.

И это великое исповедание, произнесенное апостолом Петром от лица всех двенадцати апостолов, было делом Божественного откровения. В кратких словах Петра впервые устами человека выражена вся сущность учения христианского о «соединении двух естеств, которое для нашего спасения боголепно совершил в Себе Сын Божий», как толкует преподобный Исидор Пелусиот. По замечанию преподобного Иоанна Дамаскина, «Иисус Христос как Человек предлагает вопрос, а как Бог тайно умудряет и вдохновляет Петра, что подобало ответить, и ублажает его за то, что он не дал в душе своей человеческому смышлению заглушить внушение Отца Небесного. Без такого исповедания великой тайны воплощения Сына Божия не могло быть положено и основание Церкви Христовой на земле». [5]

За эту твердость веры от лица всех учеников, Господь говорит: и Я говорю тебе: ты — Петр, и на сем камне Я создам Церковь Мою, и врата ада не одолеют ее; (Мф. 16: 18) [4].

«Пределы Тирские»(Псковский музей-заповедник).

Среди картин Поленова, оставшихся в России, — его произведение «Пределы Тирские». Известно, что во время путешествия на Восток в 1899 году художник побывал на месте Тира — древнего финикийского города на берегу Среди-

земного моря. Во времена Христа Тир, несколько раз восстанавливаемый после разрушений, принадлежал римлянам. [2]

Поленов изобразил евангельский рассказ как живую реальную сцену. Художник не демонстрирует момент самого чуда, но показывает предшествующую ему сцену встречи Иисуса с язычницей. Как и большинство произведений Поленова, картина пронизана светом и наполнена теплыми цветовыми сочетаниями.

24 И, отправившись оттуда, пришел в пределы Тирские и Сидонские; и, войдя в дом, не хотел, чтобы кто узнал; но не мог утаиться.

25 Ибо услышала о Нем женщина, у которой дочь одержима была нечистым духом, и, припала к ногам Его.

26 а женщина та была язычница, родом сиропфиникиянка; и просила Его, чтобы изгнал беса из ее дочери.

27 Но иисус сказал ей: дай прежде насытятся детям, ибо нехорошо взять хлеб у детей и бросить псам.

28 Она же сказала Ему в ответ: так, Господи; но и псы под столом едят крохи у детей.

29 И сказал ей: за это слово, пойди; бес вышел из твоей дочери.

30 И, придя в свой дом, она нашла, что бес вышел и дочь лежит на постели. (Мк. 7: 24–30) [4].

Господь пришел к язычникам, которые еще не были готовы к принятию Его, как народ Израиля, но Он благодатно явил Себя. Он не мог утаиться. Его узнает бедная женщина, охваченная горем. Она была язычницей. У нее была дочь, одержимая нечистым духом. Она подошла ко Спасителю и припала к Его ногам. Христос никогда не отворачивается от тех, кто припадает к Его ногам, как эта трепетная измученная душа, не имевшая дерзновения просто подойти и заговорить с Ним. Она молит о своей беде, просит, чтобы Господь изгнал беса из ее дочери. Господь говорит ей: «Дай прежде насытиться детям». Пусть прежде совершаться чудеса для иудеев, и пусть ничто из уготованного для них не будет отдано не знающим истинного Бога. Они — псы, по сравнению с ними, рычащие на них и угрожающие им. «Не давайте святыни псам». Мы знаем, что иудеи гнушались язычниками, называя их псами, за то, что они оставили веру, в истинного Бога и служили бесам, магии и разврату. Но Господь хочет показать Своим апостолам, прежде чем он пошлет их после Своего Воскресения на проповедь ко всем народам, как велика может быть вера у тех, кто как будто потерял всякую надежду на спасение. И в этой женщине мы видим подлинное покаяние и смирение. И святые люди говорят о себе: «От них же (грешных) первый есмь аз» [3].

Преподобный Силуан Афонский рассказывает, как при всем народе один рабочий в монастыре назвал монаха собакою. Тот сказал: «Ты всегда зови меня собакою». И это его смирение привело к глубокому изменению всей жизни рассердившегося на него человека. Таков путь истинного покаяния — нам открывается мерзость нашего греха, поругание в нас образа Божия грехом [3].

В заключение можно отметить, что творчество Василия Поленова раскрывает перед зрителем удивительный мир идеальной природы. Художник в своих полотнах передает не только визуальное восприятие окружающего мира, но и внутреннюю гармонию, спокойствие и благодать. Яркие и насыщенные цвета, выбранные художником, создают атмосферу покоя и безмятежности. Оттенки бирюзово-голубых, розовато-сиреневых, золотисто-белых и изумрудно-зеленых цветов становятся неотъемлемой частью его пейзажей. Особенно важным элементом в творчестве Поленова является изображение Христа и его учеников на

фоне природы. Эти картины не только передают библейские сюжеты, но и обогащают их гармонией с окружающим миром. Христос и Его последователи становятся неотъемлемой частью этого мира.

Творчество Поленова — это уникальный художественный опыт, объединяющий в себе красоту природы, идеализм и религиозные мотивы. Его картины стали не только произведениями искусства, но и своеобразным окном в мир внутреннего спокойствия и христианской гармонии восприятия мира.

Литература

1. Евангелие. Библейский круг Василия Поленова. М.: РИП-холдинг, 2020. 304 с.
2. Копшицер М. Поленов. Молодая гвардия, 2020. 335 с. (Серия: Жизнь замечательных людей)
3. Митрополит Иларион Алфеев Иисус Христос. Жизнь и учение: в 6 книгах. Москва: Сретенский монастырь, 2016. Книга 2: Нагорная проповедь. 616 с.
4. Святое Евангелие: издание с выделением слов Спасителя красным цветом [на русском языке]. Москва: Вольный Странник, 2020. 512 с.
5. Святое Евангелие от Матфея с толкованием святых отцов. М.: ООО «Духовное преображение», 2015. 768 с.

ОПЫТ ПРЕПОДАВАНИЯ ОСНОВ ДУХОВНО-НРАВСТВЕННОГО РАЗВИТИЯ ЛИЧНОСТИ В ТЕХНИЧЕСКОМ УНИВЕРСИТЕТЕ

*Лобковская Н. И.
канд. философских наук,
доцент кафедры гуманитарных дисциплин
, Московского инновационного университета;
специалист по связям с общественностью отдела научных журналов Центра
информационно-библиотечного обеспечения учебно-научной деятельности
НИЯУ МИФИ*

Аннотация: Преподавание основ духовно-нравственного развития личности в техническом университете имеет большой потенциал в воспитании ответственных специалистов, способных при принятии важных профессиональных решения учитывать не только технические аспекты своей работы, но и опираться на социокультурные нормы и нравственные принципы. Кроме того, данная дисциплина способствует развитию целостной личности, способной справляться с вызовами современного технократического мира. Отмечается важность методической проработанности и одновременная мобильность курса, требующего гибкости, инновационных подходов, поиска новых педагогических инструментов, высокой квалификации и широкой образованности преподавателя, чтобы заинтересовать студентов и помочь им развивать духовно-нравственную компетентность наравне с профессиональными навыками.

Ключевые слова: духовно-нравственное развитие студента, высшая школа, технический университет, социально-гуманитарные дисциплины, воспитание инженера.

Динамичное развитие наукоемких производств нуждается в постоянном притоке профессиональных кадров. Четвертая промышленная революция, поя-

вившаяся как технология «умных» заводов, изменила как производство и экономику, так и отношения между людьми и самого человека: ИИ (искусственный интеллект) и роботизация, 3D-печать и IoT (интернет вещей), виртуальная реальность и бионейротехнологии становятся новостной повседневностью. Появляются технологические вызовы, с которыми могут справиться только высококвалифицированные всесторонне образованные инженерные кадры.

Задача высшей технической школы — поддержка престижа инженерных профессий, а главная ответственность — воспроизводство инженерного интеллектуального капитала. Не только профессорско-преподавательский состав профильных технических кафедр, но и обеспечивающих (сквозных) гуманитарных кафедр обучают и воспитывают востребованных и конкурентоспособных специалистов-инженеров.

Практика преподавания гуманитарных и социальных дисциплин в техническом вузе отличается в зависимости от учебных программ и требований конкретного университета и направлена на воспитание цельной личности выпускника (как минимум, может дополнить и обогатить образование студента). Особенность преподавания социально-гуманитарных дисциплин в техническом университете заключается в ориентации на техническую специфику с учетом потребностей студентов, готовящихся к техническим профессиям.

К традиционным дисциплинам социально-гуманитарного цикла относятся история, философия, психология, политология, экономика, правоведение, религиоведение, культурология, педагогика, антропология, риторика, но чаще технические вузы отдают предпочтение авторским курсам (дисциплинам по выбору), таким как, например, Человек в социокультурном пространстве, Инженер — техносфера — социум, Основы межкультурной коммуникации и другим. Эффективным компромиссом стало бы включение авторского курса отдельным модулем в классическую дисциплину, но в образовательной практике такие эксперименты не распространены — трудозатратно и нестабильно. Одной из дисциплин по выбору является курс «Основы духовно-нравственного развития личности» (далее — ОДНРЛ), направленный на формирование смысложизненных ориентиров студентов. На этапе разработки ОДНРЛ важно заручиться поддержкой коллег-преподавателей профильных выпускающих кафедр — интегрироваться с техническими предметами (актуализировать и зафиксировать в рабочей программе те самые междисциплинарные связи), чтобы студенты могли видеть их применимость в своей будущей профессии. В дальнейшем необходимо синхронизироваться (и это, чаще всего, инициатива преподавателя гуманитарной дисциплины, несмотря на обоюдосторонние методологические бонусы) по результатам ранее зафиксированных договоренностей, и согласовывать темы ОДНРЛ с темами профильных технических дисциплин.

Большая трудозатратность подготовки и реализации ОДНРЛ компенсируется, во-первых, возможностью учитывать такие способы организации обучения как обучение по запросу — инициатива студентов в выборе предмета, тем, контрольно-измерительных материалов, самостоятельном освоении материала; обучение через опыт — участие студентов в волонтерской (чаще всего) и трудовой деятельности про приобретение соответствующего развиваемым качествам опыта, а также оценку этой деятельности и опыта, идентификацию и усвоение новых знаний и умений; обучение персонализированное (не следует путать с индивидуальным) — учет интересов, опыта, способов и темпов освоения знаний, предпочтительных для конкретного студента; обучение смешанное — сочетание

традиционных лекций, семинаров/практик и электронных онлайн-ресурсов, видео- и аудиоматериалов; обучение социальное — коллаборативное взаимодействие студентов не только между собой и с преподавателями, но и с внешними стейкхолдерами с целью обмена информацией и опытом, совместного создания актуального контента, например, в социальных сетях.



Рисунок 1. Современные технологии организации образовательного процесса

Во-вторых, из-за нетрадиционности подготовки и реализации ОДНРЛ можно рассчитывать на более проактивную роль студентов, так как преподаватели перестают быть исключительно передающими знания и становятся наставникам, коучами, командными фасилитаторами, при этом востребованными становятся современные образовательные технологии, где опираться стоит на игру, моделирование ситуаций и, так называемое, перевернутое обучение (рис. 1) [1]. Особую роль играют практические занятия, помогающие студентам применить полученные знания в реальной жизни, развить нравственные качества и сформировать духовные ориентиры [2].

В-третьих, ОДНРЛ в техническом университете не может существовать без взаимодействия с другими социально-гуманитарными дисциплинами — философией, историей, психологией, социологией. Обращение к ним необходимо для обеспечения обширного понимания и анализа предлагаемых к рефлексии тем. Такая интеграция способствует не только более качественной подготовке учебно-методических материалов, но и налаживанию микроклимата в коллективе преподавателей университета. А также дает возможность мобильно внедрять в процесс обучения вопросы, вызывающие затруднения у студентов при освоении базовых социально-гуманитарных дисциплин.

Именно на такой дисциплине как ОДНРЛ можно говорить как о текущих неоднозначно оцениваемых общественно значимых ситуациях, так и о конкретных проблемах (в обезличенной форме) в жизни студента; дискутировать о социальной справедливости и жизни на чистовик, высказываться о политической реальности и гражданской позиции, размышлять о социальной ответственности и критериях патриотизма и т. д. [3].

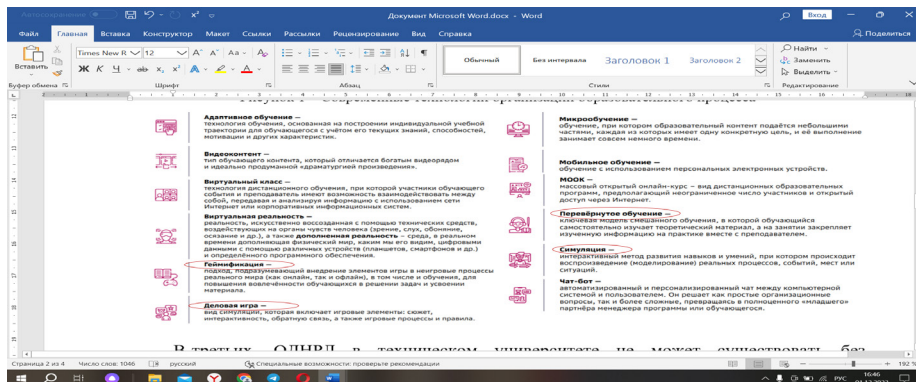

Рисунок 2. Ожидания студентов технического вуза от образования (составлено автором; картинки из интернета свободного доступа)

Отдельно стоит отметить отношение студентов технических специальностей к ОДНРЛ, в зависимости от их интересов, ценностей и образовательных целей. Одни рассматривают ее как неотъемлемую часть своего образования (ценят возможность получить разностороннее образование и надеются, что это поможет принять мир во всей его сложности) и считают важной для развития навыков этического мышления, фундаментом принятия правильных решений в профессиональной деятельности. Такие студенты умеют заинтересовать себя или перспективой стать лучшими профессионалами и лидерами в своей области, или возможностью более структурировано, системно понимать собственные экзистенциальные переживания.

Однако другие студенты могут относиться к этой дисциплине со скептицизмом или равнодушием, полагая, что техническая специализация в первую очередь требует технических знаний и навыков, а изучение еще одной гуманитарной дисциплины забирает у них время. Некоторые из них считают предмет слишком абстрактным и теоретическим, а им необходимо больше времени и энергии уделять практическим задачам и проектам. В целом же отношение будущих инженеров к ОДНРЛ зависит от индивидуальных убеждений и ожиданий от образования (рис. 2), но преподаватель и качество представленного материала может перевернуть их отношение к этой дисциплине.

В качестве резюме опыта преподавания ОДНРЛ в техническом вузе следует в первую очередь отметить особенности, в сравнении с техническими предметами:

- надо быть готовым к ситуации, когда студенты меньше заинтересованы в обсуждении и нравственных, и духовных вопросов, поскольку владеют знаниями о технических аспектах своей профессии и не хотят «разменивать внимание на всем известное». Поэтому, преподавателю может потребоваться использовать различные методики, чтобы вызвать интерес и активное участие студентов;
- необходимо понимать, что данная дисциплина не имеет однозначных правил и принципов, как технические предметы, поэтому необходимо учить студентов объемному мышлению, поиску собственных мировоззренческих позиций с ноля, говорить на языке конкретных примеров об актуальности золотого правила нравственности, категорического императива Канта, духовных ценностях заповедей мировых религий и принципах гражданского общества.
- следует закладывать в план занятия структуру обсуждения тем, которые

студенты проходят в данный момент на профильных предметах, например, на технологии строительства в особых условиях: этические аспекты в техническом проектировании или социальные и экологические последствия технологических инноваций — это беспроигрышный способ заинтересовать и удерживать внимание такой критически настроенной и требовательной аудитории;

- акцентировать необходимость развития аналитических и коммуникативных навыков для успешного построения карьеры, эффективного общения с будущими коллегами, заказчиками и другими заинтересованными сторонами, а также принятия взвешенных решений в сложных проблемных ситуациях;

- инициировать и поддерживать междисциплинарные проекты вместе со студентами и преподавателями технических специальностей разных кафедр, что может создать синергию гуманитарного и технического знания и помочь студентам развивать творческое (инновационное) мышление для решения комплексных профессиональных задач.

Таким образом, преподавание такой дисциплины как ОДНРЛ (или сходной по смысловому наполнению, но с другим названием) в техническом университете требует гибкости, методических инноваций, поиска новых подходов и времени на подготовку. Но чтобы заинтересовать студентов и помочь им развивать духовно-нравственную компетентность наравне с техническими навыками, нужен пример духовно-нравственной успешности взрослых, цельность личности и погруженность в предмет наставника, благоприятная социокультурная и образовательная среда.

Литература

1. Обучение в новой нормальности: вызовы и ответы. Аналитический отчет. Москва: АНО ДПО «Корпоративный университет Сбербанк», 2020. 71 с.

2. Социальная роль преподавателей вузов в Российской Федерации: монография / Под ред. Е.В. Ляпунцовой, Ю.М. Белозеровой, И.И. Дроздовой. Москва : РУСАЙНС, 2022. 120 с.

3. Лобковская П. А. Лобковская Н. И. О некоторых критериях патриотизма в анкетных опросах Фонда Общественное мнение // Студенческая научная весна 2023: Сборник тезисов XIII Всероссийской научно-практической молодежной конференции, Волгодонск, 15 — 19 мая 2023 г. Волгодонск, 2023. С. 108–110.

СЛОВО О МОЛИТВЕ СВЯЩЕННОМУЧЕНИКА КЛИМЕНТА РИМСКОГО

*Лобыгин С. А.,
студент 4 курса
кафедры философии и теологии
направления «Теологии»
ПсковГУ*

Аннотация: В статье изучаются вопросы, связанные с темой молитвы в Первом послании к Коринфянам священномученика Климента Римского. Автор доклада рассматривает возможность обращения к духовному наследию священномученика Климента в контексте современности.

Ключевые слова: Первое послание к коринфянам, священномученик Климент Римский, молитва, учение о молитве.

Рассуждая о молитве, как о подлинном общении с живым Богом, как подлинного источника Любви, справедливо обратиться к «Посланию к Коринфянам» священномученика Климента Римского, где есть глава L (50), которая так и называется «Будем молиться о том, чтобы нам достигнуть любви» [1].

Анализ наследия священномученика Климента Римского, автора собственного Послания к Коринфянам — классического произведения письменности эпохи Мужей апостольских, представляется релевантным для дополнительного, более глубокого изучения развития православной молитвенной практики периода ранней Церкви. В свою очередь, исследование «Послания к Коринфянам» священномученика Климента Римского способствуют возвращению к древним молитвенным традициям, их осмыслению в контексте современности.

Сегодняшняя жизнь крайне динамична. Новые вызовы современного мира: социокультурные трансформации, всевозможные катаклизмы, пертурбация социума, а также характерная для сегодняшнего дня редукция нравственных и этических ценностей, так или иначе, оказывают негативное влияние не только на светское общество, но и на духовное устройство верующих людей. Происходящие социокультурные изменения обусловлены, в том числе, и новейшими секулярными тенденциями. В сегодняшних условиях информационно-коммуникативных технологий, способных стремительно формировать мнение вне морально-нравственного и этического поля, человеческая личность теряет духовно-нравственные ориентиры и, как следствие, утрачивает связь с Богом. В сложившихся непростых условиях молитва и обращение к святоотеческому наследию, такого подвижника, как священномученика Климента Римского — это нравственная альтернатива современным вызовам общества, настоящий духовный маяк в жизненном океане бушующих страстей.

Опираясь на молитву, современный человек обретает духовно-нравственный ориентир, способный привести к долгожданной Истине.

Ритм современной жизни препятствует более глубокому осмыслению святоотеческого наследия [3, с. 70]. Вызывает сожаление, что при изучении «Послания к Коринфянам» не уделяется должного внимания вопросам, связанным с отношением священномученика Климента Римского к церковной молитве. Зачастую, литературное наследие священномученика никак не отражается в церковно-приходской практике. Более того, большая часть текстов священномученика Климента Римского не знакома широкому кругу верующих. В результате этого духовная красота, присущая наследию священномученика, глубоко не анализируется среди мирян. Соприкосновение с литературным трудом «Послание к Коринфянам» священномученика Климента Римского происходит эпизодически, в основном в дни памяти святого. И, как указано выше, советы священномученика Климента Римского касающиеся молитвы редко применяются в духовной практике мирян. Более того учение о молитве остается как бы «в тени» магистрального направления «Послания к Коринфянам». Таким образом, отношение святого к молитве глубоко не изучается [2].

В связи с этим формируется проблематика работы, связанная с затруднением понимания духовного наследия священномученика Климента Римского в контексте современности. При этом, очевидно, что слова святого о молитве является важным духовным опытом не только для подвижников прошлых столетий, но и для современного христианина. Таким образом, изучение духовного

наследия священномученика Климента Римского актуально, так как способствует переосмыслению отношения к молитве в современной духовной практике. Релевантным представляется и актуализация слов о молитве священномученика Климента Римского в рамках современной церковно-приходской жизни, при возникновении каких-либо внутренних нестроений, чему, собственно, и посвящено «Послание к Коринфянам». Следовательно, возникает необходимость в дополнительном исследовании указанной темы.

Вкратце вспомним повод и цель написания «Послание к Коринфянам» священномученика Климента Римского. В 47-й главе Послания говорится, что до Римской Церкви дошли слухи о некоем конфликте, возникшем в Коринфской Церкви [4]. Римская Церковь вынуждена вмешаться, вероятно, по той причине, что о конфликте стало известно язычникам (или римским властям). В то же время из текста подробности конфликта неясны [2]. Известно лишь, что некая группа (видимо, небольшая) сместила законных пресвитеров, возглавлявших Коринфскую Церковь. Для устранения возникшего конфликта священномученик Климент Римский и пишет письмо в город Коринф.

Далее, уточним датировку данного послания. Послание, несомненно, написано после правления императора Нерона, когда были казнены апостол Петр и апостол Павел. Мученичество апостолов упоминается в 5-й главе. В то же время сторонники ранней датировки (70–80) указывают на то, что, по словам автора Послания, мученичество апостолов произошло «в нашем поколении» и что по-прежнему живы те, кто были поставлены апостолами [2]. Однако в другом месте литературного памятника Коринфская Церковь названа «древней», что сдвигает датировку ближе к кон. I века или началу II века [2].

Таким образом, Послание к Коринфянам несомненно написано до 140 г. (то есть до приезда Маркиона в Рим), поскольку активно цитируются тексты Ветхого Завета без полемики с ересью маркионитов. При этом автор незнаком со сложившимся каноническим Новым Заветом и незнаком большей частью книг Нового Завета. Также автор цитирует слова Спасителя из устного Предания, но знает лишь некоторые Послания апостола Павла, в т. ч. Послание к Евреям [2].

В то же время, как мы отметили выше, в исследованиях посвященные изучению «Послания к Коринфянам» не уделяется должного внимания отношению священномученика Климента Римского к молитве. Однако, в «Послании к Коринфянам» есть глава L (50), которая так и называется «Будем молиться о том, чтобы нам достигнуть любви». В данной главе святой, в контексте возникшего конфликта, дает практические советы для устранения внутрицерковной конфронтации. При этом священномученик в данной главе ярко демонстрирует свое личное отношение к молитве.

Таким образом, обратимся непосредственно к тексту Послания Коринфянам, а именно — к главе L (50), которая посвящена вопросам молитвенного подвига. Мы поставим вопрос: возможно ли обращаться к наследию священномученика Климента (в контексте его учения о молитве) в современных реалиях?

Итак, обратимся к тексту.

Священномученик Климент пишет: «Видите ли, возлюбленные, как велика и дивна любовь, и невыразимо ее совершенство. Кто может иметь ее, если кого Сам Бог не удостоит? Итак, будем просить и умолять Его милосердие, чтобы жить нам в любви непорочно, без человеческого разделения». Святой подчеркивает, что важнейший аспект в духовной жизни христианина — это любовь. При этом достижение этой добродетели основывается на молитве: «Будем просить и

умолять Его милосердие, чтобы жить нам в любви».

Таким образом, первый этап на пути к любви начинается с молитвы.

Далее, автор указывает: «Все роды от Адама до сего дня миновали; но усовершенствовавшиеся в любви по благодати Божией находятся в месте благочестивых: они откроются с пришествием царства Христова» [1].

После этого священномученик Климент говорит о способе молитвы, приводя в пример Священное Писание: «войди на некоторое время в храмины, пока пройдет гнев и негодование Мое, и вспомню о дне добром, и воскрешу вас от гробов ваших» (Ис. 26, 20; Иез.37:12–13) [1].

Затем автор пишет о молитве в храме («храмине») как о исполнении заповедей: «Блаженны мы, возлюбленные, если исполняем заповеди Божии в единомыслии любви, дабы чрез любовь были прощены нам грехи наши».

Таким образом, молитва, приводя к «единомыслию любви» приводит и к отпущению грехов: «Ибо написано: «блаженны те, коих беззакония отпущены и которых покрылись грехи. Блажен человек, которому Господь не вменит греха, и в устах его нет обмана» (Пс. 31, 1–2) [1].

И в заключении действия, начатые с молитвы, завершаются обещанием блаженства, как обещание Бога: «Это обещание блаженства относится к тем, которые избраны Богом чрез Иисуса Христа, Господа нашего». Подтверждая слова священномученика Климента Римского завершает: «Ему слава во веки веков. Аминь» [1].

Подводя краткий итог исследования главы L (50) мы можем сказать следующее: священномученик Климент Римский, говоря о приобретении добродетели любви (в контексте преодоления внутрицерковной конфронтации) выделяет особое значение молитве. При этом молитва, совершаемая в храме, способствует успокоению гнева и упразднения противостояния. В свою очередь, примирение, как следствие молитвы, дает блаженства и духовные обетования от Бога.

Таким образом, отвечая на вопрос: «возможно ли обращаться к наследию священномученика Климента (в контексте его учения о молитве) в современных реалиях?», можно сделать вывод: да, литературное наследие священномученика Климента является примером, и может иметь практическую ценность, при решении конфликтных ситуаций в контексте современности.

Литература

1. Климент Римский, священномученик. Первое послание к Коринфянам // Христианское Чтение, 1824. Ч. 14. С. 238–296.
2. Амслер Ф., Виноградов А. Ю., Заиграйкина С. П., Королёв А. А., Макаров Е. Е., Никифоров М. В., Ткаченко А. А. Климент // Православная энциклопедия. М., 2014. Т. XXXV : «Кириопасха-Клосс». С. 413–462.
3. Преображенский Петр, прот. Памятники древней христианской письменности. М., 1860. Т. II. Писание мужей апостольских. М.: ВЪ типографіи Каткова и К°, 1860. 452 с.
4. Димитрий Ростовский, свят. Житие и страдание святого священномученика Климента, папы Римского // Жития святых на русском языке, изложенные по руководству Четьих-Миней свт. Димитрия Ростовского: в 12 кн. Москва: Ковчег, 2010. Т. III: Ноябрь, День 25. С. 657–671.

ПРАВОУЧЕНИЕ В ПОВЕСТЯХ М. П. ПОГОДИНА «ВАСИЛЬЕВ ВЕЧЕР» И «ЧЕРНАЯ НЕМОЧЬ»

*Логвинова И. В.,
канд. филологических наук,
доцент МГИМ им. А.Г.Шнитке,
г. Москва*

Аннотация: В статье речь идет о стилистической особенности повестей М. П. Погодина («Васильев вечер», 1831, и «Черная немочь», 1829), в которых, в отличие от святочного рассказа и жития, входящих в структуру сюжета этих повестей, автор поучает своего читателя. Элементы нравоучения у Погодина основаны на православной традиции, опираются на глубокую религиозность самого автора и его желание воспитать молодежь в духе православия. Также эти повести могут служить учебным пособием для родителей.

Ключевые слова: нравоучение, русская литература XIX в., М. П. Погодин, повесть, жанр, житие, житийная литература, святочный рассказ.

Анализируя повести М. П. Погодина, мы обратили внимание на то, что в каждой из них автор поучает своего читателя [2; 3; 4]. Эта стилистическая особенность повторяется у него из повести в повесть.

Возможно, нравоучение в произведениях Погодина идет от классицистической традиции в литературе, где были положительные персонажи с говорящими фамилиями (Стародум, Всеведа и т. д.) и отрицательные (Ветрана, Скалозуб и т. д.) и в итоге зло всегда побеждалось добром. Так, в повести «Васильев вечер» есть отсылка к сказке И. П. Дмитриева «Причудница», в которой рассказывается поучительная история о том, как замужняя женщина Ветрана захотела острых ощущений и попросила свою крестную, фею Всеведу, перенести ее в неведомые края, где ей не было бы скучно. Крестная погрузила ее в сон на три дня и показала прекрасный замок, а потом Муромские леса с дикими зверями и разбойниками, от которых Ветране пришлось в страхе убежать [1]. В повести Погодина действие также происходит в Муромских лесах и героиня попадает к разбойникам.

М. П. Погодин был педагогом и издателем «Московского Вестника» и «Москвитянина», неравнодушным гражданином и верующим человеком [2], он часто обращался от лица редактора и издателя к читателям и авторам статей в своих журналах, поэтому неудивительно, что мог поучать и читателей. Он мог, к примеру, после публикуемой в своем журнале статьи другого автора написать свое послесловие, в котором ставил вопрос или полемизировал с ним. Мог высказать свои замечания в сноске прямо в тексте статьи. В повести «Адель» (1830) нравоучение дается в начале, когда автор знакомит читателей со своим погибшим другом, от которого остался дневник (повествование ведется от лица автора и от лица главного героя в виде дневниковых записей). Первоначальное впечатление об этом персонаже читатель получает самое положительное: «Он пламенно любил отечество и с гордостью находил в истории и настоящем времени залюги тех благоденствий, которые воздаст оно некогда роду человеческому» [5, с. 264]. Потом в повести раскрывается страстная натура этого героя, его экзальтированность, которая приводит его к смерти от горя. В очерке «К юноше» Погодин прямо говорит о том, каким должен быть нравственный и порядочный молодой человек [2]. Нравоучение может быть высказано и в кон-

це произведения, как итог или как резюме всему сказанному и изображенному в произведении.

В этой статье мы остановимся на особенностях нравоучения в повестях «Васильев вечер» (1831) и «Черная немочь» (1829).

В обоих произведениях основой нравоучения выступает православная традиция. Во всех произведениях автор является рассказчиком и ведет своего читателя, рассказывая ему сюжет и делая иногда отступления, поясняющие действия персонажа или то, как нужно эти действия воспринимать.

В повести «Васильев вечер» речь идет о традиции гадать на Святки (в Васильев вечер), которая едва не приводит к трагедии. Дочь премьер-майора Захарьева, Настя, гадает вместе с подругами, но гаданья «возвестили ей печаль наравне с радостью и взаимно себе противоречили» [5, с. 233]. Поэтому она решила, оставшись дома одна, обратиться к последнему средству — к гаданию на зеркалах, как героиня поэмы В. А. Жуковского «Светлана». Однако в это время в дом проникают разбойники, которые требуют денег. Двоих Настя убивает топором, а одному отсекает кисть. Оставшийся в живых разбойник решает ей при случае отомстить, что и совершает через полгода.

Интересно, что повесть «Васильев вечер» начинается как святочный рассказ, а продолжается как житие и отчасти как сказка (здесь есть и элементы жития, и элементы сказки). Погодин дает понять читателю, что чудо спасения из логова разбойников, куда увозит Настю муж-разбойник, притворившийся сыном старинного друга ее отца, — это чудо, совершаемое по молитвам главной героини. Она показана в повести как набожный человек. Испугавшись появления разбойников в доме, она перекрестилась. Когда ей удалось бежать из их логова, она влезает на высокое дерево и там возносит молитвы, когда разбойники едва не настигают ее и оказываются под этим деревом: «Ну если отломится сучок, ну если она потеряет равновесие, из рук выронит ветвь... на ней нет башмака... ну если он скинулся, когда она лезла на дерево или где-нибудь вблизи, и разбойники увидят его на земле! С каким горячим чувством стала молиться несчастная!» [5, с. 249]. Героиня набожна, и это подчеркивает автор, чтобы читатель понимал, что без молитвы и горячей веры она не могла бы спастись.

Яркое и нравоучительное лирическое отступление автор вносит в повесть в том месте, где героиня покидает логово разбойников и бежит в лес. Пока она бежит, мы читаем: «Избегнет ли несчастная женщина приготовленных мучений? Полчаса еще не прошло, как она оставила адское жилище. <...> Несчастная! Для чего же она поверила обольстительной надежде, для чего за сомнительную минуту отважилась на лишние мучения?

Впрочем, любезные мои читатели, я не скажу вам вдруг, хорошо ли или дурно она это сделала; я скажу вам только, что много обстоятельств может встретиться в ее пользу, так же как и во вред ее...» [5, с. 247–248]. То есть автор не осуждает и не хвалит свою героиню, он рассказывает о событиях, которые с нею происходят. И, в частности, делает такое сравнение: «Бывали ль вы, московские мои читатели, в Охотном ряду накануне Благовещенья или светлого воскресенья? Видали ль вы там, как, в исполнение священного завета старины, добрые наши простолюдины выкупают пленных птичек и из добрых рук пускают на волю? Случалось ли вам когда слышать самый первый звук, которым под облаками поздравляют они божие творение? <...> С таким-то чувством наша Настенька оставила ужасный вертеп разбойников: она бежит, бежит, не оглядываясь, не слыша земли под собою...» [5, с. 248]. Обращение к читателям здесь также подчеркивает, что все, что с челове-

ком происходит, зависит не от гадания, а единственно от воли Божией. Гадание — только предпосылка к тому, что с героиней произошло. Если бы дело было в исполнении гадания, то оно было бы обрисовано подробнее, как у Жуковского в поэме «Светлана». Погодин рисует его вскользь, и трактовать его можно и так, и эдак, но это все игра нечистой силы, не имеющей над человеком власти. И, наоборот, подробнее прописаны моменты молитвы героини. По молитве она избегает смерти на костре. Не случай, а незримая помощь Божия ведет героиню через все испытания.

По ее молитве разбойники не заметили, что она спряталась на дереве. Они между тем убивают волка, который мог бы в противном случае напасть на Настю, когда она спустилась бы, чтобы бежать дальше, и обсуждают направление, в каком нужно идти искать беглянку. Это помогает ей сориентироваться и потом выйти на большую дорогу. При этом автор комментирует поведение своей героини: «Ах, Настенька! Счастлива ты, что не представляешь себе теперь никаких других опасностей, которые тебя ожидают. <...> Случай помог тебе, но случай же и погубить может: так часто любит он шутить над своими игрушками!» [5, с. 251–252]. Тут мы видим поучение-предупреждение, заодно обращенное и к читателю. Автор говорит о том, что в минуту опасности человек не думает о том, что будет дальше, и это спасительно для него. Уповать на Бога нужно здесь и сейчас, не пытаясь разглядеть, что там ждет впереди. Все, что человека ждет впереди, формируется тем, что он делает в данный момент.

Потом Насте попадаются по дороге мужики с сеном, она просится, чтобы ее закопали в сено и довели до дома. Разбойники проверяли возы с сеном, но ее не обнаружили. Молясь, она миновала все препятствия и вернулась к отцу, который думал, что она в Брянске у его приятеля. Когда все беды миновались, отец с дочерью пошел в церковь и принес благодарственную молитву Богу.

В конце повести, объясняя происхождение сюжета, Погодин пишет: «Да что же, впрочем, я слишком робею пред вами, строгие мои рецензенты! Чем это не нравственное правило: присутствие духа спасает человека в минуту величайших опасностей, и, пока человек дышит, до тех пор он может надеяться. — Довольны ли вы?» [5, с. 263]. Это положение о присутствии духа автор и раскрывает всем содержанием повести: Настя, помолвившись, остается спокойной и не пасует перед опасностями. В этой героине присутствие духа поддерживается глубокой верой в Бога. Таково нравоучение Погодина. Причем, в этой повести все начинается с греха — гадания. А потом происходит как бы очищение наказанием за желание знать свою судьбу, не полагаясь на Бога, а обращаясь к нечистой силе. Эта мысль прочитывается между строк у Погодина. А в повести «Черная немочь» она даже высказывается прямо.

Главный герой повести «Черная немочь» — молодой человек, который очень хотел учиться. Начинается повесть с того, что мать, обеспокоенная странным поведением сына, идет к духовнику, чтобы он помог ей разобраться с этим вопросом. Интересно, что здесь тоже есть мотив гадания, которое порицается автором. Если в повести «Васильев вечер» нравоучительно все произведение, иллюстрирующее вред от подобных языческих действий, то в повести «Черная немочь» нравоучение вложено в уста священника. Так, мать рассказывает о своем сыне: «Сынку нашему Ганюшке так тоскуется, что на свет божий подчас не смотрит, все молчит, как к смерти приговоренный, иногда плачет. Я уж и тем, и сем его тешу: и шубу енотовую купила в семьсот рублей, и шапку бобровую, и сукна тонкого на сюртук: ничто не в помощь — такая-то *черная немочь* нашла на него» [5, с. 202]. Уже даже в этих словах читателю видно, каков характер избалованного

Гаврилы. Каждый может узнать себя и в заботливой матери, и в сыне, который впал в депрессию по непонятной причине.

Мать рассказывает духовнику, что и не в том, что сын влюбился, дело: «... ворожейка вечер мне гадала и на воде, и на кофе, и на картах: полюбовницы нигде не выходит. Грусть есть, да сама не знает какая. Не испортил ли кто его, моего голубчика, спросила я, — ведь от лихого человека не убережешься, батюшко, — и того нет. Ходила еще я наемни в навирситет: там один солдат всякую судьбу рассказывает, вертя какие-то два большие шара, все исписанные мелко-намелко и раскрашенные, в медных обручах, — один шар — небо, а другой — земля. Так вертел он их для меня, что ажно в глазах зарябело, а после стал все открывать, да что-то мудрено — я, признаться, ничего не поняла» [5, с. 203]. Это зарисовка народной веры, в которой православие подменяется языческим гаданием. Погодин рисует ее в ироническом ключе: матери нагадали чего-то, а что именно, она и не поняла.

Духовник, отец Феодор, поучает ее: «Напрасно, Марья Петровна, вы прибегаете к таким мерам. Они достойны всякого порицания, и только великим раскаянием изгладить их можно пред Богом. Это диавол, пакостник нашей плоти, смущает» [5, с. 203]. Здесь точка зрения отца Феодора совпадает с мнением самого автора, поскольку в сюжете повести мы видим, что он на стороне духовника. Темные, непросвещенные люди, родители Гаврилы, не понимают высоких устремлений своего сына, его тяги к науке, к книгам. Они ему предлагают материальные блага, а ему нужно совсем другое (ответы на все вопросы, обладание многими знаниями). Мать же, слушая духовника, думает все равно о своем, не вполне осознавая, какой грех совершает, обращаясь к гадалеям: «Ох, батюшко, знаю сама, что грех смертный это чернокнижье: да ведь уж с горя. Помолитесь хоть вы обо мне, недостойной! <...> Я обещалась уже, батюшко, сходить пешком к Троице-Сергию, да по пути хочу побывать у одного старичка, налево от большой дороги за Братовщиною. Говорят, что он тоже всю подноготную ведает...» [5, с. 203]. Эти слова матери говорят о том, что она погружена в свои заботы и самооправдание и далека от Бога, и даже священник не может ее вразумить.

Вера родителей Гаврилы носит внешний характер: на стене висят портреты митрополитов Платона и Амвросия, образ Казанской Божией Матери, на среднем столе лежит «Библия в октаву, разложенная на апостольских посланиях, и глазновский месяцеслов» [5, с. 208], но вместо того, чтобы на самом деле понять своего ребенка, родители навязывают ему свою волю, собираются женить и пристроить к делу (работать в лавке, продавать товар). Действие повести разворачивается в праздник святого Василия (его упоминает в своей речи к Гавриле отец Феодор), то есть 14 января, как и в повести «Васильев вечер»: «Отчаяние же принадлежит к числу смертных грехов, а вера, надежда и любовь составляют основание христианских добродетелей. Возверзи печаль твою на Господа, говорит псалмопевец Давид. Действительно, молитвою человек облегчает и укрепляет душу свою... <...> После сего беседа назидательная с пресвитерами духовными и другими мудрыми людьми принадлежит к числу действительнейших средств, к которым прибегать советуют многие учителя церкви, а между прочими и ныне празднуемый св. Василий» [5, с. 209]. Однако, если с героиней повести «Васильев вечер» происходит чудо, то в повести «Черная немочь» оно произойти не может, поскольку герой не молится, он сосредоточен на себе. Священник напоминает отроку, что нужно молиться и уповать на Бога во всякой печали, а не предаваться отчаянию. Однако все старания батюшки оказываются напрасными. Гаврила, исповедуясь, не кается, ищет самооправданий, обвиняет отца в том, что тот запрещал ему читать даже Евангелие.

Гаврила находится в отчаянии и экзальтации, поэтому, побеседовав с бабушкой и немного успокоившись, он теряет самообладание, придя домой и слыша, как его судьбу решают родители, не спросив его, хочет ли он жениться. Отец Феодор, видя, что с отцом Гаврилы толковать не о чем, напутствует своего духовного сына: «... претерпевый до конца, той спасен будет» [5, с. 228]. Однако, дух гордыни в Гавриле был сильнее религиозных наставлений. Он, оставив записку для отца Феодора, утопился. Погодин описывает его внутреннюю борьбу: «В нем боролись страсти. Он смотрел на образ, на мать, на отца, дрожал и наконец стремительно бросился к ним в объятия, осыпал их горячими поцелуями, прижимал к своему сердцу и обливался горячими слезами» [5, с. 229]. В воду он бросился с Каменного моста, перекрестившись на все стороны. При этом в записке его читатель видит, что страсти и гордыня им руководили. Он пишет отцу Феодору, что его хотели убить тысячью смертей, но он выбирает одну, и просит молитв о нем.

Таким образом, в повестях Погодина всегда есть элементы нравоведения, основанного на православной традиции. В рассмотренных повестях канвой для нравоведения служит святочный рассказ (как повод вывести поучительный сюжет).

Литература

1. Дмитриев И. И. Причудница // [Электронный ресурс]: <http://dmitriev.lit-info.ru/dmitriev/stihi/stih-65.htm?ysclid=lp03zptvb6275001758> (дата обращения: 15.11.2023).
2. Логвинова И.В. Актуальность образа молодого человека в очерке М. П. Погодина «К юноше» // Книга в культуре детства. Монография. Москва — Симферополь, 2022. С. 18–24.
3. Логвинова И.В. Повесть М. П. Погодина «Адель» в свете ономастики // Вестник Донецкого национального университета. Серия Д: Филология и психология? 2022. № 3. С. 46–49.
4. Логвинова И. В., Кузнецов В. Г. Источники интереса М.П. Погодина к истории Отечества и священной истории // XVIII Пасхальные чтения. Материалы Восемнадцатой Международной научно-методической конференции. Ярославль, 2020. С. 86–91.
5. Погодин М. П. Повести. Драма / Сост., вступ. ст. и примеч. М. Н. Виролайнен. М.: Советская Россия, 1984. 432 с.

СЕМЬЯ И СЕМЕЙНЫЕ ЦЕННОСТИ В ПОСЛАНИЯХ СВЯТОГО АПОСТОЛА ПАВЛА

*Лушанина Н. А.
студентка 4 курса
кафедры философии и теологии
направления «Теологии» ПсковГУ
Научный руководитель: Манойлова М. А.,
доктор психологических наук,
зав. кафедрой философии и теологии
ПсковГУ*

Аннотация: Все знание, для того чтобы понимать как пребывать в духов-

ной безопасности людям испокон веков давала Церковь. Как различать добро и зло, как жить по совести, соблюдая заповеди и как, выходя из Церкви посадить семя в добрую почву и не заглушить его мирскими соблазнами. Активное миссионерское служение помогает Церкви в этом. И учение в посланиях апостола Павла, одного из миссионеров, автор рассматривает на примере темы семьи и семейных ценностей.

Ключевые слова: апостол Павел, послания, семья, ценности, взаимоотношения, дети, Церковь.

Актуальность темы исследования заключается в том, что значительно возросшее влияние Русской Православной Церкви на образование и воспитание объективно требует внимания к историко-педагогическим основам православной педагогики, этики и нравственности, изменение образа жизни человека. Под этим подразумевается изучение трудов святых отцов Церкви, которые внесли огромный вклад в развитие нравственности в целом всего богословского мира.

Христианские ценности, транслируемые святыми отцами и Церковью, несмотря на место и время написания едины по своему смысловому замыслу и обязательны к изучению и исполнению для каждого христианина.

Тема данного исследования непосредственно связана с посланиями апостола Павла. Но прежде чем обратиться к ним, необходимо рассмотреть, что собой подразумевают семья и семейные ценности в мирском понимании.

Большинством исследователей семья рассматривается как наиболее значимая среда, где происходит выработка и принятие духовно-нравственных ценностей молодым поколением. Семья это структура, состоящая из отношений: доминирования-подчинения, ответственности и авторитета, эмоциональной близости [4].

Как мы все знаем семья — это живая, открытая, развивающаяся система людей, соединенных браком или родством. Из определения понимаем, что семья — это постоянный труд, путем развития. Имеется ввиду не только развитие каких-то умственных способностей, но и личных семейных норм и ценностей. Что же такое семейные ценности и зачем их развивать? Семейные ценности — это то, что важно и ценно для каждого из членов семьи. Для большинства семейные ценности приблизительно одинаковы: любовь, верность, доверие, связь с предками, дом.

Семья и семейные ценности всегда неразрывно связаны между собой, и друг без друга не существуют. Если семья отсутствует, то семейные ценности автоматически теряют свое значение. Ни одни узаконенные отношения между мужчиной и женщиной не существуют и никогда не существовали без основополагающих принципов. Именно благодаря им на протяжении многих лет супругам удается сохранить духовное здоровье, единство и целостность. На заботе и любви строятся традиционные семейные ценности.

Как воспитываются семейные ценности? В наше время взаимодействия между близкими людьми могут условно подразделяться на современные и традиционные, и они иногда конфликтуют между собой. У каждого человека есть свое индивидуальное понятие о том, как сохранить отношения и брак. Чему-то в этом вопросе научили родители, что-то удалось уяснить из собственного жизненного опыта. Когда только сформировалась молодая семья, супруги не всегда задумываются о том, что значит уважать мнение партнера, считаться с его личным пространством. Нередко они сразу начинают ожидать друг от друга только

хорошего и считают, что это хорошее должен создавать именно партнер. На этом этапе следует понять, что ответственность за гармоничный союз лежит как на мужчине, так и на женщине в равной степени. Здесь каждый, занимая свою позицию, согласно половой принадлежности, должен оберегать и культивировать все то, что в силах сделать брак удачным, а будущих детей — счастливыми. Идеалом можно не быть, но стараться нужно. В любой период взаимоотношений необходимо заниматься самовоспитанием, работать над собой. Любые проблемы можно научиться решать мирно, что и станет началом пути к взаимному счастью. В результате, в скором времени у супругов жизнь преобразится в лучшую сторону, наладится или трансформируется общение. Именно так, преодолевая сложности, и формируется настоящая семья, и семейные традиции становятся священными и уважаемыми среди всех сородичей.

Дети — цветы жизни. Ни в коем случае не стоит забывать и о самых маленьких. Детям в первую очередь нужен в семье мир и благополучие, ведь они являются самым незащищенным и уязвимым родовым звеном. К ним необходимо проявлять благосклонность и на собственном примере показывать, как важна семья, разъяснять, почему необходимо чтить традиции. Такое воспитание не будет напрасным [5].

Семья — это первая школа жизни для нового, только что появившегося на свет человека, это среда, в которой он учится использовать свои способности, чтобы понять внешний мир и справиться с его непредсказуемыми подарками. Все, что вы узнали из вашей семьи, становится вашей системой ценностей, на основе которых формируются ваши действия и представление о том, какая должна быть семья и что она собой представляет [1].

Дисфункциональная семья будет формировать у ребенка определенное поведение: неумение распознавать трудные жизненные ситуации, незнание как относиться к ним, вместо конструктивного решения проблемы — обвинения, уход в себя, отсутствие взаимопомощи и сплоченности, жестокие ролевые отношения, неполное использование копинг-ресурса и уход в асоциальные формы поведения [3]. Поэтому так важно изучать послания святых отцов, чтобы избежать ошибок в супружеских отношениях и в воспитании детей.

Все выше написанное, разумеется, вписывается в общепринятые нормы, но каждый человек имеет свое понимание данной темы. Так, и апостол Павел, с которым непосредственно связана тема исследования, имел свое мнение на то, что из себя представляет семья и семейные ценности.

У многих людей бытует мнение, что у христиан слишком строгие семейные правила: например, Библия учит, что жена должна подчиняться своему мужу. Это мнение появилось у людей из этих строк в «Посланиях» апостола Павла ефесянам (5:22) «Жены, повинуйтесь своим мужьям, как Господу, потому что муж есть глава жены, как и Христос глава Церкви...». Разумеется, в этих строках не стоит воспринимать буквальное повиновение, как у раба к хозяину. Тут речь идет скорее о семейной иерархии, в которой муж глава, который решает основные дела, а жена прислушивается к нему, как младший к старшему. Говоря о семейной иерархии, не имеется в виду сухой строй семьи. Нет. В семье должна быть любовь. «Мужья, любите своих жен, как и Христос возлюбил Церковь и предал Себя за нее...» — говорит апостол Павел. Так же в первом послании к коринфянам (7:3) апостол Павел говорит «Муж оказывай жене должное благорасположение; подобно и жена мужу.»

«Так должны мужья любить своих жен, как свои тела: любящий свою

жену любит самого себя. Ибо никто никогда не имел ненависти к своей плоти, но питает и греет ее, как Господь Церковь». (Еф. 5:28–29) [7]. В этих словах святой апостол Павел проводит разъяснение, почему и как мужья должны любить своих жен.

Александр Павлович Лопухин по этому поводу замечает: «Жены составляют собою собственные тела, своих мужей образуют, по своему происхождению, так сказать, составную часть их собственной личности. Но если это так, то жена может быть названа «плотью» своего мужа, а «плоть» свою всякому любить естественно и необходимо: никто не станет причинять вред своему организму, лишая его необходимых забот (питает и греет). Так и Христос питает Церковь, как хлеб жизни (Ин. 6:48) и греет ее как пастырь добрый овечку» [2].

По этим отрывкам уже и речи не может идти о том, что христианские взаимоотношения схожи с рабством. Разумеется, что это все индивидуально и возможно какие-то семьи ведут подобный быт, но отталкиваясь от слов апостола Павла, мы видим, что в семье должна царить любовь и полное взаимопонимание, потому что муж и жена «двое одна плоть».

Апостол не дает каких-то практических советов или правил семейной жизни. Есть только одна тема семейной жизни, с которой связано четкое формальное правило. Одно единственное правило семейной жизни данное в Священном Писании связано с телесной близостью между супругами. Апостол Павел подчеркивает, что тело мужа принадлежит уже не ему, а жене и наоборот. Поэтому супруги должны хранить себя друг для друга и при этом не отказывать друг другу в физической близости без обоюдного согласия:

«Муж оказывая жене должное благорасположение; подобно и жена мужу. Жена не властна над своим телом, но муж; равно и муж не властен над своим телом, но жена. Не уклоняйтесь друг от друга, разве по согласию, на время, для упражнения в посте и молитве, а потом опять будьте вместе, чтобы не искушал вас сатана невоздержанием вашим.» (1 Кор.7:3–5) [8].

Жизнь в браке имеет в себе три стороны: духовную, биологическую и социальную. Только при нормальном развитии всех этих сторон возможно целостное единство. «Тайна сия велика есть» (Еф. 5:32), — говорит апостол Павел, и только там эта «тайна» существует, где все эти стороны находятся в единстве, подобно тому, как таинственен и нерасторжим союз Христа с Церковью. Но где выступает только одна сторона, там нет «великой тайны» брака, а даже искажается его смысл, извращается нормальный жизненный путь человека [6].

Обобщая все описанное выше, можно сделать вывод о том, что святой апостол Павел, обращаясь к общинам в греческих городах Эфес и Коринф, раскрывает догматическую сторону учения о семье как великой тайне, которую можно только сравнить с тайной Христа и Церкви. Он это делает в связи с тем, что у греков было достаточно легкомысленное отношение к браку. В брачных отношениях часто возникали кризисы, что приводило к разводам. Те нравы, которые были нормой для эллинов, давали соблазн новообращенным христианам. Исходя из этого, апостол Павел показывает высокий нравственный идеал брака.

Литература

1. Федоров И., свящ. Святоотеческое учение о послушании // Церковь и время. Научно-богословский и церковно-общественный журнал. Январь-март 2018. [Электронный ресурс]: <https://azbyka.ru/svyatootecheskoe-uchenie-o-poslushanii> (дата обращения 29.11. 2023).

2. Толковая Библия, или комментарий на все книги св. писания Ветхого и Нового Завета. Репринт. изд. / Под. ред. проф. А. П. Лопухина [2-е изд.] Стокгольм: Ин-т перевода Библии, 1987. Т. III. Новый Завет. 2133 с.

3. Манойлова М. А. Роль семьи в формировании у детей стратегий совладающего поведения // Семья-культура-образование в изменяющейся России: матер. Всерос. Науч.-практич.конф. с междунар.участием. г. Балашов, 17–18 ноября 2009г. / Под ред. О. В. Бессчастновой. Саратов: Научная книга, 2009. С. 287–291.

4. Манойлова, М. А. Психологические особенности родительского авторитета // Психолого-педагогические проблемы девиантного поведения личности: исследования, профилактика, преодоление / Под ред. Д. Я. Грибановой. Псков: ПсковГУ, 2015. С. 66–76.

5. О детях. Священное Писание и церковный опыт / Ред.-сост. Т. Н. Терещенко. 2-е изд. Москва: Дарь, 2012. 158 с.

6. Новый Завет о браке [Электронный ресурс]. URL: <https://azbuka.ru/novyy-zavet-o-brake> (дата обращения: 29.11. 2023).

7. Жила Стефан, прот. Руководство к изучению Посланий Святого Апостола Павла и Апокалипсиса. Учеб. пособ. для студ. 4 класса. Сергиев посад: МДА, 2006. 235 с.

8. Пархоменко Константин, свящ. Супружеская близость: что думал о ней Апостол Павел? [Электронный ресурс]: <https://azbyka.ru/forum/xfablog-entry/supruzheskaja-blizost-chto-dumal-o-nej-apostol-pavel.1937/> (дата обращения: 29.11. 2023).

ИДЕНТИЧНОСТЬ И ЦЕННОСТИ СОВРЕМЕННОЙ МОЛОДЕЖИ ПО РЕЗУЛЬТАТАМ ЭМПИРИЧЕСКОГО ИССЛЕДОВАНИЯ

*Манойлова М.А.,
доктор психологических наук,
доцент кафедры философии и теологии
ПсковГУ,
Виноградова Н.А.,
ассистент кафедры философии и теологии
ПсковГУ*

Аннотация: Сфера образования — социальный институт, который находится в обществе и отражает все проблемы общества. Студенческой молодежи в современном поливариантном мире трудно самоидентифицироваться, определиться с ценностями. Насколько удовлетворена молодежь своей жизнью и чувствует ли себя в безопасности? Нужны ли молодым людям духовно-нравственные поступки? Только ответив на эти вопросы возможно организовать условия для поддержки и помощи студенческой молодежи. Авторы статьи предлагают анализ эмпирического исследования, описывая портрет студента университета, современного молодого человека и пути выхода из сложившейся ситуации.

Ключевые слова: молодежь, эмпирическое исследование, идентичность, ценности, удовлетворенность жизнью, чувство безопасности, портрет молодого человека.

Современное общество находится в глубоком нравственном и духовном кризисе, все дальше отстает от соблюдения духовных законов бытия, что является основным источником кризисных явлений. Сфера образования — социальный институт, который находится в обществе и отражает все проблемы общества. В современное образование необходимо возвращать духовные и нравственные ценности, его необходимо очеловечивать через дисциплины учебного плана, через активизацию воспитательных мер духовно-нравственной направленности, через психолого-педагогическую поддержку становления и развития высоконравственного, ответственного, творческого, инициативного, компетентного гражданина России. Духовное и нравственное развитие и становление личности должно стать ключевой задачей современного образования [2].

Сохранение своих традиций и обычаев, моральных и нравственных ценностей, воспитание у граждан способности эффективно отстаивать внутренние и внешние потенциальные и реальные опасности и угрозы, исходя из национальных интересов своего государства, потребностей общества и личности — все это и есть духовно-нравственная безопасность личности, деятельность не только человека, но и общество в целом. Процесс функционирования системы духовно-нравственной безопасности опирается на доктринальные установки и нормативные положения государства в сфере духовно-нравственной безопасности, обычаи, традиции, культуру и т. п. общества и включает в себя целый спектр компонентов [1].

Рассмотрим содержание основных понятий, которые будем исследовать эмпирическим путем у современной молодежи: идентичность и ценности.

Под идентичностью будем понимать способность психики человека понимать, кто он есть и как ощущает свою принадлежность к чему либо: национальности, религии, к социальной группе. Идентичность понимается как состояние, когда есть определенный образец (личность, норма, пример — «значимый другой»), ориентируясь на который, человек чувствует себя на «своем месте». Такое состояние не может быть устойчивым и полным в молодости, но именно от сформированности самоидентичности зависит жизненные выборы молодежи, ощущение безопасности и удовлетворенность жизнью.

Проявление идентичности возможно как на социальном, так и на индивидуальном уровнях. Именно на социальном уровне происходит идентификация личности с нормами социума. Индивидуальный уровень формирует неповторимость личности при соотношении себя с окружающими.

По содержанию можно выделить следующие разновидности идентичности: статусная, ролевая, профессиональная, корпоративная, политическая, культурная, этническая, историческая, национальная, гражданская, патриотическая, территориальная, религиозная, виртуальная, сетевая, возрастная, гендерная, половая, психофизиологическая, телесная и прочее.

Что ценит современная молодежь и как понимает значимость ценностей в своей жизни? Под ценностью будем понимать характеристику предмета или явления, обозначающая признание его значимости для себя. Существуют материальные ценности и духовные ценности. Существуют жизненные и базовые ценности. Жизненные ценности — это постоянные ориентиры, которые помогают двигаться по жизни. Базовые ценности являются результатом исторического и культурного влияния на человека и итогом личностных ориентаций, расстановки приоритетов в процессе жизнедеятельности. Ценность есть

всегда значимость для чего-то. Когда человек понимает собственные ценности и смыслы, видит перспективу, куда и ради чего он движется, ценит свои результаты, то уверенность, безопасность и удовлетворенность будут возрастать.

Главным источником целенаправленной личностно и социально продуктивной активности молодых людей является самореализация, позволяющая воплотить в жизнь свой потенциал, свои внутренние возможности, способности. Особое значение в формировании развивающейся личности играет специфика объективных возможностей для развития и самореализации в регионе проживания [3]. Для этого важно нам знать психологические особенности молодых людей проживающих в Псковском регионе, как они себя идентифицируют, что ценят, как понимают содержание понятий входящих в гражданскую идентичность (патриотизм, родина, важность нравственных поступков), чувствуют ли себя в безопасности и удовлетворены ли своей жизнью и как представляют свое будущее.

Для того, чтобы найти ответы на все эти вопросы организовано было и проведено эмпирическое исследование в сентябре-октябре 2023 года, всего в исследовании приняло участие 264 респондента, студенты Псковского государственного университета.

Целью эмпирического исследования являлось выявление совокупности представлений, убеждений и ощущений, которые студенты Псковского государственного университета имеют о себе, включая свои ценности, предпочтения, социальную роль, гендерную идентификацию, этническую и культурную принадлежность и другие характеристики, определяющие его личность и удовлетворенность жизнью в данный момент, а также понимание содержания понятий «Патриотизм» и «Родина».

Для проведения эмпирического исследования была разработана авторская Анкета «Легко ли быть молодым?» из 24 вопросов и разработана яндекс форма для удобства анкетирования и анализа полученных данных.

Для формирования портрета современного молодого человека, студента Псковского государственного университета, были выделены следующие показатели.

1.Исследование идентичности:

- 1.1. Пол.
- 1.2. Гражданство.
- 1.3. Возраст.
- 1.4. Состав семьи.
- 1.5. Место проживания до поступления в вуз.
- 1.6. Конфессиональная принадлежность.
- 1.7. Национальность.
- 1.8. Ваш идеал, на кого хотели бы быть похожим.
- 1.9. Считают ли себя взрослым.

2.Ценности современной молодежи:

- 2.1. Список 14 ценностей, выбрать нужно было не более пяти.
- 2.2. Знание и ценности традиций своего народа.
- 2.3. Ценность выбранной профессии, на которую обучаются в вузе.
- 2.4. Кем хотят стать в будущем.
- 2.5. Название последней книги и автора, которую прочитали.

3.Удовлетворенность жизнью и чувство безопасности.

Оценка чувства собственной безопасности и удовлетворенности жизнью в данный момент по предложенной шкале. Что необходимо изменить, чтобы ваша удовлетворенность жизнью стала более высокой.

4. Знание содержания основных понятий для формирования гражданской идентичности

4.1. Определение содержания понятия «Родина».

4.2. Определение содержания понятия «Патриотизм».

4.3. Насколько важно совершать нравственные поступки. Кто с вами говорил о важности совершения нравственных поступков.

Анализ эмпирического исследования

I. Анализ результатов эмпирического исследования идентичности:

1.1. Женский пол 70,1 %, мужской пол 29,9 %.

1.2. Граждане РФ 98 %, других государств 2 %.

1.3. Возраст 18 лет 45,8 %, 17 лет 25,4%, 21 год 8%, 20 лет 6,8%, 19 лет 6,4%, 22 года 2,7%, старше 23 лет 4,2%.

1.4. Семья полная у 71,6%, с одним родителем 25,8 %, сирота — 2,7 %.

1.5. Место проживания респондентов в городе 75,4%, в поселке — 15,9%, в деревне 8,7%.

I.6. Конфессиональная принадлежность

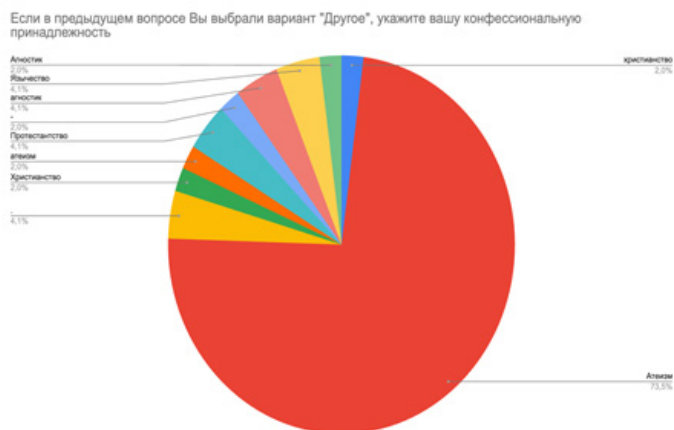
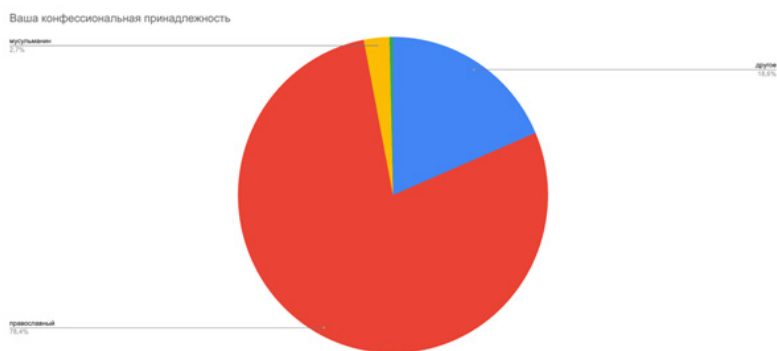

I.7. Национальность

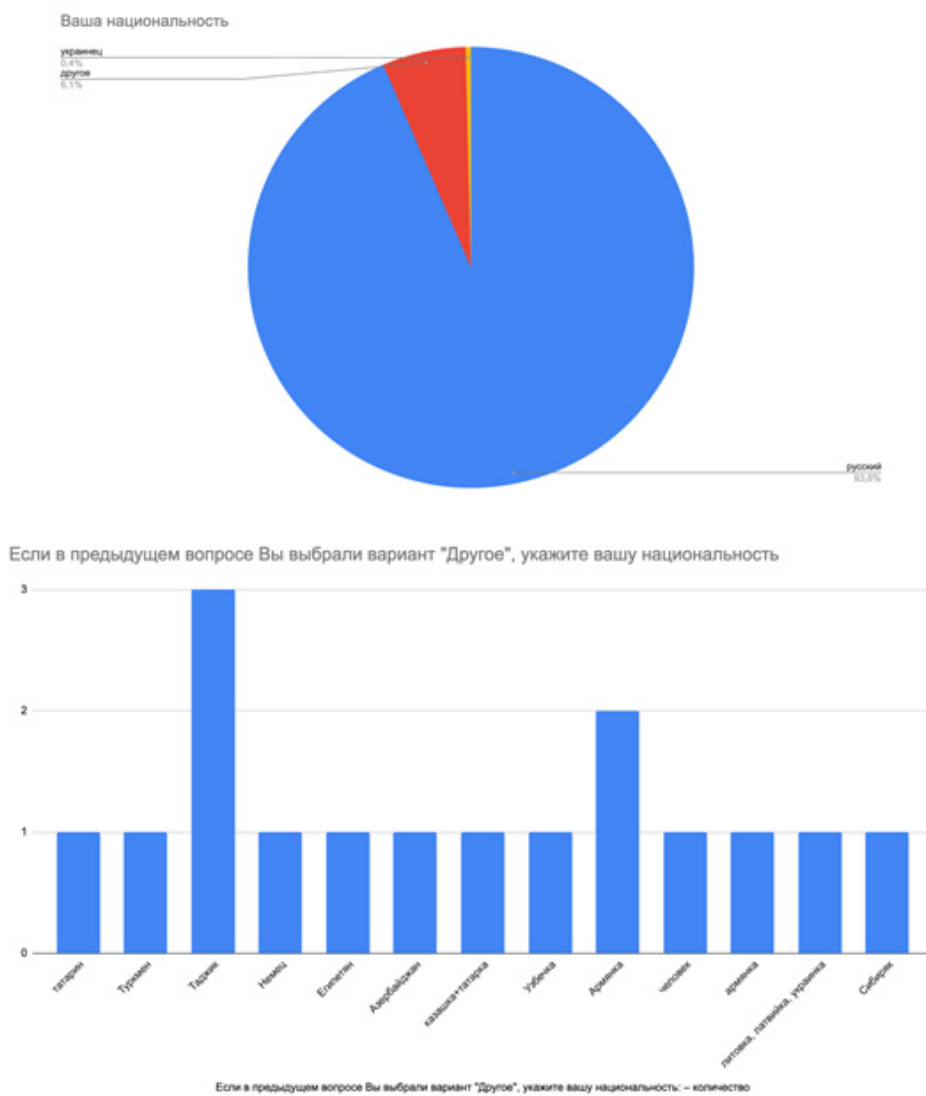

I.8. На вопрос написать «ваш идеал личности из жизни, на кого бы вы хотели быть похожим», студенты ответили : на своих родителей — 46%; известные личности (Ленин, Пол Уокер, Лейла Денмарк и т. п.) — 26%, хочу стать счастливым человеком — 27%, на учителя — 11%.

I.9. Считаете ли вы себя взрослым: 43,7 % считают себя взрослыми, 25,3% не считают еще себя взрослой личностью, 14,6% считают себя взрослыми с конкретными характеристиками — ответственный, 11,4 % считают себя частично взрослыми и 5,1% считают себя самостоятельными и это их характеризует как взрослого человека.

Считаете ли себя взрослым? Перечислите признаки вашей взрослости

- Частично взрослый
- Дает конкретные характеристики: самостоятельность
- Дает конкретные характеристики: ответственность
- Считает себя взрослым
- Не считает себя взрослым

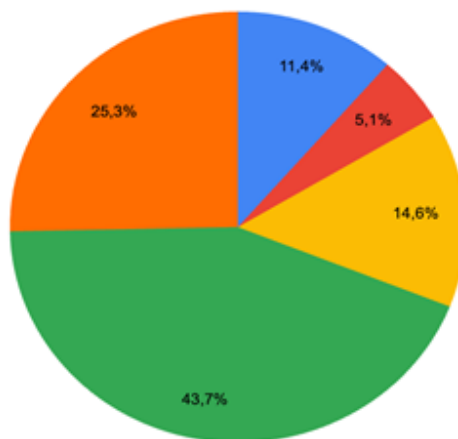

II. Анализ результатов эмпирического исследования ценностей современной молодежи:

2.1. Из предложенного списка ценностей, просили выбрать не более пяти.

На ваш взгляд, что наиболее ценно для жизни (не более 5-ти)

саморазвитие	181	13,7%
любовь	167	12,6%
семья	165	12,4%
доброта	157	11,8%
материальное благосостояние	107	8,1%
личный рост	103	7,8%
милосердие	79	6,0%
карьера	79	6,0%
спокойная жизнь	77	5,8%
профессиональный рост	59	4,4%
высокая зарплата	56	4,2%
удовольствия	48	3,6%
рождение детей	28	2,1%
высокий статус в обществе	20	1,5%

2.2. Знание ценностей и традиций своего народа.

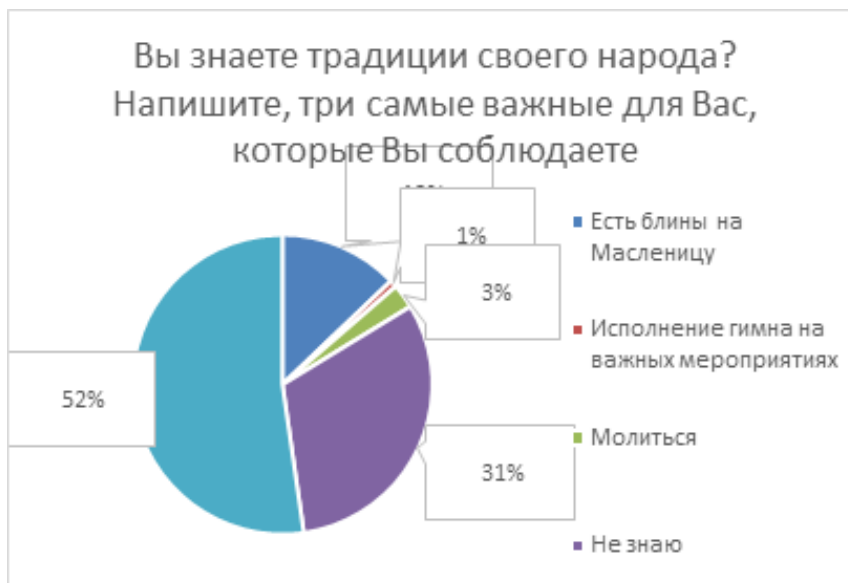

2.3. Ценность выбранной профессии, на которую обучаются в вузе

Вы связываете свою будущую профессию с той специальностью, на которую вы поступили учиться в университете?

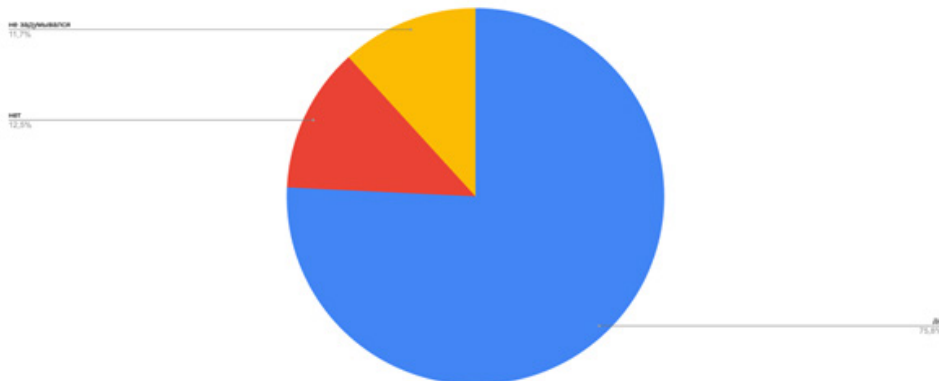

2.4. Напишите, пожалуйста, название последней книги и автора, которую вы прочитали, чаще всего в ответах студентов встречаются следующие авторы:

1. Ф.М. Достоевский «Преступление и наказание», «Бедные люди», «Братья Карамазовы»
2. Шарлотта Бронте «Джейн Эйр»
3. Михаил Булгаков «Мастер и Маргарита»
4. Эрих Мария Ремарк «На западном фронте без перемен», «Жизнь взаимы»
5. Л.Н. Толстой «Война и мир».

2.5. Кем вы хотите стать в будущем

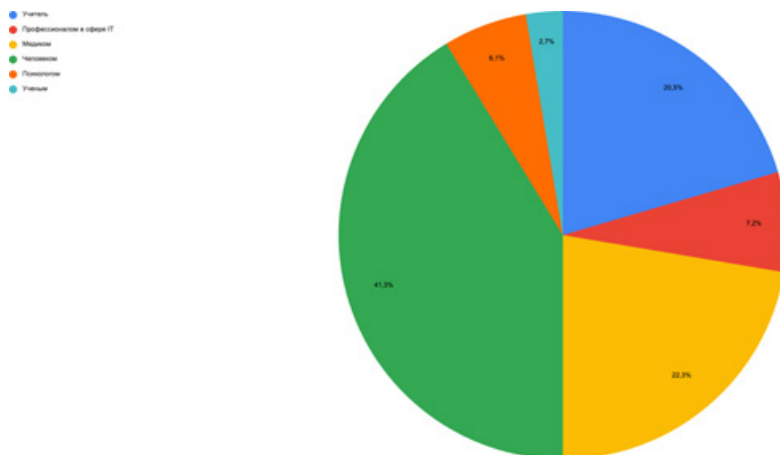

III. Удовлетворенность жизнью и чувство безопасности

На сколько вы удовлетворены своей жизнью в данный момент

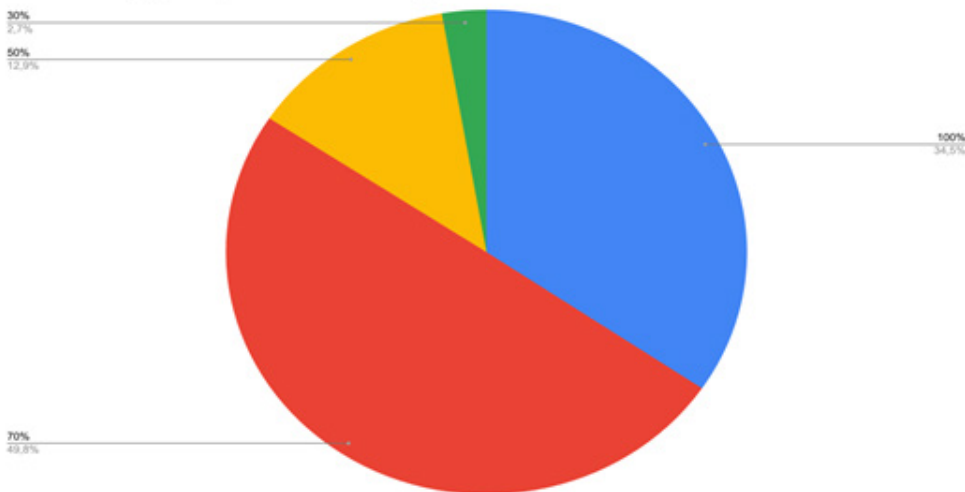

На вопрос «С вашей точки зрения, что необходимо изменить, чтобы ваша удовлетворенность жизнью стала более высокой?» Респонденты ответили:

1. Побороть лень — 33%
2. Улучшить условия проживания — 20%
3. Улучшить материально благосостояние — 20%
4. Меня все устраивает — 10%
5. Создать семью — 17%

На сколько вы чувствуете себя в безопасности в данный момент

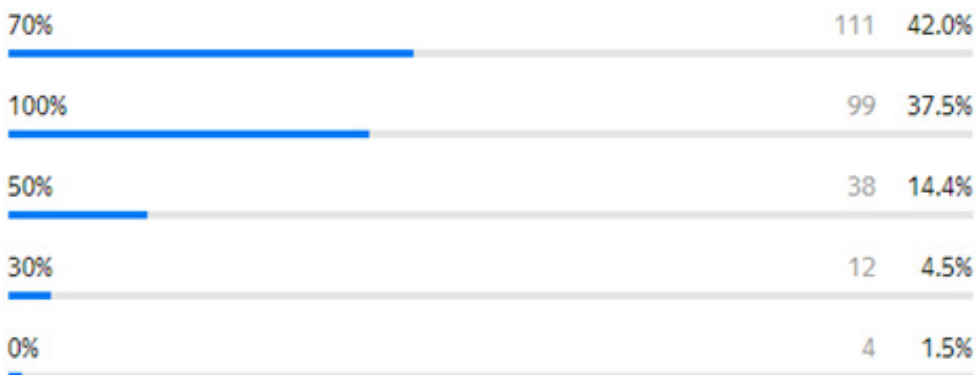

VI. Знание основных понятий для формирования гражданской идентичности

4.1. Определение содержания «Родина»

- Родина - это место где я родился
- Родина - это все вокруг меня
- Родина - это место где меня ценят
- Родина - это дом
- Родина - это место где я чувствую себя в безопасности

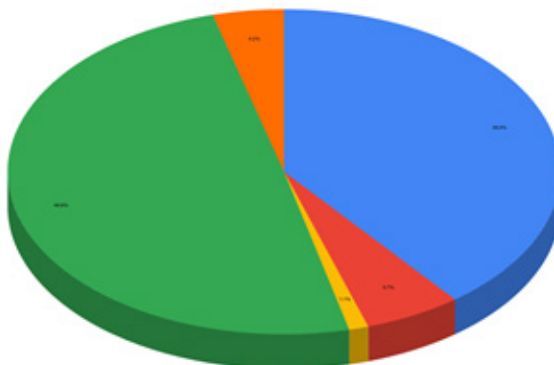

4.2. Определение содержания «Патриотизм»

- Патриотизм - это политический принцип
- Патриотизм - это жизнь
- Патриотизм - это борьба во имя Родины и народа
- Патриотизм - это любовь к Родине
- Патриотизм - это чувство гордости за свою страну

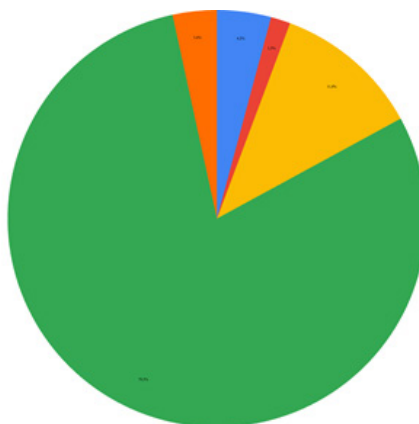

Кто вам лично говорил о важности нравственных поступков (не более 3-х)

родители	237	33.6%
бабушка, дедушка	179	25.4%
педагоги, воспитатели	177	25.1%
авторитетный наставник, тренер	39	5.5%
друзья	33	4.7%
сестры, братья	24	3.4%
духовник	17	2.4%

По результатам эмпирического исследования можно описать портрет молодого человека, студента Псковского государственного университета:

1. Анализ результатов эмпирического исследования идентичности:

У респондентов четкая половая, возрастная и гражданская идентификация, в данной выборке респондентов из полной семьи 71,6%, из семьи с одним родителем 25,8 %, сирот — 2,7 %. По месту проживания респондентов до поступления в вуз проживали в городе 75,4%, в поселке — 15,9%, в деревне 8,7%. Идентифицируют себя по конфессиональной принадлежности с православными 78,4%, другое указали 18,6 % и мусульман 2,7%. Из 18,6 % выбора «Другое» по конфессиональной принадлежности 73,5% указали — атеист. По национальности себя идентифицируют с русскими 93,6 %, другое выбрали 6,1%.

Студенты выбрали как «идеал, на которого хотели бы быть похожими» своих родителей — 46%, на известные личности 26%, хочу стать человеком 27% ответов.

Из данной выборки 43,7 % считают себя взрослыми, 25,3% не считают еще себя взрослой личностью, всего лишь 5,1% считают себя самостоятельными и это их характеризует как взрослого человека.

2. Ценности современной молодежи:

Из предложенного списка ценностей (14) на первое место респонденты выбрали ценность «саморазвитие» — 13,7%, на втором месте «любовь» как ценность выбрали 12,6%, на третьем месте «семья» как ценность выбрали 12,4 %, на четвертом месте ценность «добродетель» — 11,8% и на пятом месте «материальное благосостояние» — 8,1%, на предпоследнем месте ценность «рождение детей» выбрали 2,1% респондентов.

Выяснилось, что знают из ценностей и традиций своего народа : праздники — 52%, не знают ничего 31%, остальные указали единичные мероприятия.

Ценность выбранной профессии, на которую обучаются в вузе: 75,8 % связывают свою профессиональную сферу с той специальностью на которую поступили учиться в вузе; категорическое «нет» ответили 12,5%; не задумывались пока над этим вопросом 11,7%.

На вопрос «Кем вы хотите стать в будущем» респонденты ответили «человеком» — 41,3 %, остальные идентифицировали себя с выбранной профессией

«медиком» — 22,3%, «учителем» — 20,5%, «профессионалом IT» — 7,2%, «психологом» — 6,1%, «ученым» — 2,7%.

3. Удовлетворенность жизнью и чувство безопасности

В данный момент чувствуют себя в безопасности на 70% всего 42% респондентов, на 100% чувство безопасности у 37,5 % респондентов, на 50% чувствуют себя в безопасности 14,4%, на 30 процентов лишь 4,5 % респондентов и чувствуют себя на 0% в безопасности 1,5 процента (4 человека).

Удовлетворены своей жизнью в данный момент на 70% — 50% респондентов, на 100% — 24,2 %, на 50% — 18,2 % респондентов, на 30% оценили свою удовлетворенность 6,4 % и на 0% — 1,1% (3 человека).

4. Знание основных понятий для формирования гражданской идентичности

Определение содержания «Родина» :

Это дом — 49,6%

Место где я родился — 39,6%

Это все вокруг меня — 5,74%

Это место, где я чувствую себя в безопасности — 4,2%

Место где меня ценят — 1,1%

Определение содержания «Патриотизм»:

Это любовь к Родине -79,5%

Это служба во имя Родины и народа — 11,4%

Политический принцип — 4,2%

Это чувство гордости за свою страну — 3,4%

Это жизнь — 1,5%

На вопрос насколько важно в современной жизни совершать нравственные поступки: на 100 процентов важно ответили — 59,1 % респондентов; на 70 % важно ответили — 31,8 % респондентов, на 50% важно ответили — 8,33% и на 30% и на 0% оценили по — 0,4%. О важности совершать нравственные поступки больше всего молодежь черпает знания из семьи, так от родителей указали — 33,6%, от бабушки и дедушки — 25,4, на третьем месте педагоги и воспитатели — 25,1 %.

И в заключении по результатам эмпирического исследования можно описать портрет современного студента Псковского государственного университета: имеет четкую гражданскую, половую и возрастную идентификацию. Большинство (71,6%) выросли в полных семьях, проживают в городе и относят себя к православной конфессии. На первом месте среди ценностных ориентаций стоит «саморазвитие», на втором — «любовь», на третьем — «семья». По прежнему любовь, семья и доброта являются определяющим ценностями в жизни молодежи. Как идеал личности выбрали большинство респондентов — родителей — это показатель авторитета родителей и уважения к ним, можно предположить и положительного психологического климата в семье. Меньше половины респондентов (43,7 %) считают себя взрослыми, а четверть (25,3%) не считают еще себя взрослой личностью.

Ценность выбранной профессии у данной выборки молодежи высока, так же многие идентифицируют уже себя в будущем с профессиональной деятельностью, на которую обучаются в вузе.

Небезопасным для региона, на наш взгляд, является выбор ценности «рождение детей» 2,1%, всего лишь 28 человек выбрали «рождение детей» как

ценность, что будет усугублять депопуляционный процесс.

В данный момент у студентов удовлетворенность жизнью выше, чем чувство безопасности.

Большинство студентов верно описывают содержание понятий «Родина» и «патриотизм», так «Родина» понимается студентами как «дом и место, где родился», а понятие «патриотизм» как «любовь к Родине и служба во имя Родины и народа».

Для большинства важно совершать нравственные поступки и быть полезным обществу. Знания о нравственности получают в первую очередь из семьи, от педагогов и воспитателей.

Наблюдается смещение основных принятых приоритетов российской традиции и православия — любовь и семья в пользу, продиктованного модой XXI века на «успешную» жизнь, саморазвития индивида. Некоторые студенты все же испытывают трудности в самоидентификации и определении своих ценностных ориентиров.

Для решения проблем самоидентификации и развития традиционных ценностей, формирования гражданской идентичности и патриотизма важно создавать условия для поддержки молодежи, включая формирование духовно-нравственных ценностей в образовательный процесс через внесение в учебные планы всех направлений обучения дисциплины «Основы российской государственности» и организацию «Центров духовно-нравственного воспитания» в высших учебных заведениях.

Литература

1. Виноградова Н. А. Принципы духовной безопасности // Сборник материалов X Международной научно-практической Свято-Тихоновской конференции (Псков, 27–29 августа 2023 г.) / под редакцией М. А. Манойловой. Псков: ПсковГУ, 2023. С. 26–30.

2. Манойлова М. А. Духовно-нравственная компетентность будущих теологов // Вестник Псковского государственного университета. Серия «Социально-гуманитарные науки». Вып. 2. Псков: ПсковГУ, 2015. С. 199–205.

3. Манойлова М. А. Возможности самореализации современной молодежи // Вестник Псковского государственного университета. Серия «Психолого-педагогические науки». Выпуск 1. Псков: ПсковГУ, 2015. С. 54–59.

РАСХОДНЫЕ КНИГИ ЩЕМЕРИЦКОЙ (ЛАВРСКОЙ) НИКОЛАЕВСКОЙ ЦЕРКВИ ПЕЧЕРСКОГО РАЙОНА ПСКОВСКОЙ ОБЛАСТИ

*Миронова Ю. Ю.
студент 4 курса кафедры философии и теологии
направления «Теологии» ПсковГУ
Научный руководитель: Герасимова И. В.
канд. ист. наук, канд. искусствоведения,
доцент кафедры философии и теологии ПсковГУ*

Аннотация: Щемерицкая (Лаврская) Николаевская церковь расположена на юге Печорского района на реке Лидва: до границы с Эстонией 10 км, а с Латвией — 4 км. В храме сохранился приходской архив, позволяющий изучить отдельные периоды ее истории. Среди источников архива хранятся расходные

книги XIX и XX веков. Эти книги содержат уникальную информацию о клириках и организации приходской жизни Лаврской церкви.

Ключевые слова: Щемерицкая (Лаврская) Николаевская церковь, расходные книги, жалование, выплаты.

В настоящее время важно знать историю и жизнь храма, ведь Церковь является неотъемлемой частью жизни православного человека. В советское время было уничтожено много церквей, документов и церковных ценностей в России, однако некоторые церковные архивы уцелели и представляют большую ценность для историков Русской Православной Церкви. Один из таких архивов находится во Псковской области Печерского района в деревни Лавры в церкви Святого Николая Чудотворца.

Щемерицкая Николаевская церковь построена в 1790 году полковником Плещеевым. Церковь была однопрестольной, деревянной, на каменном фундаменте. Колокольня была так же деревянной. Надписей и обозначения веса на колоколах не было. С 1920 года селение Лавры входило в состав Эстонии. В это время приход подчинился Нарвской епархии Эстонской Апостольской Православной Церкви.

Никольская церковь была разрушена во время Великой Отечественной войны в 1944 году. На месте церкви установлен крест. Богослужения стали совершаться в сторожке церкви, которую со временем перестроили в церковь, поэтому алтарь в храме смотрит на юг, а не на восток.

Благодаря стараниям протоиерея Сергия Поспелова в 1964 году были построены колокольня, купол, устроен новый иконостас. Внутри храм был расписан. Церковь освящена в 1970 году в день Святой Троицы архиепископом Псковским и Порховским Иоанном. В августе 2020 года здесь состоялось первое архиерейское богослужение после 1970 годов, Владыке Тихону сослужил и иерей Алексей Сущенко, настоятель храма святителя Николая в поселке Лавры на данный момент.

Рассмотрим сохранившиеся в приходском архиве расходные книги 60-гг. XX века.

Расходные книги — это документы, в которых фиксировались расходы денежных средств. Они рассчитаны на год, записи ведутся по месяцам. Расходные книги включают в себя выплаты жалования служащим, расходы церкви. Содержание приходно-расходных книг зависит от функций и основных направлений деятельности хозяйственных и административных ячеек, в которых они создавались.

По расходным книгам можно воссоздать состав клира и служащих в церкви мирян. С 1963 по 1970 год в храме служило два священника — Поспелов Сергей Васильевич, Быстров Владимир Петрович, псаломщик совмещал функции чтеца, регента и, возможно, алтарника — Быстров Ефим Николаевич, звонарь — Авдеев Николай Федорович. Приходской жизнью руководила староста — Грабовская Екатерина Николаевна, в книгах также упоминаются счетовод — Ромадина Евдокия Васильевна и уборщица — Беляева Евдокия Семеновна, регулярно получавшие жалованье. В 1970 году проявилась новая должность заместитель старосты ее возглавил Семеновский Сергей Алексеевич.

В расходная книга за 1963 год включает выплаты жалованья служащим церкви — клирикам и обслуживающему персоналу. Хор состоял из 14 человек, судя по ведомости.

Рассмотрим, какое жалование получали клирики церкви в 1963 году.

У настоятеля храма Сергея Васильевича жалование не повышалось и составляло 130 рублей, у второго священника Владимира Петровича жалование было 50 рублей, у псаломщика Ефима Николаевича — также 50 рублей. Староста получал 40 рублей, звонарь Николай Федорович — 7 рублей 39 копеек, уборщица Евдокия Семеновна — 22 рубля, а счетовод Евдокия Васильевна — 15 рублей. Хор, судя по ведомостям, состоял в то время из 14 певчих. Главным в хоре руководил регент, упоминаются альт, тенор, бас. Регент получал жалования 109 рублей, что немного не дотягивает до жалования настоятеля прихода, альт — 12 рублей, у баса жалование составило 38 рублей. Регулярно в книге упоминаются расходы на свечи, которые покупались в Печерской торговле в магазине № 22, их сумма за месяц составляла 30 рублей. Среди других расходов упоминаются выплаты из кассы временным рабочим за ремонт храма [1].

В расходной книге за 1965 год перечисляются выплаты жалования служащим церкви — клирикам и обслуживающему персоналу. Хор в этом году состоял из 15 человек. Сумма жалований не изменилась, кроме регента — в этом году его ежемесячная зарплата была понижена и составляла 84 рубля, в то же время уборщице повысили жалование на 50 копеек. Изменения в жаловании коснулись и певчих хора: альту было положено 18 рублей, тенору — 17 рублей, басу — 6 рублей, а дискант получал ежемесячно 14 рублей.

Среди других расходов, кроме традиционных свечей, выявляется покупка дров для отопления у гражданина Николая Хавина на сумму 50 рублей. На покупку воска у Клявского Ивана Яковлевича было потрачено 20 рублей. Другие расходы были направлены на выплаты рабочим за охрану церкви в пасхальной ночи [2].

Расходная книга за 1966 год опять выявляет изменение оплаты певчим, при том, что у других клириков суммы стабильны. Регент хора в этом году получал жалование 72 рубля, альт 6 и 18 рублей, тенор 17 рублей, бас 20 рублей, дискант 14 и 12 рублей. В этом году дрова закупались у Пневнова Андрея Степановича для отопления храма в размере 10 кубов на сумму 60 рублей. Для покупки продуктов к празднику Святой Троицы была потрачена сумма 88 рублей [3].

В расходной книге за 1968 год изменение претерпевает жалование священника Сергея Васильевича: оно повысилось до 200 рублей, оплату звонаря повысили до 10 рублей, уборщицы Евдокии Семеновны — до 30 рублей и счетовода Евдокии Васильевны — до 20 рублей. Остальные зарплаты клириков и трудящихся в храме не изменились, за исключением регента и хора. В процессе изучения ведомостей становится понятным, что каждый год пересматривался штат певчих и жалование. В 1968 году в хоре числилось 10 человек; упоминается альт, тенор, бас и два дисканта. Регент в этом году получал жалование 76 рублей, альт — 20 рублей, тенор — 17 рублей, бас — 20 рублей, дискант — 14 и 12 рублей.

Традиционно в книге упоминаются расходы на свечи, которые покупались в Печерской торговле в магазине № 22: их сумма за месяц составляла 60 рублей. Другим расходом было приобретение дров у Хавина Николая на сумму 120 рублей. Среди впервые выявленных расходов стала покупка краски, клея, и кисточек для ремонта храма на сумму 150 рублей, покупка бревен для ремонта на сумму 240 рублей [4]. Возможно, что сэкономленные на хоре денежные средства пошли на ремонт храма.

В расходной книге за 1970 год мы видим дальнейшую тенденцию к уменьшению количества хористов в храме: хор состоял уже из 9 человек. В то же

время увеличилось жалование старосты Екатерины Николаевны до 60 рублей и уборщицы Евдокии Семеновны поднялось жалование до 60 рублей. Псаломщик Ефим Николаевич, совмещал в этом году функции регента и чтеца: жалование у него выросло до 100 рублей. В ведомостях хора сумма выплат составила на этот год: альт — 19 рублей, тенор — 16 рублей, бас — 21 рубль, дискант — 11 рублей. Сумма за месяц расходов на свечи составляла 100 рублей. Выплата из кассы для покупки продуктов к празднику Святой Троице составила сумму 156 рублей, были закуплены дрова для отопления сторожки на сумму 70 рублей [5].

Таким образом, благодаря расходным книгам мы можем изучить структуру жизни и деятельности, практически все сферы церковной жизни. В них можно проследить как менялась жизнь в Церкви, какие жалования получали служащие, из скольких человек состоял хор, и кто в нем, судя по сумме жалования, более других ценился как специалист, где церковь приобретала свечи, дрова, продукты и другие необходимые для организации церковной жизни предметы.

Литература

1. Расходная книга 1963 года /Архив Лаврской Свято-Николаевской церкви Печорского р-на Псковской области
2. Расходная книга 1965 года /Архив Лаврской Свято-Николаевской церкви Печорского р-на Псковской области
3. Расходная книга 1966 года /Архив Лаврской Свято-Николаевской церкви Печорского р-на Псковской области
4. Расходная книга 1968 года /Архив Лаврской Свято-Николаевской церкви Печорского р-на Псковской области
5. Расходная книга 1970 года /Архив Лаврской Свято-Николаевской церкви Печорского р-на Псковской области.

ДОБРОДЕТЕЛЬ ТЕРПЕНИЯ В ЭПИСТОЛЯРНОМ НАСЛЕДИИ ПРЕПОДОБНОГО АМВРОСИЯ ОПТИНСКОГО

*Осицова В.О.
студентка 5 курса
кафедры философии и теологии
направления «Теологии» ПсковГУ,
Научный руководитель: Манойлова М.А.
доктор психологических наук,
зав. кафедрой философии
и теологии ПсковГУ*

Аннотация: В статье рассматривается христианская добродетель терпения в эпистолярном наследии преподобного Амвросия Оптинского как одна из основополагающих добродетелей, необходимых для стяжания Духа Святого и спасения души.

Ключевые слова: добродетель, терпение, эпистолярное наследие, преподобный Амвросий Оптинский.

Добродетель терпения, несомненно, считают венцом спасения, она один

из Даров Духа Святого. Благодать терпения — самая сильная из всех других, потому что это основание всех других добродетелей. Без терпения невозможно стяжать Венцы для Царствия Небесного. В Библейской энциклопедии архимандрита Никифора (Бажанова) терпение трактуется как добродетель, состоящая в благодушном перенесении всех бед, скорбей и несчастий, неизбежных в жизни почти каждого человека. Бог есть Бог терпения и утешения [Рим. XV, 5].

Господь Иисус Христос служит высочайшим образцом терпения для всех верующих [Ис. LIII, 7] «Терпением вашим спасайте души ваша» — учит нас Господь Иисус Христос в Евангелии [Лк. 21:19]. Терпению Христа нет равного. Страдания, выпавшие на Его долю, неизмеримо превышают все скорби, когда-либо переносимые людьми. Пророк Исайя по праву называет Его мужем скорбей, изведавшим болезни, но апогеем терпения Христа стал его Крестный Путь.

По словам преподобного Серафима Саровского «христианское подвижничество требует терпения и великодушия. Терпение есть трудолюбие души, а трудолюбие состоит и в добровольных трудах, и в перенесении невольных (скорбных) искушений. Законом терпения служит любовь к трудам, опираясь на них, ум надеется получить обетование будущих благ» [7].

«Сколько здесь потерпишь с благодарением, столько в будущей жизни насладишься утешением духовным. Посылаемые Господом земные скорби суть залога вечного спасения, почему их должно переносить с терпением, а терпение тогда изливается в душу человека, когда человек за свои скорби благодарит и славословит Создателя» [7].

Обратимся к эпистолярному наследию преподобного Амвросия Оптинского, и в его письмах рассмотрим духовные советы о стяжании добродетели терпения.

Преподобный Амвросий Оптинский, Великий старец и подвижник Русской православной Церкви середины XIX века, подвизавшийся в одном из самых Благодатных и утешительных монастырей Оптиной Пустыни.

На протяжении целого столетия в Оптиной Пустыни сформировалась целая плеяда духовных старцев, объединенных живой преемственностью и одинаковым духовным устройением и поистине, ни в одном из русских монастырей старчество не было поставлено так твердо, так прочно, как в Оптиной Пустыни.

Преподобный Амвросий Оптинский, можно сказать, и возглавил Оптинское старчество. Слава о преподобном Амвросии Оптинском распространялась повсюду. Его душа искала живого, личного общения с людьми, он приобрел славу опытного наставника и руководителя в делах не только духовной жизни, но и практической.

Преподобный Амвросий обладал необыкновенно живым острым, наблюдательным, пронизательным и углубленным постоянною сосредоточенною молитвою умом, вниманием к себе и знанием Светоотеческой литературы. По благодати Божией его пронизательность переходила в прозорливость. Он глубоко проникал в душу своего собеседника и читал в ней, как в раскрытой книге, не нуждаясь в его признаниях. Со всеми качествами своей богато одаренной души преподобный Амвросий, несмотря на свою постоянную болезнь и хилость, соединял неиссякаемую жизнерадостность и умел давать свои наставления в такой простой и шутиливой форме, что они легко и навсегда запоминались каждому слушающему. Преподобного Амвросия Оптинского отличали Святая простота и любовь к людям.

Эпистолярное наследие преподобного Амвросия Оптинского — это пись-

ма, сборники его писем с духовными советами, утешениями страждущим душам.

Его письма раскрывают полную и ясную картину внутренней и духовной жизни человека, указывают высшую цель его стремлений и способы, как достигнуть этой цели, состоящей в утверждении в своей душе Царства Божия. Они представляют собой неисчерпаемый кладезь духовных сокровищ, столь необходимых для всех ищущих спасения. В основе их лежит евангельское и святоотеческое учение. Из жития преподобного Амвросия старца Оптинского известно, что всю жизнь его мучили многочисленные болезни, которые он переносил с ангельским терпением. Господь давал старцу силы ежедневно принимать сотни страждущих людей, приходивших в его келью, с любовью утешая их не только словом, но и самим примером терпения. В этом он следовал Господу нашему Иисусу Христу, Который «Въ немже бо пострада, Самъ искушенъ бывъ, можетъ и искушаемымъ помощи» [Евр. 2:18].

В письмах старца Амвросия каждое слово направлено к спасению душ тех, кто обращается к нему. Спасение души есть не что иное, как очищение ее от страстей, насаждение в ней добрых христианских чувствований, приготовление ее к тому, чтобы она сделалась храмом Духа Божия.

Бесконечно разнообразны человеческие характеры и условия их жизни, но, по мысли старца Амвросия, ни место, ни окружающая обстановка не могут повлиять в худшую сторону в вопросах спасения, если сам христианин будет проявлять решимость добрыми делами угождать Богу.

«Во всяком месте и во всяком состоянии были и есть спасающиеся и погибающие, — пишет старец Амвросий, — и это происходит от нашего произволения. Если мы оставим свои хотения и разумения и потщимся исполнять хотения и разумения Божии, то во всяком месте и во всяком состоянии спасемся. А если будем держаться своих хотений и разумений, то никакое место, никакое состояние нам не помогут. Ева и в раю преступила заповедь Божию, а Иуде злосчастному жизнь при Самом Спасителе не принесла никакой пользы. Везде потребно терпение и понуждение к благочестивой жизни» [5, с. 94].

В Священном Писании имеются ясные указания о необходимости скорбей для ищущих спасения. Сам Господь сказал: «В мире скорбии будете» [Ин. 16:33]. Эти скорби составляют крест, который каждый человек должен понести в своей жизни. Скорби, болезни и бедствия должны приниматься христианином, как от руки Божией, потому что Промыслом Божиим они посылаются для нашего вечного спасения. В горниле скорбей в душе человека рождается та добродетель, которую трудно приобрести в жизни спокойной, чуждой страданий. Скорбь рождает терпение. В свете евангельского учения поучает своих духовных чад оптинский старец Амвросий. «Всякий христианин чем-либо да испытывается, — пишет он в одном из писем, — один бедностью, другой болезнью, третий разными недоумениями. И этим испытывается твердость веры, и надежды, и любви Божией, то есть к чему человек более склоняется, к чему более прилепляется, горе ли стремится, или еще пригвожден к земному; чтобы человек-христианин чрез подобные испытания сам видел, в каком он находится положении и расположении, и невольно смирялся» [6, с. 35]. «Не обленимся, — учит старец, — каяться и смиряться и терпеть посылаемые скорби и болезни, внимая евангельскому слову Господа: «В терпении вашем стяжите души ваша»; и: «претерпевый до конца, той спасен будет» [6, с. 56].

Почти во всех своих письмах преподобный Амвросий глубоко затрагивает вопрос о терпеливом перенесении всех скорбных обстоятельств, встречаю-

щихся с христианином. В них он видит особое промыслительное действие Божие, попускаемое для спасения человека. «Скорби, — говорит он, — это дар Божий, и все, что делается промыслительно от Господа, то делается к пользе нашей душевной» [6, с. 60]. «Ведь вы — христианин, ищущий спасения вечного и желающий наследовать Царствие Небесное, — пишет старец одному землевладельцу, унывающему от неудач в хозяйственных делах. А в слове Божиим сказано, что многими скорбями подобает нам внити в Царствие Небесное. Поэтому несколько не должно удивляться, не говорю уже унывать и малодушествовать, когда посещают нас различные скорби в предположенных намерениях, различные препятствия и неудачи» [5, с. 37]. Тех же, которые не желали принимать скорбных обстоятельств и даже помышляли переменить место жительства, чтобы избежать их, старец убеждал такими словами: «Пока мы находимся на земле, нигде без скорби пребыть не можем; хотя бы залезли на облака, и там от скорбей не уйдем». [6, с. 186]. «На земле предписано нам иметь скорбные испытания, — пишет он в другом письме, — как сказано Самим Господом: «В мире скорбни будете». Слова эти ясно показывают, что хотя бы все места целого мира исходили, а бесскорбного положения нигде не обрящешь; везде потребно будет и смирение, и терпение, и неосуждение других» [5, с.36]. Все скорби, посещающие христианина, есть не что иное, как крестоношение, о чем старец Амвросий пишет: «Креста нигде не избежишь» [6, с.189].

Старец Амвросий наставляет своих духовных чад видеть в скорбях Промысел Божий и приучает их к терпению. «Помни, — зовет он, — что плод благой стяжевается в терпении. Терпение же не приобретается без различных скорбей и неприятных случаев, смиряющих возношение наше» [6, с. 216]. Преподобный Амвросий побуждает всех христиан переносить с терпением всякие встречающиеся скорби. «Советую тебе, — пишет он монахине, — более всего вооружай себя к терпению и понесению разных приключений и неудобств, а иначе нельзя успокоиться» [6, с. 185]. «И не говори, что более не можешь терпеть и выносить неудобства затруднительных обстоятельств, а лучше по возможности старайся терпеть и охранять душу свою в возможно мирном устройении... против всего и против всех» [6, с. 187]. «Есть и поговорка, которою обыкновенно утешают себя скорбящие в затруднительном положении: «Терпел Моисей, терпел Елисей, терпел Илия, потерплю и я» [4, с. 181].

Для стяжания в ищущих спасения добродетели терпения старец указывает: «Бог устрояет все только полезное и душеполезное и спасительное. Только с нашей стороны требуется не малодушествовать, а с покорностью воле Божией потерпеть посылаемые скорби и болезни, смиряясь перед Богом и людьми, и не дерзая никого обвинять или осуждать, чтобы и на нас сбылось евангельское слово Господне: «Не судите, и не судят вам» [5, с. 191]. Все скорбные обстоятельства, по мысли старца Амвросия, устраиваются к нашему спасению. Господь, как любящий Отец, посылает каждой душе то, что ей на пользу. В одном из писем иеросхимонах Амвросий пишет: «Земной же удел человеческий — скорбь, труд, болезни, подвиг, печали, недоумения, теснота, лишения того или другого, оскорбления, смущения, восстание страстей, борьба с ними, одоление или изнеможение, или безнадежие и подобное сим» [5, с. 105]. «Потерпи; может, откроется тебе откуда-либо клад, тогда можно будет подумать о жизни на другой лад; а пока вооружайся терпением и смирением, и трудолюбием, и самоукорением» [4, с. 18].

Преподобный Амвросий убеждает своих чад, что «большая часть страдающих из нас подвергается страданиям, как следствиям или неправильных мыс-

лей, или ошибочных действий» [5, с. 105]. Поэтому, «как ни тяжел крест, который человек несет, но дерево, из которого он сделан, выросло на почве его сердца» [5, с. 106]. На недоуменный вопрос многих: «Почему же тогда страдают благочестивые и праведники?» читатель находит убедительный ответ в письмах оптинского старца. «Всеблагий Господь, — пишет преподобный старец Амвросий, — праведным посылает различные скорби, во-первых, для того, чтобы не ослабевали в подвигах благочестия и, разленившись, не уклонялись в противную сторону и не погибли, как сказано у пророка Иезекииля: «Егда реку праведному: жизньию жив будещи, сей же, уповая на правду свою, и сотворит беззаконие, вся правды его не вспомнятся, в неправде своей, юже сотвори, в той умрет» [Иез. 33:13]. Во-вторых, праведным Господь посылает различные скорби для того, чтобы чрез это они совершенно очистились от грехов и страстей и получили велие воздаяние в будущем веке, по сказанному: «Яко злат в горниле искуси их, и яко всеплодие жертвенное прият я». На грешных же наводит Господь различные напасти и болезни, чтобы привлечь их к покаянию, как Сам говорит в Св. Евангелии: «Приидох призвати не праведныя, но грешныя на покаяние»; и паки: «покайтесь, приближибоя Царство Небесное» [5, с. 40]. «Свобода существ разумных всегда испытывалась и доселе испытывается, пока не утвердится в добре, — говорит преподобный Амвросий. — Потому что без испытания добро твердо не бывает» [5, с.41].

Особенно богата скорбями, по словам преподобного Амвросия, иноческая жизнь. «Ко всем Господь во Евангелии говорит: «В терпении вашем стяжите души ваша». Кольми паче слова Господа о терпении приличны давшим обеты особенные для удобного стяжания души своей. Терпению же нельзя научиться без скорбей» [6, с. 81]. Старец Амвросий также поучал, что степень нравственного совершенства человека определяется по тому, как он переносит посылаемые ему свыше испытания, а для пояснения приводил пословицу, которую сам и разъяснял: «Толкач муку покажет». Должно быть, когда толкут человека-христианина, то и покажется, какая в нем мука: первой руки, или второй, или третьей» [6, с. 150].

Очень часто возникают неурюстройства и в монастырях, месте, где, казалось бы, должно быть все благоустроено, так как сюда сходятся все, желающие жить по-христиански. Но именно в монастыре и требуется в первую очередь терпение и послушание. Преподобный старец Амвросий пишет: «Начало же из начал (состоит в) терпении находящих скорбей — терпеть укоризны не только от старших, но и от младших, сознавая свои вины, за которые и нужно потерпеть, со смирением и благодарением, чтобы загладил Господь и простил согрешения наши» [6, с. 37]. Возмущающихся сестер и не желающих терпеть скорбей и укоризн от старших иеросхимонах Амвросий назидает: «Негодование старших должно терпеть, считая это попущением Божиим, в наказание за наше возношение и самомнение» [6, с. 80].

Находящимся в болезнях иеросхимонах Амвросий советовал не скорбеть об этом, но пребывать в благодушии, поясняя, что хотя болезнь и причиняет страдание, но без нее нельзя стяжать спасения. «Болезнь причиняет страдание, а страдание требует терпения, без которого не приобретается спасение наше, по сказанному в Евангелии от Самого Господа: «В терпении вашем стяжите души ваша» и: «претерпевый до конца, той спасен будет» [5, с. 151]. Побуждая к безропотному перенесению болезни, старец часто говорил, что «от больного требуется только терпение и благодарение». Это же мы находим и в его письмах. По пути ко спасению христианин предпринимает многие подвиги «для смирения и укрощения тела, а болезнью телесной это заменяется» [5, с. 128].

Старец Амвросий для пользы душевной советует благодушно переносить всякие несправедливые укоризны и вспоминать при этом свои проступки пред Богом и людьми: «Когда нас укоряют и обвиняют в том, в чем мы несколько не виноваты, тогда мы должны обратить мысль свою к тем случаям, в которых мы были виноваты пред Богом или пред людьми» [5, с. 114]. В другом письме мы находим: «Хотя мы пред людьми, может быть, и правы в чем-нибудь, но когда не правы пред Богом, то должны без самооправдания переносить всякое злострадание, всякое неудобство, и всякое стеснение, никого из людей не обвиняя в этом, но принимая все скорби, как посланные от руки Божией к очищению грехов наших, и исправлению нашему, и больше всего к смирению возносительного мурования нашего» [5, с. 120].

Старец Амвросий учит, что во время скорбей ни в чем не должно искать утешения, кроме Бога, потому что «извне» ничто не может внести покоя в скорбящую душу. Всецело предавший себя Господу терпеливо переносит все, случающееся с ним, как посылаемое спасительным Промыслом Божиим. Истинному христианину во всех случаях жизни необходимо предавать себя воле Божией.

Другим источником утешения, дающим терпение в скорбях, служит молитва. И старец также советует: «Бог даст, буря утихнет; только молись с верой и усердием Господу и Царице Небесной, чтобы помогли, в несении скорбей» [6, с. 140].

В ходе исследовательской работы был проведен анализ писем преподобного Амвросия Оптинского своим духовным чадам. В результате были сделаны следующие выводы. Переписка старца Амвросия с его духовными детьми не прекращалась в течение всего времени окормления им своих пасомых. После смерти старца его письма печатались в журнале «Душеполезное чтение», начиная с 1892 года. Последнее письмо, встречающееся в этом журнале, напечатано в 1915 году. Некоторые письма публиковались и в других изданиях, но все они или были изданы в журнале «Душеполезное чтение», или вошли в сборники писем иеросхимонаха Амвросия, выпускаемые Оптиной Пустынью.

Преподобный старец Амвросий понимает сущность добродетели терпения в свете евангельского и святоотеческого учения как навык переносить все посылаемое и попускаемое Богом: скорби, болезни, напраслины, клевету и т. д. Этот навык совершенно необходим для очищения души от греховной скверны, укрепления в вере и молитве. Преподобный Амвросий в своей жизни сам был истинным исполнителем того закона, который надлежит исполнять последователю Христову, а потому он в своих письмах и дает те наставления, которые являются необходимыми христианину для достижения молитвенного общения с Богом.

Литература

1. Житие и наставления преподобного Амвросия старца Оптинского. М: Прометей, Свято-Введ. Оптина Пустынь, 1990. 47 с.
2. Полное собрание писем преподобного Амвросия Оптинского в 3-х ч. д. Шестово, Московская обл.: Успенско-Казанский монастырь, 2009.
3. Преподобный Амвросий Оптинский (Гренков). Письма к мирским особам. Козельск: Свято-Введен. Оптина Пустынь, 2001. 415 с.
4. Симфония по творениям преподобного Амвросия, старца Оптинского / ред.-сост.: Т. Н. Терещенко. Изд. 3-е. М: ДАРЪ, 2014. 350 с.
5. Собрания писем блаженной памяти Оптинского старца иеросхимонаха Амвросия к мирским особам. Козельск: Свято-Введ. Оптина Пустынь, 2003. 415 с.

6. Собрание писем Оптинского старца иеросхимонаха Амвросия к монашествующим: в 3-х ч. М: Синтагма: Паломник, 1997.617 с.

7. «На хотение есть терпение». Святые отцы о фундаменте добродетелей. [Электронный ресурс]: <https://clck.ru/36oR4h> (дата обращения: 18.11.2023).

ПРАВОСЛАВНЫЕ МЫСЛИТЕЛИ О ВЕРЕ, ДОСТОИНСТВЕ И ЛЮБВИ КАК ОСНОВАХ РУССКОЙ ДУШИ

*Парфенова Н. Б.
канд. психологических наук,
доцент кафедры психологии и
сопровождения развития ребенка
ПсковГУ*

Аннотация: В статье обращается особое внимание обеспечению духовной безопасности. Представлены духовно — творческие основы русской души в понимании православных мыслителей. Раскрыты основные идеи о вере, достоинстве, любви.

Ключевые слова: вера, достоинство, ответственность, любовь, духовная безопасность.

В учении русской Православной Церкви обеспечение духовной безопасности рассматривается в соответствии с поддержанием ценности достоинства, свободы выбора и защитой прав человека.

В «Основах учения Русской Православной Церкви о достоинстве, свободе и правах человека» утверждается, что человеческая природа обладает неотъемлемым достоинством, поскольку природа человека не только сотворена Богом, но и наделена Им свойствами по Его образу и подобию, что отражено в библейском откровении и Святителем Григорием Богословом в Слове 14 «О любви к бедным» при соотнесении человеческого достоинства с актом Божественного творения: « Так щедро всех людей наделил Бог, конечно, для того, чтобы равным раздаянием даров Своих показать и одинаковое достоинство нашей природы, и богатство благодати Своей». Согласно православной традиции, достоинство рассматривается как религиозно — нравственная категория, в основе которой признание достоинства личности означает и утверждение ее нравственной ответственности; сохранение человеком богоданного достоинства и возрастание в нем обусловлено жизнью в соответствии с нравственными нормами, ибо эти нормы выражают перводанную природу человека, не омраченную грехом. Человек, носящий в себе образ Божий, не должен превозноситься этим высоким достоинством, ибо это не его личная заслуга, а дар Божий, но осознавать ответственность за направление и образ своей жизни [4, с. 8–12].

Православный религиозный философ И. А. Ильин, отмечая, что русская идея есть идея сердца, которую «...русско-славянская душа, издревле и органически предрасположенная к чувству, сочувствию и доброте, восприняла исторически от христианства: она отозвалась сердцем на Божие благовестие, на главную заповедь Божию, и уверовала, что «Бог есть Любовь», уточняет при этом, что «...русский народ принял христианство не от меча, не по расчету, не страхом и не умственностью, а чувством, доброю, совестью и сердечным созерцанием».

Русская идея, по Ильину, утверждает, что «...главное в жизни есть любовь и что именно любовью строится совместная жизнь на земле, ибо из любви родится вера и вся культура духа. Русское православие воспринимает Бога любовью, воссылает ему молитву любви и обращается с любовью к миру и к людям.... Когда русский человек верует, то он верует не волею и не умом, а огнем сердца. Когда его вера созерцает, то она не предается соблазнительным галлюцинациям, а стремится увидеть подлинное совершенство. Когда его вера желает, то она желает не власти над вселенною (под предлогом своего правоверия), а совершенного качества. В этом корень русской идеи. В этом ее творческая сила на века.... Этот дух живет в русской поэзии и литературе, в русской живописи и в русской музыке. История русского правосознания свидетельствует о постепенном проникновении его этим духом, духом братского сочувствия и индивидуализирующей справедливости» [2, с. 323]. Именно любовь И. А. Ильин рассматривает как основную духовно-творческую силу русской души, считая, что ум и воля русского человека приводятся в духовно-творческое движение именно любовью и верою, и указывает на парализующее у человека отсутствие любви: « Без любви русский человек есть неудавшееся существо.... Без любви — он или лениво прозябает, или склоняется к вседозволенности. Ни во что не веруя, русский человек становится пустым существом без идеала и без цели» [2, с. 324].

О роли творческой силы и стремлении к абсолютному в русском характере пишет Н. О. Лосский, опираясь на основы своего учения о строении личности: «Всякая личность есть сверхвременное и сверхпростраственное я, одаренное сверхкачественною творческою силою. Сотворенного Богом определенного эмпирического характера (гордости, смирения, доброты, злобности, трусости, храбрости и т. п.) ни одна личность не имеет. Всякое я свободно вырабатывает себе самой свой эмпирический характер: выбирая или творя те или другие ценности и осуществляя их, личность создает определенный способ поведения, т. е. свой эмпирический характер. Она никогда не остается навеки связанною этим характером: как бы глубоко ни упрочился характер личности, основное свойство ее есть сверхкачественная творческая сила; поэтому всякое я стоит выше своего эмпирического характера, может перерабатывать его и заменять совершенно новым способом поведения [3, с. 228]. Недостатки русских людей Н.О. Лосский также выводит из «напряженного искания абсолютного», когда русский человек сравнительно мало проявляет интереса к средней области земной культуры, для него начинает действовать сознательный или безотчетный принцип поведения многих русских людей «Или все, или ничего». Подобная несвязанность русского человека своим эмпирическим характером, по мнению Н.О. Лосского, только тогда хороша, когда он стремится к абсолютному идеалу Божественного добра. «Но если он почему — либо утратит этот идеал, он не найдет тогда в своей душе никаких привычек и форм, сдерживающих страсти и помогающих бороться с соблазнами зла» [3, с. 229].

Итак, православные религиозные философы рассматривают прежде всего идеальную природу человека, связывающую его с абсолютной истиной или Богом. Помимо материального или эмпирического содержания своей жизни каждый человек заключает в себе образ Божий, т. е. особую форму абсолютного содержания. Вл. Соловьев подчеркивает, что «...этот образ Божий теоретически и отвлеченно познается нами в разуме и через разум, а в любви он познается конкретно и жизненно. И если это откровение идеального существа, обыкновенно закрытого материальным явлением, не ограничивается в любви одним внутренним чувством, но становится иногда ощутительным и в сфере внешних чувств,

то тем большее значение должны мы признать за любовью как за началом видимого восстановления образа Божия в материальном мире, началом воплощения истинной идеальной человечности» [5, с. 516].

Православные мыслители подчеркивают активную, созидающую силу любви как дара Божия, с одной стороны независимо от нас возникающего естественного процесса, с другой стороны — отмечают необходимость сознательного к нему отношения и самодеятельно направляющего этот естественный процесс к высшим целям. «Духовно-физический процесс восстановления образа Божия в материальном человечестве никак не может совершиться сам собой, помимо нас. Начало его, как и всего лучшего в этом мире, возникает из темной для нас области неосознаваемых процессов и отношений; там зачаток и корни дерева жизни, но возрастить его мы должны собственным сознательным действием; для начала достаточно пассивной восприимчивости чувства, но затем необходима деятельная вера, нравственный подвиг и труд, чтобы удержать за собой, укрепить и развить этот дар светлой и творческой любви, чтобы посредством него воплотить в себе и в другом образ Божий и из двух ограниченных и смертных существ создать одну абсолютную и бессмертную индивидуальность» [5, с. 517].

Таким образом, сила божественной любви преобразуется и одухотворяет внешние явления, направляет активность человека на понимание этого откровения и возможность воспользоваться им, чтобы оно не осталось мимолетным и загадочным проблеском какой-то тайны, воплотив его в реальном явлении на основе истинной веры, действующего воображения и реального творчества, преобразовав по этому истинному образцу не соответствующую ему действительность.

О чувстве ответственности духовной личности за свою жизнь, ее содержании и направлении, благого и ответственного служения пишет И. А. Ильин: «Это чувство предстояния и призванности сразу успокаивает и тревожит: успокаивает, — ибо дает ощущение некой высшей «водимости», творческой основы, жизненного смысла и собственного достоинства; тревожит, — ибо вызывает в человеке живое чувство духовного задания, высшей ответственности и собственного несовершенства. Это возлагает обязанность не мириться со всем тем, что происходит в них и во внешнем мире, обязанность оценивать, искать верных мерил, выбирать, решать и творить» [2, с. 261].

В главных заповедях Закона Божия говорится о любви к Богу, которая не только не препятствует любви к ближнему, но укрепляет и углубляет ее, о чем в своих духовных наставлениях проповедует иг. Филарет, нужно жертвовать любовью к себе, как во имя любви к Богу и к ближнему, опираясь на справедливость христианского сердца, требующей снисходительности, уважения и доверия к другим «...в прискорбных случаях жизни, напр., ссорах, неприятностях и т. д. — причину и вину искать не в других, а в себе самих — в своем грехолюбии, неуступчивости, самолюбии и эгоизме» [1, с. 89].

Если взаимосоответствие любви и ответственности, прежде всего в семейной жизни, не вызывает сомнений, то соотношение любви и счастья достаточно неоднозначно, поскольку любовь — активное деятельное начало, исходящее от самого человека, а счастье — весьма мимолетное, производное от состояния приобретенности тех или иных земных благ, не разделенных с другими (мы отдаем свою любовь другим, но счастливы от любви других). Единственную, неизменную функцию духовной любви как «благо-желательства» объясняет И. А. Ильин в работе «О сопротивлении злу силою»: «... это значит, что она всегда и

всем искренно желает — не удовольствия, не наслаждения, не удачи, не счастья и даже не отсутствия страданий, — а духовного совершенства, даже тогда, когда его можно приобрести только ценою страданий и несчастия» [2, с. 211].

Духовная сфера общества, по мнению ряда исследователей, в основе своей — религиозная сфера, ибо именно в религии того или иного народа коренятся исповедуемые им духовно-нравственные ценности. Средоточием православной духовности является, по мнению святоотеческих мыслителей, сердце, внутри которого неотлучно должен действовать ум человека. Энергия души — ум — должна вернуться в сущность души — сердце — и, соединенные таким образом, эти силы при помощи благодати Божией обретают единение и общение со Святой Троицей. Всякая духовность вне этой перспективы не православна, но лишь моралистична, лицемерна, абстрактна и рассудочна.

Литература

1. Игумен Филарет. Конспект по Закону Божию (По кн. «Христианская Жизнь» прот.Н. Вознесенского). Рига-Москва, 1989, 137 с.

2. Ильин И. А. Наши задачи. Историческая судьба и будущее России. Статьи 1948–1954 годов. В 2-х т. М.: МП«Рапог», 1992. Т.1. 348 с.; Т.2. 272 с.

3. Лосский Н. О. Характер русского народа / Лосский Н. О. Бог и мировое зло / Сост. А.П.Поляков, П. В.Алексеев, А. А.Яковлев. М.: Республика, 1994, 432 с.

4. Основы учения Русской Православной Церкви о достоинстве, свободе и правах человека. М.: Изд. Московской Патриархии, 2010. 32 с.

5. Соловьев В. С. Смысл любви // В. С. Соловьев. Сочинения в 2 т. 2-е изд. / Общ. ред. и сост. А. В.Гулыги, А. Ф. Лосева; примеч. С. Л. Кравца и др. М.: Мысль, 1990. Т. 2. 822 с.

ИЗМЕНЕНИЯ В СТРУКТУРЕ СЕМЕЙНОЙ ИЕРАРХИИ В XX–XXI ВЕКАХ

*Патокин П.Г., свящ.
аспирант кафедры Пастырского душепопечения
Сретенской Духовной Академии,
г. Москва*

Аннотация: В статье рассматриваются изменения в структуре семейной иерархии в XX–XXI вв. Выделяются основные типы семейных отношений, дается их характеристика, анализируются факторы, повлиявшие на формирование той или иной модели брачных союзов. Во многом данные изменения связаны с существенными преобразованиями института семьи в ходе социально-политических процессов, происходивших в российском обществе в последние сто лет. К данным процессам относится эмансипация женщины и активное её включение в экономическую и политическую деятельность, повлекшая за собой сдвиги в распределении семейных обязанностей и определении главенствующей роли в семье. Институт семьи в России за последние сто лет трансформировался из патриархального уклада в уклад эгалитарный, что не может не вызывать интереса со стороны исследователей семейных отношений, социологов, философов и т. д.

Ключевые слова: патриархальная семья, трансформация, семейные ценности, семейная иерархия, нуклеаризация, эгалитарность.

На рубеже XIX–XX вв. на территории Российской Империи преобладал патриархальный уклад семейной жизни, который соответствует изначальной русской консервативной традиции, начавшей свое формирование с принятием христианства на Руси в 988 г. Патриархальная семья наделяет мужчину главенствующей ролью в семейных отношениях. Эта норма была закреплена как в праве церковном, так и светском.

Знаменитые петровские реформы, имеющие либеральную направленность, не ослабили роль мужчины в семье. XVIII–XIX века хоть и привнесли коррективы в ценностную парадигму общества того времени, однако семейные ценности и структура семейной иерархии остались прежними: мужчина остался главным содержателем и ответственным за принятие семейных решений, женщина — хранительницей семейного очага и воспитательницей детей, дети — исполнителями воли родителей. Однако стоит отметить, что эта норма действовала повсеместно в крестьянском сословии, среди дворян были распространены мнения о том, что брак — это союз двух родственных душ [5, с. 136].

Дворянское сословие в России того времени представляло из себя специфический синтез западной и русской культур, потому либеральные взгляды отчасти вытеснили традиционный семейный уклад. В дворянских семьях практиковалось раздельное проживание супругов и детей. В ценностной парадигме превалировали родовые связи, внутренним отводилась второстепенная роль с главенством женщины. Дистанция между родителями и детьми была ощутимой, их отношения регламентировались этикетом, воспитанием занимались наемные учителя и няньки.

Дворяне не были самым многочисленным сословием в России, в тот период им было крестьянство, сохранявшее патриархальный семейный быт вплоть до своего исчезновения в 30-е годы XX века. Исследователь С. Н. Гавров отмечал: «Патриархальная семья в России — это особый мир теплых человеческих взаимоотношений, взаимной поддержки и защиты; мир, в котором каждый вносил свою лепту в общее семейное дело» [4, с. 83].

Основными чертами патриархальной семьи в русской традиции являются:

1. освященный Церковью в Таинстве Венчания союз мужчины и женщины;
2. понимание семьи как «малой Церкви», в которой мужчина является носителем образа Христа, женщина — Церкви, ради которой Сын Божий принес себя в жертву, тем самым освятив Ее;
3. тождественность семейных и личных интересов;
4. многодетность;
5. культурно-цивилизационная и религиозная идентичность семейного общества;
6. расширенный состав семьи, состоящий из более чем двух поколений.

Необходимо учитывать, что традиционная (патриархальная) семья есть отражение политической системы (культуры) того или иного государства, а также формы государственного правления. Авторитарная власть, опирающаяся на патриархальную политическую культуру, автоматически создает патриархальную семейную традицию в управляемом ей обществе.

В ходе глобальных политических и социально-экономических изменений, произошедшем в сложном, противоречивом XX веке, институт семьи претерпел значительные трансформации. Первая мировая война, распад четырех империй, бурное развитие капиталистических отношений в системе международных от-

ношений, крупномасштабная индустриализация целых стран и, как следствие всего этого, изменение способа производства заставили по-иному пересмотреть семейные роли мужчины и женщины. Патриархальная семья постепенно перестает быть социокультурной нормой.

Мощный рост промышленного производства на рубеже XIX–XX вв. дал импульс массовому уходу мужчин в города (урбанизация). Вследствие этого женщинам пришлось взять на себя ответственность за собственную семью, то есть выполнять роль мужей, что в конечном итоге приводило к ослаблению авторитета в семье последних.

В первые «пятилетки» индустриализации, которые начались в 30-ые годы в СССР, имел место масштабный отток населения из сел в города. Можно сделать утверждение, что переселение из сельской в городскую местность стало главным миграционным трендом Советского Союза. В границах бывшего СССР села «отдали» городам за весь советский период около 100 миллионов человек.

Сельское население СССР к концу 1926 г. сократилось на 13 миллионов человек или на 10%. Между переписями населения в 1926 и 1939 гг. сельская местность СССР потеряла в миграциях 18,7 миллионов человек. В 60–70-е годы города росли высокими темпами, «выкачав» из села за 30 лет, с 1959 по 1989 г., почти 40 миллионов человек.

Обратим внимание на следующий факт: в 1960 г. в СССР родилось 2,8 миллионов человек, в 1968 г. — 1,8 миллионов — на миллион меньше. Долгое время это разница объяснялась «эхом войны». Дети не рожденных в войну детей просто не смогли появиться на свет, однако, современные демографы видят в этом иную причину. Те люди, которые перебирались в города в 30–40-ые годы, сохраняли деревенский образ жизни и патриархальный уклад семьи, предполагающий многодетность. Позже появилось поколение, которое было уже оторвано от этой традиции, и сокращение детей в семьях стало следствием влияния и восприятия городской культуры.

Жизнь в модернизированных городах накладывала свой отпечаток на менталитет уже бывших крестьян. Терялась связь с пожилыми родственниками, тем самым ослаблялась духовная коммуникация поколений, многодетность в городах становилась обременительной, параллельно создавались социальные механизмы, бравшие на себя функции по воспитанию и образованию детей, выполнению ряда домашних обязанностей.

Женщина в индустриальном обществе одновременно получила больше свободного времени и прав. Более того, идеология индустриального общества, в случае с СССР, опирающиеся на коммунистические идеи, уравнивает как в социальных, так и в семейных правах мужчину и женщину. Они становятся равноправными членами «ячейки общества».

Другим важным фактором в изменении семейной субординации стали секулярные процессы характерные практически для всего XX века. Вследствие секуляризации уменьшилось влияние религии на сознание людей, потому патриархальная семья, во многом основанная на традиции религиозной, не могла не подвергнуться трансформации. Ослабление влияния религиозных институтов десакрализовало понятие семьи в общественном сознании и нивелировало прежнюю патриархальную иерархию в семейных отношениях.

На место патриархальной семье с конца 40-х и вплоть до 80-х гг. приходит детоцентристский тип семьи. Приведем основные черты детоцентристского типа семьи:

1. нуклеаризация: семьи становятся двухпоколенными (родители и дети);
2. возрастание роли частных интересов членов семьи;
3. экономическая независимость женщины от мужчины;
4. взаимная адаптация индивидуальных планов;
5. малодетность.

Детоцентристский тип семьи характеризуется ориентацией на современность и современников. В таких семьях молодежь чаще всего учится у своих сверстников, родители в свою очередь чему-то учатся у своих подрастающих детей. В решении задач воспитания детоцентристские семьи сталкиваются со следующими трудностями: малообеспеченные семьи испытывают проблемы материального характера, обеспеченные — психологические преграды, связанные с формированием у детей потребительских установок, ориентированных исключительно на самореализацию и карьеру. Воспитательный авторитет родителей в таких семьях постоянно подвергается сомнению, конфликт «отцов и детей» присутствует постоянно. Этому наряду с социально-экономическими факторами способствовала утрата аксиологической значимости семьи в парадигме общественных ценностей.

В 50-х годах XX века в мире возрастает совокупное потребление товаров и услуг. По сравнению с предыдущими десятилетиями оно увеличивается в 6 раз [2, с. 144]. Расширение экономических рыночных горизонтов дает возможность женщине быть социально независимой, что для более ранних исторических периодов было практически невозможно. Это в свою очередь делает женщину в семье менее зависимой от мужчины. В случае, если ее доходы равны или превосходят доход мужчины, семейная иерархия обретает двух главенствующих субъектов.

Распад СССР заставил жителей страны пересмотреть многие социокультурные нормы, в том числе и с точки зрения ролей супругов: стали снова появляться семьи, где абсолютная власть сконцентрирована в руках мужа, однако во многих семьях женщины остались основными распорядителями бюджета и ответственными за большинство семейных вопросов. В связи с этим в российском обществе даже иногда возникают тезисы о том, что на бытовом уровне у нас установился матриархат, и ставятся под сомнение ценности феминизма.

К концу XX века процессы системной дезинтеграции, происходящие в социально-экономической сфере, не могли не коснуться института семьи. Социологические исследования конца 90-х, начала 2000-х годов говорят о воспроизводстве кризисной семьей деструктивного социального кода. Период экономической фрустрации оказал влияние на ценностную парадигму российского общества. В этот период детоцентристская семья уступает свое место супружескому типу семьи.

Супружеская модель семейных отношений формируется в условиях рационализации общественного бытия, вытесняющего семью на более низкие ступени ценностной пирамиды. Первые места занимают работа, карьера, личностное развитие, профессиональные достижения. Изменившееся общество становится более индивидуалистическим, оставляя семью на периферии своего внимания.

Основными чертами супружеской семьи являются:

- Позднее вступление в брак;
- Малодетность;
- Приоритет психологической совместимости как необходимое условие перед вступлением в брак (в патриархальной и детоцентристской семье психологическая совместимость являлась следствием благополучной совместной жизни супругов)

- Неопределенность норм и установок, регламентирующих жизнь супругов;
- Эгалитарный (основанный на равенстве) характер взаимоотношений супругов;
- Отсутствие четкой семейной иерархии, трансформация вопроса о том, кому принадлежит главенствующая роль в семье;
- Фамильярность в отношениях между родителями и детьми;
- Высокий риск эмоциональной нестабильности в бытовых отношениях.

В начале XXI века вплоть до настоящего времени в российском обществе, как и в обществах западного мира наблюдается так называемый процесс второго демографического перехода [1, с. 132]. Он характеризуется ослаблением роли официально зарегистрированных браков, возрастанием количества разводов, внебрачных детей. Происходит «сдвиг от единственно легитимной модели семьи к плюрализму форм семейных отношений» [1, с. 143]. При этом иерархия в семейных отношениях определяется супругами самостоятельно. Регулятором демографического контроля при этом становится не система норм, социальных отношений, государство, а сам индивид.

Интересно в этой связи исследование десятилетней давности, проведенное Е. Н. Васильевой. В нем было выявлено, что для юношей в России в семейной жизни роль «руководителя» — лица, дающего указания, требующего их исполнения и организующего жизнь членов семьи, — занимает существенное место в представлениях о будущем отцовстве. Для девушек данная роль оказывается не приоритетна [3, с. 853]. Еще одно исследование того же периода говорит о том, что 69% опрошенных супругов придерживаются эгалитарных позиций на распределение ролей в брачно-семейных отношениях, что означает отсутствие лидера в семье и принятие решений путем поиска компромисса [6, с. 36].

Таким образом, с XX по XXI век произошла эволюция структуры иерархии семьи в российском обществе. Патриархальная модель, которой придерживалось русское общество столетиями, уступила свое место в советский период детоцентристской модели, которая в свою очередь к началу XXI века ослабила свои позиции и трансформировалась в супружеский (эгалитарный) тип семейных отношений. Современная российская семья характеризуется значительным отступлением от традиционной модели, флюидностью ролевых позиций и в то же время сохранением некоторых черт, присущих патриархальной семье. Это обстоятельство делает российскую семью объектом научного интереса в рамках психологических, социологических, культурологических исследований.

Литература

1. Артамонова А. В., Митрофанова Е. С. Сожительства в России: промежуточное звено или легитимный институт // Мониторинг общественного мнения: Экономические и социальные перемены, 2016. № 1 (131). С. 126–145.
2. Бауман З. Индивидуализированное общество / Пер с англ. под ред. В.Л. Иноземцева. М.: Логос, 2002. 390 с.
3. Васильева Е. Н. Гендерные различия в структурных компонентах психологической готовности к родительству // Современные проблемы науки и образования. 2013. № 6. С. 853.
4. Гавров С. Н. Историческое изменение институтов семьи и брака. М.: НИЦ МГУДТ, 2009. 134 с.
5. Грицай Л. А. Русская семья рубежа XIX и XX вв. В зеркале сословных раз-

личный: историко-культурный аспект // Вестник Пермского университета. Серия «История». 2011. № 1 (15). С. 134–140.

6. Задворнова Ю. С. Тенденции трансформации гендерных ролей в современной российской семье // Женщина в российском обществе. 2013. № 2. С. 32–40.

ПОСЛОВИЦЫ КАК ИСТОЧНИК ЗНАНИЙ О ПСИХОСОЦИОКУЛЬТУРНЫХ ОСОБЕННОСТЯХ РУССКОГО ЭТНОСА

*Петрова С. М.
канд. психологических наук,
доцент кафедры психологии
и сопровождения развития ребенка ПсковГУ*

Аннотация: Пословицы являются частью традиционной культуры, поддерживают преемственность опыта поколений, их духовную и ментальную связь. Если лингвистику интересуют пословицы как факты языка, то психологию интересуют как факты сознания с вытекающими из этого поведенческими последствиями. Русский национальный характер проявляется во всем многообразии русского фольклора и во всем многомыслии русских народных пословиц, с помощью которых можно изучать социокультурные и этнопсихологические особенности русского этноса. Пословицы как важнейший элемент культуры включены в систему социализации человека.

Ключевые слова: пословицы, национальный характер, язык, культура.

В пословицах, раньше любых теоретических наук, веками накапливался социально-экономический и психологический опыт человеческого существования. По мысли А.А. Ухтомского, именно «жизнь и обыденная практическая наука оказываются фактически поставщиками содержательных истин» [1, с. 405]. Многие содержательные истины, кажущиеся сейчас очевидными, не были таковыми в момент их воплощения в пословичных образах. Они были открыты и изобретены в свое время, а затем стали частью устойчивого этоса и как нечто само собой разумеющееся оставили свой след в жизни и поведении последующих поколений. Их очевидная языковая традиционность предстает в массовом сознании вербальным подтверждением сохраняющейся в обществе преемственности.

Место пословиц в культуре и общественном сознании неоднозначно: они бывают традиционными и современными; это и искусство, и проза жизни; им свойственна как внешняя простота, так и внутренняя сложность; для них характерны лаконичность фраз и смысловое разнообразие; они общеизвестны, но не так часто используются при оценке реальной ситуации; они мудры и несколько наивны; некоторые из них воспринимаются как трюизмы, другие же — как откровения. Пословицы — это прагматическая аллегория, которую можно применить к широкому множеству непохожих друг на друга реальных ситуаций. Идеи, заключенные в пословицах, — полезны прежде всего практически; над их жизненными подсказками можно иронизировать, но игнорировать реалистичные, а не иллюзорные смыслы пословиц — рискованно. В пословицах мир не идеализируется, но и не обесценивается: он — приемлемая реальность; он — нормальный и контрневротический.

В нашем исследовании народные пословицы рассматриваются как наиболее типичные образцы устойчивых фразеологизмов с переносным значением, посредством которых в языковых сообществах реализуются их различные психосоциокультурные функции. В современной культуре народные пословицы известны все уменьшающемуся числу членов своих сообществ. Только некоторые пословицы из всего фольклорного наследия сохраняют свое качество общеизвестности как инструменты мышления и общения уже в совершенно изменившихся социокультурных условиях. Освоение накопленного языкового богатства народных пословиц имеет не только развивающий характер, но и практическое, прикладное значение. Социокультурный смысл живых пословичных идей не в создании новых ценностей, а в сохранении созданного, уже проверенного общественной практикой. Сохранность пословиц обеспечивается их зафиксированностью в различных текстах и знакомством с ними не только через общение, но и через чтение. Другой вопрос, наиболее значимый для нас, — это то, в какой степени пословицы участвуют в живом разговоре, в реальной речевой и мыслительной деятельности человека, в их вовлеченности в понимание человеком реальных жизненных ситуаций.

В любой культуре народные пословицы — это наиболее аутентичный языковой компонент, сформулированное осмысленное и проверенное опытом реальной жизни Слово, т. е. одно из базовых основ дальнейшего самобытного развития общности, ее содержательного вклада в общемировую культуру человечества. Жизненность и живучесть образных фразеологизмов пословичного типа — существенный аспект исторического развития языка как важнейшего инструмента деятельного сознания.

Олицетворяя лингвоэтническую специфику, яркие заведомо общеизвестные образы и предметные реалии народных пословиц способствуют поддержанию языковой идентичности и включению индивида в соответствующий социокультурный контекст. Пословичные формулы могут стать удобной формой вербализации содержания собственных базовых установок личности, существующей в конкретных психосоциокультурных условиях.

В культурологическом измерении удивительно содержательно-оценочное многообразие пословиц различных культур: в них образность, конкретность и нравоучительность пословичных формул обеспечивается различием предметных реалий, оттенками вкладываемых смыслов, особенностями действий субъектов пословичных ситуаций. Достаточно полные национальные своды пословиц наглядно демонстрируют своеобразие различных традиционных культур, уникальное многообразие их предметных и средовых реалий, особенности их мироощущения и мировосприятия, неповторимые ансамбли ценностей, вкусов, привычных моделей поведения, т. е. узнаваемую индивидуальность культурного лица того или иного народа. Пословицы дают человеку знания об особенностях национальной картины мира и способствуют структурированию целостного мировоззрения, свойственного своему народу. Пословицы являются базовым компонентом традиционной культуры общества, наиболее ярким проявлением языковой самобытности народа, его творческого вклада в общемировое культурное наследие. Любой национальный корпус пословиц естественно понимать как вербальное выражение соответствующего национального образа мира.

Интеллектуальное и ценностное многообразие пословичных идей емко отражает сложность, множественность и противоречивость линий социокультурного и политико-экономического развития человеческих сообществ. Посло-

вицы входят во фразеологический словарь, общий для всего социума, независимо от специфических групповых социокультурных различий. Место пословиц в культуре сообществ определяется тем, что в них реализуется доступное неспециализированное образно-вербальное моделирование практически значимых взаимосвязей и закономерностей жизни и деятельности в конкретных социально-экономических условиях.

Важность знания культурного контекста становления личности, устойчивой частью которой являются пословицы, отражена в следующей мысли Н.С. Трубецкого: «Душевная жизнь каждого человека включает в себе всегда известные элементы национальной психики, и духовный облик каждого отдельного представителя данного народа непременно имеет в себе черты национального характера в различных, смотря по индивидууму, соединениях друг с другом и с чертами, более частными (индивидуальными, семейными, сословными)» [2, с. 39].

Национальный характер — это то, что связывает человека с его культурой. «Общество внутри нас», существующее в виде реакций на привычные ситуации, в форме чувств и состояний, одинаковых для людей одной культуры, и есть наш национальный характер. По мере взросления человек усваивает ценности своей культуры, психологические и поведенческие особенности, типичные для людей, принадлежащих к своей культуре.

Глубоко погруженный в проблематику сущности национального и национальности С.Н. Булгаков отмечал, что «... в эпоху возбужденного, обостренного национального самосознания открываются глаза и на национальную феноменологию, изучается народный язык, лирика, эпос, искусство, обычаи и т. д., и все то, что не замечалось или не различалось дремлющим национальным самосознанием, оживает, становится красочным и колоритным» Далее он писал: «Познавать самих себя в национальном смысле мы можем изучением национального творчества, объективированного в отдельных его продуктах» [3, с. 183–184]. Естественно, что в этой национальной феноменологии важное место занимают народные пословицы.

С.Н. Булгаков считал, что культурное творчество изначальнее и древнее образованности, а язык является могучим орудием, в котором отпечатлевается душа национального: «В языке мы имеем неисчерпаемую сокровищницу возможностей культуры, а вместе с тем и отражение, и создание души народной» [3, с. 200]. Структура языка задает границы национальной картины мира, в пределах которой лексика ее завершает, ориентируя на разворачивающуюся историческую реальность. Человек впитывает саму суть культуры через язык, и, используя язык, он укрепляет концепцию своей культуры.

В нашем понимании «русский национальный характер» означает характерологические особенности людей, сформировавшихся в русской культурной и языковой среде, независимо от их других биопсихологических характеристик. Из огромного множества литературных, философских, психологических попыток определить сущность характера человека русской культуры выделим мнение И.В. Киреевского, который считал, что «способность забываться в окружающих предметах и текущей минуте служит началом всех добродетелей и недостатков русского народа; из нее происходит смелость, беспечность, неукротимость минутных желаний, великодушие, неумеренность, запальчивость, понятливость, добродушие и прочее, и прочее [4, с. 54]. Д.В. Ольшанский приходит к выводу, что «национально-этническая психология русских («русская душа») складывалась под влиянием целого ряда факторов в течение исторически длительного

времени. Они и породили особый тип социальной психики, отличающийся доминированием массовой психологии над развитием индивидуального сознания. Этому способствовали объективные и субъективные обстоятельства, физические, прежде всего геоклиматические условия, исторические факторы, связанные со средой обитания, и факторы внутреннего социального устройства. Специфическая конфигурация именно этих условий определила ряд характеристик конкретно-психологических особенностей населения, соответствующих специфически массовой психологии. Доминирование иррациональных компонентов в сознании и самосознании породило отрицание рациональности как таковой. Некритичность и завышенная самооценка оказались базой для полной самоуверенности в отсутствии «общего аршина» для «измерения» России. Преобладание эмоциональной веры над другими компонентами психики породило известные постулаты об абсурдности и алогичности «загадочной русской души» [5, с. 137]. Нет необходимости упоминать, что этот анализ не является общепринятым.

Объект нашего исследования — не таинственная и гипотетическая загадочная русская душа, как таковая, а ее объективные проявления и результаты. Для нас пословицы в их современной интерпретации и использовании стали одним из объективных проявлений творчества русской души. В нашем понимании пословица — это устойчивая, укрупненная, целостная языковая единица, носитель сложного ансамбля значений, заданных пословичной ситуацией, и генератор значений, открывающихся через нее в реальных ситуациях. Если лингвистику интересуют пословицы как факты языка, то психологию они интересуют как факты сознания с вытекающими отсюда связями и поведенческими последствиями. Осмысливая и переосмысливая личный опыт с помощью пословичных средств, человек приобщается к традициям своей культуры и включает в свою Я-концепцию концепты своего этноса.

Свод русских пословиц представляет собой настоящую энциклопедию традиционного быта народа, диахронической сущности его национального характера. Существующий запас пословиц, накопленный в словарях, начиная с одного из первых литературных источников русских пословиц и поговорок, составленного В.И. Далем в середине XIX века, содержащем более 30 тысяч пословиц, поговорок и метких слов по 178 темам [6], может быть проанализирован с точки зрения отражения национальной специфики русского этноса в совокупности знаний о психосоциокультурных особенностях народа. В русских народных пословицах находит свое отражение традиционная русская картина мира, а пословичная модель мира русского человека практична, многовариантна, диалектична, живописна, разнообразна, богата и противоречива. Нам представляется, что в корпусе русских пословиц огромное множество подтверждений такого образа.

Знакомство с пословицами своей культуры, усвоение их значений, наполнение их личностными смыслами входят составными частями в систему процессов социализации человека. Мы рассматриваем социализацию как процесс усвоения правил поведения и приобретения системы ценностей, идей и мировоззренческих позиций, позволяющих личности функционировать в сообществе в ситуациях межличностного общения и при решении задач, стоящих перед обществом в целом. Понятно, что пословицы являются важнейшим историческим продуктом народной культуры и, тем самым, один из факторов социализации личности. Содержательный и функциональный потенциал народных пословиц далеко не исчерпан современной цивилизацией, хотя и существенно влияющей

на их восприятие, понимание и использование в изменившихся социокультурных условиях.

Литература

1. Ухтомский А.А. Заслуженный собеседник: Этика. Религия. Наука. Рыбинск: Рыбинское подворье, 1997. 576 с.
2. Трубецкой Н.С. Об истинном и ложном национализме // Россия между Европой и Азией: Евразийский соблазн. Антология. М.: Наука, 1993. С. 36–47.
3. Булгаков С.Н. Героизм и подвижничество. М.: Русская книга, 1992. 528 с.
4. Киреевский Н.В. Критика и эстетика. М.: Искусство, 1979. 439 с.
5. Ольшанский Д.В. Психология масс. СПб.: Питер, 2001. 368 с.
6. Даль В. И. Пословицы русского народа. Сборник пословиц, поговорок, речений, присловий, чистоговорок, загадок, поверий и проч. Императорское общество истории и древностей российских при московском университете. М.: Университетская тип., 1862. 816 с.

ЭВОЛЮЦИЯ ГОСУДАРСТВЕННОЙ ПОЛИТИКИ В ОТНОШЕНИИ ИЗУЧЕНИЯ РЕЛИГИИ В ШКОЛЕ И ВУЗЕ В ПОСТСОВЕТСКИЙ ПЕРИОД

Пигорева О.В.

*доктор исторических наук,
зав. кафедрой гуманитарных наук
Курского ГАУ им. И.И. Иванова*

Аннотация: В статье раскрывается генезис изучения религии в системе государственного образования в постсоветский период. Актуальность исследования обусловлена произошедшим в последние годы признанием на государственном уровне важности знакомства молодого поколения с религиозными ценностями как средством сохранения и укрепления традиционных российских духовно-нравственных ценностей. Представлена практика изучения религии в российских регионах.

Ключевые слова: изучение религии, традиционные национальные ценности, государственная политика в области образования, опыт регионов, постсоветский период.

Происходящие в последние годы в российском обществе изменения, направленные на сохранение и укрепление традиционных национальных ценностей, актуализируют проблему генезиса изучения религии в системе государственного образования.

Указ Президента Российской Федерации В.В. Путина «Об утверждении Основ государственной политики по сохранению и укреплению традиционных российских духовно-нравственных ценностей» № 809 от 9 ноября 2022 года подтверждает на государственном уровне значимость религиозных ценностей для современного общества: в п. 6 отмечено, что «христианство, ислам, буддизм, иудаизм и другие религии, являющиеся неотъемлемой частью российского исторического и духовного наследия, оказали значительное влияние на формирова-

ние традиционных ценностей, общих для верующих и неверующих граждан» [1]. Потребовалась разработка комплекса мер по знакомству молодого поколения с религиозными ценностями, их ролью в формировании историко-культурного наследия России.

Разработка Министерством науки и высшего образования Российской Федерации типовой программы нового учебного курса для вузов «История религий России» и уже начавшаяся его апробация в 27 российских университетах подтверждают важность изучения молодежью истории и культуры религий [2].

Комплексному изучению истории и культуры религий способствует современное преподавание в вузах истории России. Концепция преподавания истории России для неисторических специальностей и направлений подготовки, реализуемых в образовательных организациях высшего образования, утвержденная на заседании Экспертного совета по развитию исторического образования при Минобрнауки России 2 февраля 2023 г., включает значительное число тем по истории религий на различных исторических этапах, например: «Возникновение христианства (исторические свидетельства об Иисусе Христе; Евангелия; Апостолы)», «Вселенские соборы. Православие», «Возникновение и распространение ислама и Арабский халифат», «Принятие христианства и его значение. Причины принятия христианства из Византии, «Христианство, ислам и иудаизм как традиционные религии России», «Роль и положение христианской Церкви; Великая схизма: православие и католицизм», «Позиция патриарха Тихона по отношению к советской власти. Декларация митрополита Сергия» и др.

В современном образовательном пространстве формируется целостная концепция по сохранению и укреплению традиционных духовно-нравственных ценностей, чему будет способствовать изучение истории и культуры религий России. Представляется актуальным обратиться к накопленному в России опыту и проанализировать становление государственной политики и формирование региональной практики изучения религии в школах и вузах.

Преподавание знаний о религии берет начало в новом образовательном пространстве провинций центра РСФСР — России первой половины 1990-х годов, когда усиление атеистического воспитания и тотальный контроль в идеологической сфере сменились мировоззренческим кризисом и религиозным плюрализмом. В обществе все больший интерес вызывали идеи, основывавшиеся на критической истории советского периода, которые под влиянием политики перестройки и «информационного взрыва» с огромным интересом воспринимались обществом.

Однако у части общества в условиях начавшегося в стране религиозного возрождения происходило осознание пагубности подмены традиционных нравственных ценностей, берущих основу в религии, новыми негативными образцами западной культуры. Сохранение в сердцах жителей городских и сельских поселений центра РСФСР православной веры и растущие потребности общества в обращении к своим корням — традиционным культурным и духовным ценностям, которые для большинства жителей были связаны с православием, — все это в условиях отказа от советской классовой идеологии и признания приоритета общечеловеческих ценностей формировало новые духовные потребности [3]. В начале 1990-х годов в условиях кризиса преподавания общественных дисциплин и отсутствия методологических основ организации учебного процесса часть учителей поиск мировоззренческих основ и нравственных ориентиров направили в сторону традиционных религиозных ценностей.

Одной из первых к изучению православной культуры в школах обратились Смоленская область, где в 1991 году в отдельных школах впервые в России был введен факультативный курс «Православная этика и культура».

В первой половине 1990-х годов государственная политика в области образования предполагала широкую регионализацию, приветствовалась творческая свобода педагогов, что позволило органам исполнительной власти субъектов Российской Федерации, органам местного самоуправления самостоятельно определять приоритетные направления развития образования с учетом культурных и исторических особенностей территорий.

В условиях новой государственной политики регионы расширяли практику изучения религии в рамках факультативов, курсов по выбору. Отдельные школы вводили изучение «Истории религии» в Костромской области, «Истории религии и духовной культуры», «Основ библейской этики» в школах Владимирской области.

Особенностью этого периода была широкая интеграция сведений по истории и культуре религий в различные учебные дисциплины: литературу, историю, мировую художественную культуру.

Исторический анализ свидетельствует, что в 1997 году в 300 школах Курской области началось преподавание курса «Основы православной культуры». Преподавание охватывало школьников с 1 по 11 класс. На региональном уровне была разработана учебная программа, масштабно организована подготовка кадров. Каждая школа самостоятельно определяла класс, количество лет изучения.

В 1999 году в ряде официальных документов (Приказ Министерства образования Российской Федерации от 01.07.1999 № 58 «О создании Координационного совета по взаимодействию Министерства образования Российской Федерации и Московской Патриархии Русской православной церкви», Договор о сотрудничестве между Министерством образования Российской Федерации и Московской Патриархией Русской православной церкви от 02.08.1999 года) было закреплено сотрудничество Министерства образования Российской Федерации и Русской православной церкви в вопросах воспитания подрастающего поколения, что способствовало расширению практики преподавания основ православной культуры. В регионах расширилась практика подписания соглашений, договоров о сотрудничестве между органами местного самоуправления, органами управления образованием и Русской православной церковью. Произошедшее свидетельствовало об эволюции государственной политики в сфере образования в отношении использования знаний о религии [4].

Министерство образования Российской Федерации в начале 2000-х гг. проводило научно-педагогическое обоснование изучения курса «Основы православной культуры» в государственных и муниципальных образовательных учреждениях.

16 мая 2002 г. состоялось заседание Координационного совета по взаимодействию Министерства образования РФ и Московской патриархии Русской православной церкви под руководством Патриарха Московского и всея Руси Алексия II и министра образования В.М. Филиппова, на котором обсуждалось Примерное содержание образования по учебному предмету «Православная культура» как предмету, преподаваемому в средней школе, и рассматривалась проблема присутствия Церкви в системе светского образования [5].

В 2002 году Министерство образования РФ впервые распространило документ, определяющий возможность изучения учебного предмета «Православ-

ная культура», — Письмо № 14–52–876 ин/16 от 22 октября 2002 года, адресованное органам управления образованием субъектов Российской Федерации. Согласно документу преподавание данного курса не включено в федеральный компонент общего среднего образования, может реализовываться только в рамках регионального или школьного компонентов по решению субъектов РФ (по региональному компоненту) или образовательного учреждения (по школьному компоненту) в связи с многоконфессиональным характером России.

Расширению практики преподавания курсов по истории и культуре религий помимо региональной инициативы способствовало произошедшее на рубеже 1990–2000-х годов «возвращение воспитания в школу», что было направлено на сохранение исторической преемственности поколений, развитие национальной культуры, формирование духовно-нравственных качеств личности, а также отказ от масштабного увлечения образовательными западными практиками, которые в числе прочего включали изучение различных духовных практик, оккультных методик.

Расширению региональной практики преподавания курсов по истории и культуре религий в школах способствовало утверждение в 2004 году нового базисного учебного плана — ГОС–2004, который помимо федерального имел региональный компонент и компонент образовательного учреждения. Во многих регионах центра России часы вариативной части базисного учебного плана — использовались для изучения курсов по истории и культуре религий. Так, в Белгородской, Брянской, Владимирской, Калужской, Курской, Ивановской, Орловской и других областях произошло расширение изучения традиционной для данных территорий православной культуры.

Значительное место в курсах по основам православной культуры, преподаваемых в регионах центра России, уделялось краеведческой проблематике. В условиях, когда история в масштабах государства оказалась развенчанной и запятнанной, история родного края становилась для провинциальных жителей нравственным [4].

Разнообразие региональной практики преподавания курсов по истории и культуре религий и острые дискуссии относительно правомерности включения в российское образовательное пространство подобных дисциплин требовали формулирования на государственном уровне концептуальных основ организации изучения религии. В 2009 году в ряде российских регионов началась апробация преподавания в школах основ религиозной культуры, когда учащимся и их родителям предлагался выбор одного из курсов (основы православной культуры, основы мусульманской культуры, основы иудаизма, основы буддизма, история традиционных крупнейших конфессий России, основы светской этики). По итогам преподавания во всех российских школах с 1 сентября 2012 года был введен комплексный учебный курс «Основы религиозных культур и светской этики». Однако такое решение привело к сокращению практики изучения истории и культуры религий — в школах сохранялось преподавание только в пятых классах, как и предписывали федеральные нормативные документы.

Ситуация с изучением истории и культуры религий в вузах была еще более разнообразной и изменчивой. Рассмотрим организацию работы на примере государственных вузов Курской области, что обусловлено активной деятельностью региона по организации изучения православной культуры.

Курский государственный университет первым из курских вузов — в 1996 году — с целью развития православной культуры заключил договор о со-

трудничестве с Курским епархиальным управлением. В 2000 году аналогичные договоры заключили Курский государственный медицинский университет, Курский государственный аграрный университет имени И.И. Иванова, Юго-Западный университет.

В Курском государственном университете в 1997 году было открыто отделение «Религиоведение (православная культура)». В 2003 году оно было преобразовано в отделение теологии и религиоведения, а уже в следующем учебном году начал самостоятельный факультет — теологии и религиоведения. Факультет реализовывал подготовку по программам бакалавриаты и магистратуры «Религиоведение» и «Теология».

В Курском государственном аграрном университете имени И.И. Иванова с 1999 года для первокурсников преподавалась дисциплина «Основы православной культуры» (преподаватель — священник Сергей Худяков). С 2004 года в рамках регионального (вузовского) компонента и курсов по выбору студентов началось преподавание дисциплины «Православие в истории России и Курского края», цель освоения которой заключалась в изучении истории, культуры и художественной самобытности Курского края в рамках отечественной истории с древнейших времен до современности в контексте православия. Дисциплина не ставила целью формирование православного мировоззрения, а позволяла в совокупности с другими предметами гуманитарного цикла более полно реализовать нравственный потенциал культуры как средства духовно-нравственного развития личности.

Подводя итог сказанному, отметим, что в последние годы на государственном уровне большое внимание уделяется сохранению и укреплению традиционных российских духовно-нравственных ценностей. Решению поставленной Президентом Российской Федерации В.В. Путиным задачи способствует организация преподавания в соответствии с новой Концепцией курса по истории России для неисторических специальностей и направлений подготовки, реализуемых в образовательных организациях высшего образования; апробация учебного курса «История религий России». Анализ включения в российское образовательное пространство в постсоветский период курсов по истории и культуре религий позволяет проследить эволюцию государственной политики в области образования и оценить роль регионов в организации изучения религии как средства духовно-нравственного воспитания и сохранения традиционных национальных ценностей.

Литература

1. Об утверждении Основ государственной политики по сохранению и укреплению традиционных российских духовно-нравственных ценностей. Указ Президента Российской Федерации В.В. Путина № 809 от 09.11.2022 [Электронный ресурс]: <https://www.garant.ru/products/ipo/prime/doc/405579061/> (дата обращения: 28.11.2023).

2. Минобрнауки России утвердило программу учебного курса «История религий России». Министерство науки и высшего образования Российской Федерации: официальный сайт. 16.10.2023. [Электронный ресурс]: <https://minobrnauki.gov.ru/press-center/news/novosti-ministerstva/74331/> (дата обращения: 27.11.2023).

3. Лебедева О.В., Ильина З.Д. Крестьяне — хранители православных традиций: последние годы истории советского государства // Вестник Курской государственной сельскохозяйственной академии, 2010. № 9. С. 76.

4. Пигорева О.В. Государственная политика и региональная практика изучения религии в образовательном пространстве центра России на рубеже XX–XXI вв. М.: ЦГИ «Принт», 2017. 409 с.

5. Гребнев Л.С. Координационный совет по взаимодействию Минобразования России и Московской Патриархии Русской Православной Церкви // Вестник образования, 2002. № 22. С. 73–75.

РАБОТА МЕЖДУНАРОДНОЙ КОНФЕРЕНЦИИ МОЛОДЫХ СПЕЦИАЛИСТОВ ИМЕНИ РУССКОГО ЦЕРКОВНОГО КОМПОЗИТОРА И ИССЛЕДОВАТЕЛЯ С.В. СМОЛЕНСКОГО В 2017–2023 ГОДАХ: ПОДВЕДЕНИЕ ИТОГОВ

*Плетнева Е.В.
канд. искусствоведения,
профессор кафедры
древнерусского певческого искусства
СПбГК им. Н. А. Римского-Корсакова*

Аннотация: Конференция «Музыкальная медиевистика в XXI веке» направлена на развитие музыкальной медиевистики как науки благодаря установлению перспективных контактов между молодыми исследователями разных специальностей — музыковедами, исполнителями, историками, филологами, теологами из России и зарубежных стран. Конференция включает научные сессии, круглые столы, концерты, выставки, а также образовательные мероприятия — открытые лекции, семинары, вебинары, мастер-классы, способствующие подготовке молодых специалистов к их профессиональной деятельности.

Ключевые слова: музыкальная медиевистика, научно-практическая конференция, кафедра древнерусского певческого искусства, лаборатория русской музыкальной медиевистики имени М. В. Бразникова, Санкт-Петербургская государственная консерватория

Имя выдающегося деятеля русской культуры, ученого, дирижера, педагога Степана Василевича Смоленского очень значимо для Санкт-Петербургской консерватории [1, 2]. Линия наставнической преемственности, идущая от С.В. Смоленского к его ученику А. В. Преображенскому, а затем к М. В. Бразникову, стала источником формирования исследовательской школы, которая в настоящее время насчитывает десятки зрелых ученых, а также их молодых последователей [3]. В 2017 г. для ищущей и талантливой молодежи была организована специальная ежегодная научно-практическая конференция «Музыкальная медиевистика в XXI веке» (далее — Конференция), которой было присвоено имя великого учителя — С. В. Смоленского. История Конференции весьма примечательна. Она стала естественным и логичным продолжением Ежегодного международного научно-творческого симпозиума «Бразниковские чтения», на протяжении четырех десятилетий собирающего под свое крыло отечественных и зарубежных исследователей в области изучения различных аспектов церковного пения. Идея Конференции зародилась на кафедре древнерусского певческого искусства Санкт-Петербургской консерватории, в ее организации активное участие принимала лаборатория русской музыкальной медиевистики имени М. В. Бразникова.

Конференция направлена на развитие музыкальной медиевистики как

науки благодаря установлению перспективных контактов между молодыми исследователями разных специальностей — музыковедами, исполнителями, историками, филологами, теологами из России и зарубежных стран. Конференция включает научные сессии, круглые столы, концерты, выставки, а также образовательные мероприятия — открытые лекции, семинары, вебинары, мастер-классы, способствующие подготовке молодых специалистов к их профессиональной деятельности. Она призвана дать возможность молодежи, заинтересованной в изучении православной средневековой культуры, в первую очередь, древнерусской, поделиться своими научными и практическими достижениями, одновременно расширив представления о христианском культурном пространстве в диалоге с коллегами разных специальностей. Однако тематические линии конференции не ограничиваются средневековьем и охватывают другие эпохи, включая современность.

Изначально Конференция задумывалась как всероссийская, но очень быстро приобрела международный статус, поскольку с докладами присоединились студенты и аспиранты Беларуси, Греции, Молдовы, Португалии, Сербии, Украины. За годы работы в ней приняли участие представители следующих учебных заведений России: Санкт-Петербургской государственной консерватории имени Н. А. Римского-Корсакова, Санкт-Петербургского государственного университета, Санкт-Петербургской Духовной Академии, Российского государственного педагогического университета имени А. И. Герцена (Санкт-Петербург), Института русской литературы (Пушкинский Дом) Российской академии наук (Санкт-Петербург), Русской христианской гуманитарной академии (Санкт-Петербург), Московской государственной консерватории имени П. И. Чайковского, Российской академии музыки имени Гнесиных (Москва), Московской Духовной Академии, Православного Свято-Тихоновского гуманитарного университета (Москва), Национального исследовательского университета «Высшая школа экономики» (Москва), Новосибирской государственной консерватории имени М. И. Глинки, Ростовской государственной консерватории имени С. В. Рахманинова, Саратовской государственной консерватории имени Л. В. Собинова, а также зарубежья: Белорусской государственной академии музыки (Минск), Кишинёвской Академии музыки, театра и изобразительных искусств, Одесской национальной музыкальной академии имени А. В. Неждановой, Университета «Нова» (Лиссабон, Португалия), Университета Македонии (Фессалоники, Греция), Белградского университета (Сербия). Поступали заявки от научных сотрудников архива Российской академии наук (Москва) и концертного отдела филиала Санкт-Петербургского государственного музея театрального и музыкального искусства «Шереметевский дворец — Музей музыки» (Санкт-Петербург).

Конференция ориентирована на очень насыщенную и многовекторную программу. Ее основу составляли доклады и сообщения, состоявшиеся в рамках секций заседаний, посвященных актуальным проблемам современной науки, в первую очередь, медиевистики: *«Средневековое наследие и перспективы его изучения (история, филология, музыкознание)»*, *«Средневековые мотивы: пути во времени»*, *«Православные святые и святыни в гимнографической традиции русского Средневековья»*, а также русского церковно-певческого искусства: *«Древнерусское певческое искусство: история, традиция, исследования»*, *«Древнерусское певческое искусство: актуальные вопросы педагогики и исполнительства»*, *«Певческая книжность Древней Руси»*, *«Церковное пение России: история и современность»*.



Группа участников конференции после вручения именных сертификатов. 2022 г.



Доклад «Семиология раннезнаменных формул на примере певческой книги Ирмологий».

Дарья Витальевна Дацкая, студент Московской государственной консерватории имени П. И. Чайковского. 2022 г.

Поскольку основные участники конференции — музыканты, актуальными являлись секции, направленные на рассмотрение проблем исследования аутентичных роспевов и певческих нотаций, как русской, так и мировых православных традиций: «Многороспевность в русском церковном пении», «Знаменная монодия на современном этапе изучения», «Актуальные проблемы изучения монодии и многоголосия», «Традиционные нотации и роспевы: от Средневековья — к Новому времени», «Православное пение Европы», «Византийская певческая традиция на современном этапе исследования».

Междисциплинарные связи раскрывались в докладах на секционных заседаниях «Литургика, гимнография, поэтика», «Певческая книжность и звучащая традиция», «Певческие книги, рукописные собрания и коллекции», «Звучащее и рукописное наследие: Византия, Балканы, Русь».



Доклад «Особенности гармонии в хоровых духовных произведениях монахини Иулиании (Ирины Денисовой)».

Арина Александровна Ефименко, студент Санкт-Петербургской государственной консерватории имени Н. А. Римского-Корсакова. 2021 г.



Доклад «Седальный тропарь «Удивися Иосиф» в русской певческой книжности конца XVII–XVIII веков».

Мария Михайловна Макарова, студент Санкт-Петербургской государственной консерватории имени Н. А. Римского-Корсакова. 2021 г.

Помимо докладов, научная программа Конференции включала круглые столы и семинары, инициированные и подготовленные молодыми исследователями при активном содействии студентов и выпускников кафедры древнерусского певческого искусства. На них участники и гости Конференции обсуждали вопросы компаративного изучения музыкальных обработок монодийных роспевов («Партесные обработки знаменного роспева и лютеранские хоральные обработки XVI–XVII веков: перспективы компаративного исследования») и редакции партесных обработок знаменного роспева последней трети XVII — первой

половины XVIII в., функционирования модальности и гексахордов в западноевропейской и русской церковной музыке, компьютерного набора певческих нотаций («Актуальные проблемы невменной нотографии»).

Одним из значимых моментов композиции Конференции является постоянное включение образовательных и просветительских мероприятий. Это лекции, мастер-классы, вебинары и семинары с участием ведущих специалистов — музыковедов, искусствоведов, филологов, теологов, историков России и зарубежья, а также творческие встречи молодежи с выдающимися деятелями современной культуры и искусства.

Ведущей темой образовательно-просветительской линии стали открытые лекции, раскрывающие разные аспекты средневекового богослужебного творчества. Это лекции о древнерусском песнопении — «Евангелие и древнерусское песнопение: интертекст в славнике “Тебе одеющагося” Недели жен-мироносиц» (лекторы — кандидат филологических наук *М. С. Егорова* и кандидат искусствоведения *А. Н. Кручинина*, Санкт-Петербург), специфике произнесения богослужебных текстов в древнерусской традиции — «Литургическое произношение: вопросы теории и практики» (лектор — кандидат искусствоведения *В. Ю. Григорьева*, Москва), древних церковных типиконах — «Богослужебные монастырские уставы Византии, славянских стран и Грузии в X–XIV вв.: Студийский, Евергетидский, Святогорский, Иерусалимский» (лектор — кандидат богословия, иерей *Михаил Желтов*, Москва), особенностях славянской агиографии — «Языковые ключи славянской агиографии» (лектор — доктор филологических наук *Н. Н. Запольская*, Москва).



Круглый стол «Партесные обработки знаменного роспева и лютеранские хоральные обработки XVI–XVII веков: перспективы компаративного исследования». Фрагмент дискуссии.

Доктор искусствоведения, профессор Санкт-Петербургской государственной консерватории имени Н. А. Римского-Корсакова *Иван Сергеевич Федосеев* и аспирант *Ивлий Александрович Семененок*. 2017 г.

Цикл лекций был посвящен отечественному наследию — духовной музыке и церковному пению периода XVIII–XX вв. В 2021 г. прочитана лекция «Духовная музыка эпохи классицизма» доктора искусствоведения *А. В. Лебедевой-Емелиной* (Москва). Два масштабных сообщения «К истории церковного пения в советской России в довоенное время» и «Церковное пение в России в послевоенные годы» были подготовлены специально для участников Конференции в 2021 и 2022 гг. доктором искусствоведения *М. П. Рахмановой* (Москва). В 2023 г. перед внимательными слушателями выступила *С. Г. Зверева* (кандидат искусствоведения, Москва), рассказав о теме церкви и церковной музыки в жизни и творчестве двух выдающихся музыкантов — Сергея Рахманинова и Федора Шаляпина.



Мастер-класс «Основы византийского осмогласия». Ведущий — доктор музыкальных искусств, мультиинструменталист, этномузыколог, преподаватель музыкальной школы «Мокраяц», певчий византийского хора «Моисей Петрович» *Милош Николич* (Белград, Сербия), 2022 г.

За годы работы Конференции была организована серия мастер-классов и вебинаров приглашенных специалистов по изучению и практическому исполнению церковных песнопений византийской, сербской, украино-белорусской традиций: «Основы византийского осмогласия» и «Византийская певческая традиция» (ведущий — доктор музыкальных искусств *Милош Николич*, Белград; сопровождение и перевод с сербского языка — кандидат искусствоведения *Н. В. Мосягина*, Санкт-Петербург), «Сербское церковное пение» (ведущий — научный сотрудник Музыковедческого института Сербской Академии Наук и Искусств *Весна Сара Пено*, Белград), «Трансмиссия и адаптация певческого наследия Киевской митрополии в русской церковно-певческой практике» (ведущий — кандидат искусствоведения, кандидат исторических наук *И. В. Герасимова*, Псков).

Несколько мастер-классов были посвящены традиции григорианского хора — «Григорианский хорал, современные техники исполнения» (ведущий — регент и органист, руководитель хора *Liturgica Н. С. Вергей*, Санкт-Петербург) и «Григорианские коммунии — причастные песнопения» (ведущий — кандидат искусствоведения, художественный руководитель ансамбля старинной музыки *Lux Cantus*, преподаватель Парижской консерватории имени Ф. Пуленка, регент *Ольга Рудакова*, Париж). Помимо мастер-классов *Ольга Рудакова* прочитала за-

интересованным слушателям лекции на темы «Григорианский хорал: перипетии истории» и «Григорианское пение: современные вопросы исполнения».

Не осталась без внимания и древнерусская церковная традиция. Важным мероприятием стал обучающий практикум кандидата искусствоведения *В. Ю. Григорьевой* (Москва) по формированию навыков правильного произношения богослужебных текстов.

В текущем году в рамках конференции впервые был проведен научно-исследовательский семинар по музыкальной компаративистике, посвященный древнейшему теоретическому труду по невменной нотации — афонской рукописи XI в. LAVRA Г67. Организатор и ведущий семинара — доктор искусствоведения *Н. Б. Захарьина*. В мероприятии приняли участие известные специалисты в области изучения певческих нотаций Византии, Древней Руси, Балкан и Западной Европы: *Ю. В. Артамонова, Е. В. Герцман, Т. Г. Казанцева, Ю. В. Москва, Е. В. Плетнева, И. В. Старикова, О. В. Тюрина, Т. В. Швеи, И. П. Шеховцова, С. Е. Энглин* и магистранты Санкт-Петербургской консерватории. Так, *Анна Александровна Схиртладзе* выступила с сообщением о традиции исследования певческих нотации Грузии, а *Мария Николаевна Андрюшина* приняла участие в дискуссии по проблемам компаративного анализа древних невм.



В 2022 г. Конференция завершилась концертом «Радуйся, Невесто Неизвестная!» в Мальтийской капелле Санкт-Петербурга, на котором прозвучали песнопения в честь Пресвятой Богородицы в византийской, григорианской и древнерусской традициях. В программу концерта вошли новые произведения, освоенные участниками конференции непосредственно в процессе мастер-классов по византийскому и григорианскому пению. Руководителями программ стали ведущие мастер-классов *Наталия Вергей, Наталья Мосягина* и *Милош Николч*, а исполнителем – сводный ансамбль участников конференции. Также в концерте принял участие ансамбль древнерусской духовной музыки «Знамение» (художественный руководитель – *Татьяна Швеи*)

Неотъемлемой составляющей Конференции являются творческие проекты, тематика которых разнообразна. Так, в 2017 и 2018 гг. прошли концерты студентов кафедры древнерусского певческого искусства класса *О. А. Виноградовой*, а в 2019 г. состоялся тематический концерт «Провинциальные портреты или песни дружеского круга», подготовленный по материалам рукописного песенника XVIII в. из Великого Устюга. Автор и идейный вдохновитель программы — кандидат искусствоведения *Е. Е. Васильева*, исполнители — песенная артель студентов и выпускников кафедры Русского народного песенного искусства

Санкт-Петербургского государственного института культуры. В 2018 г. была организована певческая лаборатория «Красная горка» фольклорного ансамбля и ансамбля студентов кафедры древнерусского певческого искусства Санкт-Петербургской консерватории. В 2019 г. в Русском музее состоялась выставка «Осень русского Средневековья. Сакральное искусство XVII столетия: книги, предметы ювелирного искусства, лицевого шитья, иконописи, монументальной живописи» в музыкальном сопровождении ансамбля студентов и преподавателей кафедры древнерусского певческого искусства. Художественные руководители концертной программы — кандидаты искусствоведения *Н. В. Мосягина* и *Т. В. Швец*.

Последний концерт Конференции, прошедший в Мальтийской капелле в 2023 г., представил слушателям сочинение композитора Максимилиана Штейнберга «Страстная седмица» в переложении Рафаила Османова. Произведение прозвучало в исполнении мужского хора Христорождественского подворья Свято-Троицкого Александра Свирского мужского монастыря под управлением Рафаила Османова. Концерт вел иерей Илия Макаров.

Особо памятными для молодых специалистов, присутствующих на Конференции, оказались творческие встречи. На одной из них доктор искусствоведения Т. Ф. Владышевская (Москва) поделилась данными своих экспедиционных исследований о певческих традициях беспоповцев Прибалтики. Вторая — «Древнерусское певческое искусство в современном информационном и культурном пространстве» прошла в Санкт-Петербургской консерватории при участии руководителя проектов фонда «Общество возрождения художественной Руси 1915» Н. И. Орловой (Санкт-Петербург), генерального директора Пермского академического театра оперы и балета имени П. И. Чайковского Д. Ч. Азнарокова (Пермь), заведующего кафедрой древнерусского певческого искусства Е. А. Смирновой (Санкт-Петербург) и руководителя ансамбля древнерусской музыки «Сирин» А. Н. Котова (Москва).



Руководитель ансамбля древнерусской музыки «Сирин» *Андрей Котов* играет для участников творческой встречи на колесной лире. 2021 г.

В 2019 г. в рамках Конференции стартовал специальный проект научно-исследовательской лаборатории русской музыкальной медиевистики имени М. В. Бражникова «*Facie ad faciem / Лицом к лицу*». В первый раз он был организо-

ван совместно с факультетом гуманитарных наук Национального исследовательского университета «Высшая школа экономики» (Москва). Тема «На перекрестках средневековой культуры Востока и Запада Европы» объединила исследователей западноевропейской и русской церковной музыки. Участники конференции прослушали ряд лекций: «Музыка в системе культуры средневекового Запада» доктора исторических наук *О. С. Воскобойникова*, «О взаимодействии мелодии и поэтического текста в западной литургической монодии» доктора искусствоведения *Ю. В. Москвы*, «Поклонение Кресту: реликвия и текст в древнерусской музыкальной культуре» кандидата филологических наук *М. С. Егоровой* и кандидата искусствоведения *А. Н. Кручининой*. После за круглым столом встретились студенты Высшей школы экономики и музыковедческого факультета Санкт-Петербургской консерватории. Тематический концерт мужского ансамбля научно-исследовательской лаборатории русской музыкальной медиевистики имени М. В. Бражникова Санкт-Петербургской государственной консерватории «Инъ распевъ» при участии артистов хора Государственной академической капеллы Санкт-Петербурга и студентов кафедры древнерусского певческого искусства Санкт-Петербургской консерватории состоялся в Концертном зале Российской национальной библиотеки (художественный руководитель и дирижер — *София Никольская*).

В 2021 г. проект продолжился новой темой — «*Ἀγία Παρθένη* / Пресвятая Дева. Мариология в средневековом искусстве Византии и Руси», в рамках которого прошли лекции специалистов разных научных направлений из Москвы и Санкт-Петербурга, при этом осуществлялось музыкальное иллюстрирование выступлений силами студентов и выпускников консерватории. Участники Конференции услышали лекции «Образ Богоматери в византийском и древнерусском искусстве» (лектор — кандидат искусствоведения *Е. А. Виноградова*, музыкальные иллюстрации — *Наталья Дементьева*), «*Ἀγία παρθένη*: песнопения Благовещению в византийской певческой традиции» (лектор — кандидат искусствоведения *С. Н. Тутолмина*, музыкальные иллюстрации — *Наталья Дементьева*), «“Посланъ бысть Гаврииль”: перформативная мариология в древнерусском песнопении» (лекторы — кандидат филологических наук *М. С. Егорова* и кандидат искусствоведения *А. Н. Кручинина*, музыкальные иллюстрации — *Роман Поимцев*). Лекция «Русская архитектура XVII века: от Средневековья к Новому времени» кандидата искусствоведения *К. В. Постернака* была озвучена силами ансамбля «Инъ распевъ» под руководством *Софии Никольской*. Завершил мероприятие концерт западноевропейской и русской духовной музыки XIV–XVIII вв. «*Beata Virgo* / Пресвятая Дева» в храме святого Станислава Санкт-Петербурга (художественный руководитель и дирижер — *София Никольская*).

В рамках проекта «*Facie ad faciem* / Лицом к лицу» в 2022 г. прошел цикл открытых лекций «Древнее в новом. Обратная перспектива русского искусства начала XX века: Петров-Водкин — древнерусское песнопение — Штейнберг». Участники и гости конференции услышали сообщения петербургских искусствоведов, музыковедов и филологов: «Петров-Водкин. Проникновение в суть жизни» (лектор — ведущий научный сотрудник отдела живописи второй половины XIX–XX веков Государственного Русского музея *О. Н. Мусакова*), «Миры Петрова-Водкина и древнерусское песнопение» (лекторы — кандидат филологических наук *М. С. Егорова* и кандидат искусствоведения *А. Н. Кручинина*), «Обратная перспектива “Страстной седмицы” Штейнберга» (лектор — кандидат искусствоведения *А. И. Янкус*). В 2023 г. состоялась научно-образовательная сессия, на которую были вынесены две темы — «Архитектоника распева: плащаница, песнопения

и пространство Успенского собора Московского Кремля» (лекторы — кандидат филологических наук *М. С. Егорова* и кандидат искусствоведения *А. Н. Кручинина*) и «Основные принципы композиции интерьеров древнерусских храмов» (лектор — кандидат искусствоведения *И. В. Антипов*). Мероприятие завершилось концертом-лекцией «ARS VOCI / ARS PETRAE» в соборе Воскресения Христова (Спас-на Крови), в котором приняли участие ансамбли «Инъ роспевъ» (художественный руководитель — *София Никольская*) и «Знамение» (художественный руководитель — *Татьяна Швец*). Концертная программа была подготовлена под руководством *Софии Никольской*, лектор и ведущий — *Марина Егорова*.

18 62

САНКТ-ПЕТЕРБУРГСКАЯ ГОСУДАРСТВЕННАЯ КОНСЕРВАТОРИЯ
имени Н. А. Римского-Корсакова
Кафедра древнерусского певческого искусства
Научно-исследовательская лаборатория
русской музыкальной медиэвистики имени М. В. Бражникова

3–9 апреля 2023 года
VI МЕЖДУНАРОДНАЯ
НАУЧНО-ПРАКТИЧЕСКАЯ КОНФЕРЕНЦИЯ
МОЛОДЫХ СПЕЦИАЛИСТОВ
ИМЕНИ С. В. СМОЛЕНСКОГО
МУЗЫКАЛЬНАЯ МЕДИЭВИСТИКА В XXI ВЕКЕ

НАУЧНАЯ ПРОГРАММА:

НАУЧНЫЕ ЗАСЕДАНИЯ
Санкт-Петербургская консерватория,
Малый концертный зал (рубрикации 537), ул. Галкина, 2

4 апреля Церковное пение:
13:30 история и современность
5 апреля Древнерусское певческое искусство:
15:30 новые аспекты исследования
6 апреля Гимнография и поэтика
15:00
8 апреля Звуковое и рукописное наследие
12:30 Византия – Балканы – Русь

ОТКРЫТЫЕ ЛЕКЦИИ
Санкт-Петербургская консерватория,
Малый концертный зал (рубрикации 537), ул. Галкина, 2

3 апреля Богослужебные монастырские уставы Византии,
17:00 славянских стран и Грузии в X–XIV веках;
Студийский, Евменийский, Святицковский,
Иерусалимский
Лектор – профессор Михаил Желтов

4 апреля Литургическое ироничное:
17:00 вопросы теории и практики
Лектор – Ирина Григорьева

5 апреля Размещение и Шавиния: тема церкви и церковной
15:30 музыки в жизни и творчестве музыкантов
Лектор – Светлана Зверева

8 апреля Греческое пение:
11:00 современные вопросы исполнения
Лектор – Ольга Русланова

СЕМИНАР
Санкт-Петербургская консерватория,
Малый концертный зал (рубрикации 537), ул. Галкина, 2

6 апреля Литургический гимн и церковная полифония:
11:00 Первый теоретический труд
по неменной нотации: рукопись Лава 767
Орнаменты и мелодия – Павел Золотович

КРУГЛЫЙ СТОЛ
6 апреля О функционировании модальности и гексакорды
17:30 в западноевропейской и русской церковной музыке
Спичеры – Константин Шенков-Адрасов,
Павел Золотович

Информация и программа авторитарной конференции смотрите на сайте <https://www.sanktpeterburgskayaconservatorya.ru/>

МАСТЕР-КЛАССЫ
Санкт-Петербургская консерватория,
Малый концертный зал (рубрикации 537), ул. Галкина, 2

4 апреля, 11:00 Византийская певческая традиция
5 апреля, 11:00 Ведущий – Миско Николов (Белград, Сербия)

НАУЧНО-ОБРАЗОВАТЕЛЬНАЯ СЕССИЯ
ARS VOCI / ARS PETRAE
в рамках проекта Научно-исследовательской лаборатории
русской музыкальной медиэвистики имени М. В. Бражникова
«ARS VOCI / ARS PETRAE» ИРИНА К. ЛИДУ

7 апреля, 15:30 **ОТКРЫТЫЕ ЛЕКЦИИ**
Санкт-Петербургская консерватория,
Малый концертный зал (рубрикации 537), ул. Галкина, 2

Архитектоника роспева: плавание, несонение
и пространство Успенского собора Московского Кремля
Основные принципы композиции
интерьера древнерусских храмов
Лекторы – Альбина Кручинина, Марина Егорова,
Нина Антипова

7 апреля, 19:00 **КОНЦЕРТ-ЛЕКЦИЯ**
Собор Воскресения Христова (Спас-на Крови),
190 часов (районная, 26, лит. А)

ARS VOCI / ARS PETRAE
Исполнители:
Ансамбль древнерусской духовной музыки «ЗНАМЕНИЕ»
Художественный руководитель – Татьяна Швец
Ансамбль «ИНЪ РОСПЕВЪ»
Художественный руководитель и дирижер – София Никольская
Лектор – Марина Егорова

ВХОД ПО ПРЕВАРИТЕЛЬНОЙ РЕГИСТРАЦИИ

9 апреля, 14:00 **КОНЦЕРТ**
Мемориальная квартира Вороновского дворца, ул. Соборная, 26

Максимильян Штейнберг
СТРИМНАЯ СЛУШАЙКА
Исполнители:
Хор Христорождественского подворья
Свято-Троицкого Александра Сvirского мужского монастыря
Рочет – Рафаил Смирнов
Сопрано – Алексей Крюков, Александр Гусев
Ведущий – профессор Нина Макарова

В этом году Конференция состоялась уже в шестой раз. Организаторы выражают надежду на ее дальнейшее успешное развитие и приглашают к участию всех заинтересованных лиц. Современные технические возможности позволяют проводить заседания в офлайн и онлайн форматах, часть материалов размещается в сети интернет. Участники мероприятия получают именные сертификаты.

Конференция проходит ежегодно в апреле. Заявки принимаются до 1 февраля по электронной почте epletnyova2006@mail.ru

Литература

1. Гусейнова З. М. С. В. Смоленский и Петербургская консерватория // Петербургский музыкальный архив: сб. статей и материалов / отв. ред. Т. З. Сквирская. СПб., 1999. Вып. 3. С. 100–112.
2. Кручинина А. Н., Панченко Ф. В. Диалог с рукописями (рукописи из собрания С. В. Смоленского в Петербургской консерватории) // Памяти Анастасии Сергеевны Ляпуновой: сб. ст. и материалов / сост. и отв. ред. Т. З. Сквирская. СПб., 2012. С. 177–190. (Петербургский музыкальный архив; Вып. 9).
3. Кручинина А. Н., Смирнова Е. А. Древнерусское певческое искусство в Ленинградской — Санкт-Петербургской консерватории: линия жизни (1969–2022 гг.) // Древнерусское песнопение. Пути во времени. Вып. 10: К 100-летию открытия кафедры древней русской музыки в Петроградской государственной консерватории: Сборник статей по материалам Ежегодного международного научно-творческого симпозиума «Бражниковские чтения» 2021 г. / сост. и науч. ред. М. С. Егорова, Е. В. Плетнева. СПб., Саратов: Амиринт, 2022. С. 94–128.

СВЯТООТЕЧЕСКОЕ НАСЛЕДИЕ О ВОСПИТАНИИ ДЕТЕЙ

*Подгурская А.Ю.
студентка 5 курса
кафедры философии и теологии
направления «Теологии» ПсковГУ,
Научный руководитель: Манойлова М.А. доктор психологических наук,
зав. кафедрой философии и теологии ПсковГУ*

Аннотация: в статье рассматривается педагогическое содержание в трудах святых отцов Церкви, производится анализ чрезвычайной важности родительской компетенции в воспитании детей. Автор делает вывод о необходимости использования трудов Отцов Церкви в институте семьи для правильного воспитания ребенка. Воспитание детей невозможно без духовно-нравственной составляющей святоотеческого наследия.

Ключевые слова: святые, русская православная церковь, воспитательная деятельность, духовно-нравственное воспитание, дети.

Россию нельзя понять вне христианских православных ценностей. Русская культура на протяжении тысячелетия была и остается православной культурой. Русскую православную культуру можно рассматривать в качестве сложного феномена, остающегося одним из важнейших факторов формирования ценностей молодежи и их воспитания [2].

Современная молодежь живет в условиях, способствующих духовному недоразвитию, духовному параличу и размыванию нравственных границ: смена представлений о реальности, отсутствие базовых ценностей, социальный дис-комфорт, повышенный уровень агрессивности и конфликтности в обществе, навязанный западом индивидуализм — ведут к полному разрыву с православным мировоззрением [2].

Святые отцы русской православной церкви, будучи тонкими психологами, идеально владели методами самонаблюдения и за двухтысячелетний опыт накопили огромный опыт, с которым необходимо знакомиться современным ученым занимающимся исследованием души человека, а тем более педагогам и воспитателям [3].

Воспитательная деятельность невозможна без духовно-нравственной составляющей святоотеческого наследия. Так, Святитель Феофан отмечает: «Каждый из нас имеет задачу, которую должен выполнять своею жизнью; семейства и роды свои имеют задачи; общества и государства — свои. И никто не станет спорить, что счастье и благоденствие народа, как семейства и частного лица, зависят от выполнения своей задачи. Устраивается благоденствие после сего очень просто: узнай свою задачу и выполни ее» [8]. Но необходимо отметить, что Господь, назначая и определяя цели, «к достижению их никого не связывает, а ожидает, чтобы люди сами сознали эти цели и сами себя свободно определяли к их достижению» [8] и продвигались по пути «промышления Божия». Поэтому важно, чтобы в этом процессе человек не замыкался на самом себе, а обращался к Богу.

Существует множество трудов созданных святыми отцами Церкви, особенно примечательно, что каждый друг друга дополняет. Праведный Иоанн

Кронштадтский обращается к своей пастве с вразумлением, учит остерегаться чрезмерной опеки и заботливостью о капризах, чтобы дети знали цену родительской любви, чтобы достигнув зрелого возраста не озлобились. Ребенок, подрастающий иным образом будет твердить о том, что ему потакали и много лелеяли, потворствовали капризам [1].

Преподобный Паисий Святогорец рассуждает согласно, как праведный Иоанн Кронштадский. Эти мысли неоднократно видим, в его трудах, настоятельно рекомендующего родителям держаться «золотой середины» в воспитании детей [4]. Также преподобный Макарий Оптинский писал, чтобы родители в первую очередь уповали на Бога, к нему возносили свои молитвы, чтобы Он умудрил и наставил как правильно растить детей. Святитель Филарет Московский писал, что не нужна чрезмерная мягкость и суровость, а нужна разумность. Старец Епифаний призывал родителей к непрестанной молитве, если случаются трудности, просить помощи у Бога, потому как дети, особенно подростки, хотят свободы и возможно ребенок не будет воспринимать нравоучения или же замечания за любую мелочь, но следует молиться о вразумлении у Христа или Божией Матери. Об этом же говорит и старец Порфирий (Байрактарис). Дети могут быть не послушными и отстраняться от ласки, но если родители проявляют духовную ласку, то здесь сопротивления не возможны [7].

Старец Епифаний (Феодоропулус) сравнивает детей с жеребятами, когда они непослушны и брыкаются следует ослабить уздечку, чтобы она не порвалась, но когда он спокоен и послушен ее следует потянуть и тогда ребенок пойдет куда следует. Святитель Игнатий Брянчанинов говорит о воспитании девочек, где советует не употреблять физические наказания. Объясняя, что это будет вредно как для ребенка, так и для матери. Следует использовать увещания, но лучшее средство в воспитательном процессе это собственный пример. Святитель Феофан Затворник обращает родителей не удивляться отстранению чада, если взрослый все свое время посвящает своим делам, а про детей, ищущим ласки, забывают [7].

Святитель Амвросий (Ключарев) обращаясь к матерям, показывает важность молитвы. Когда ребенок видит мать перед иконой, то в этот момент уже происходит безмолвный урок богопознания [4]. Праведный Иоанн Кронштадский, как и преподобный Паисий Святогорец призывает еще до зачатия ребенка искоренять свои страсти, потому как они пагубно влияют на нерождённого [1]. Еще с момента зачатия он чувствует все, что испытывает мать, злобу, ненависть, зависть и др. Но если мать проводит время в молитве, она испытывает радость и спокойствие, то это благотворно сказывается на малыше [5]. Отец Иоанн говорит, что неродившийся ребенок может стать наследником страстей, сравнивая их с золотухой [1].

Епископ Ириней (Орда) призывает с особым вниманием слушать, что говорят дети, будь то это плохим или хорошим. Никогда не называть их обузой или тяжёлой ношей. Следует быть готовым с радостью ребенка поддерживать. Потому как сложно любить, того кто с ропотом кидает хлеб. Также отец Ириней говорил про авторитет родителей. Чтобы они не конфликтовали между собой в присутствии детей, им не полезно слышать плохих речей. Если же такое происходит, то теряется уважение и послушание [4].

Проявление нежной, самоотверженной материнской любви к своим детям так характеризуется прп. Серафимом: «Чадолюбивая мать не в свое угождение живет, но в угождение детей. Немощи немощных чад сносит с любовью; в нечистоту впадших очищает, омывает тихо, мирно, облачает в ризы белые и

новые, обувает, согревает, питает, промывает, утешает и со всех сторон старается дух их покоить так, чтобы никогда не слышать ей малейшего их вопля. И таковые часто бывают благорасположены к матери своей». Он говорил о необходимости окружить детей мудрой заботой, вниманием: когда надо — лаской и нежностью и, вместе с тем, когда надо — увещанием и взыскательностью. Ребенок оценит заботу и внимание, в каких бы формах они не проявлялись, если только «все у вас будет с любовью» (1Кор.16:14), если во всех словах наших он будет слышать и чувствовать любовь. Сердце детское чутко и отзывчиво, и когда мы все свое сердце ради Господа и Его заповедей отдадим детям, они отдадут нам свое [7].

Святая мученица царица Александра предлагает родителям, желающим воспитать в нужном русле своих детей, начать работу с себя, подавая пример благочестия. Святитель Лука Воино-Ясенецкий по этому поводу говорил, что родители будут держать ответ перед Богом, за ссоры, драки и ругательства, которые происходили на глазах ребенка [7].

Монахиня Магдалина говорит про единодушие родителей. Имея разные мнения не устраивать конфликты, но мягко обходить углы, чтобы дети видели родителей заодно. Ребенок не должен быть посредником между взрослыми и если так уж произошло, что он стал свидетелем ссоры, то ему важно увидеть родителей примеренными. Единодушное взрослых полезно для ребенка, а также пригодится и для создания собственной семьи [4].

Святитель Тихон Задонский сравнивает ребенка с деревцем, в какую сторону наклонишь, туда и будет расти и если его не выпрямить, то так и останется кривобоким. Так и с детьми, чему родитель научит, то и начнёт делать. Также он говорил, как и многие другие отцы церкви, что учить нужно собственным примером, потому как это лучше приказов и наставлений работает [4].

Следуя из вышесказанного, можно констатировать, что духовно-нравственное воспитание очень важно для подрастающего поколения. Родителям следует позаботиться в первую очередь о своем душевном состоянии, только личным примером, с кротостью, любовью и упованием на Бога можно воспитать в ребенке христианские добродетели и вырастить его настоящим семьянином, гражданином и патриотом.

Литература

1. Иоанн Кронштадский, праведный. Моя жизнь во Христе. Избранные места/ Праведный Иоанн Кронштадский. М.: Отчий дом, 2018. 320 с.
2. Манойлова М. А. Эмоциональный интеллект и православные ценности: самодиагностика и саморазвитие. СПб.: Изд-во НУ «Центр стратегических исследований», 2021. 154 с.
3. Манойлова М. А. Эмоциональный интеллект: научный и святоотеческий подход // Актуальные проблемы самореализации личности в современном обществе / Под ред. Д. Я. Грибановой. Псков : ПсковГУ, 2017. С.194–198.
4. О воспитании детей в духе христианского благочестия / [Архиепископ Евсевий (Орлинский)]. 4-е изд. Санкт-Петербург: тип. Деп. уделов, 1877. 543 с.
5. Паисий Святогорец, преподобный Слова / Перевод с греч. иером. Доримедонт (Сухинин). 2-е издание. М.: Орфограф, 2017. Том IV. Семейная жизнь. 288 с.
6. Пестов Н. Е. Путь к совершенной радости / Предисл. Л. Ильюниной. СПб. : С.-Петербург. тип. N 6, 1996. 185 с.
7. Стрижев А. И. Школа православного воспитания. М.: Паломник, 1997. 354 с.
8. Феофан Затворник. Слово на восшествие на престол его величества государя

ря императора Александра Николаевича (19 февраля 1894 г.) // Феофан Затворник, свт. Любовью назидая: слова и проповеди. М.: Правило веры, 2008. С. 127.

ТЕОРЕТИЧЕСКИЙ АНАЛИЗ ХРИСТИАНСКОЙ КОНЦЕПЦИИ ГРЕХА

*Потёмкина К.В.
студент 4 курса
кафедры философии и теологии
направления «Теологии» ПсковГУ
Научный руководитель: Манойлова М. А.
доктор психологических наук,
зав. кафедрой философии и теологии ПсковГУ*

Аннотация: В данной статье разбирается сущность и происхождения греха, опираясь на таких богословов и отцов церкви как Иоанн Златоуст, Схиархим. Иоанн (Маслов), Александр Мень, а также на Библию.

Ключевые слова: грех, грехопадение, искушение, покаяние, Бог, добро, зло.

Современные люди искаженно понимают понятие «добра» и «зла». Зачастую, если не в больших случаях, человечество ложно воспринимает эти два понятия, меняя их сущности местами, именно поэтому тема о грехе является актуальной.

Современные молодые люди в большинстве своем духовно безграмотны и их нельзя в этом винить: им не дают знаний о духовных ценностях, тем более о православных ценностях [1, с. 9]. Приобщение молодежи к духовным и культурным ценностям традиционных религиозных конфессий осуществляется в образовательной практике всех цивилизованных государств [1, с. 8] — и это необходимо возродить и в России.

Священное Писание и труды святых отцов русской православной церкви, за двухтысячелетний опыт накопили огромный опыт, с которым необходимо знакомиться современным ученым занимающимся исследованием души человека, а тем более педагогам и воспитателям [2, с. 196].

Так, в Священном Писании написано, что зло не было с человеком изначально, все произошло после грехопадения наших прародителей Адама и Евы. С того момента человеческая природа стала греховной. Стоит сказать, что грешить это страшно, однако еще страшнее моменты когда человек начинает жить во грехе, становясь его рабом, слепо подчиняясь ему, попутно втягивая и других людей во зло. Чем старше становится человек, тем сильнее становится и сам грех. Злоба, самолюбие, гордыня, и прочие пороки являются ближайшими спутниками человека вплоть до его смерти. Данная проказа имеет свойство распространяться, поэтому необходимо противостоять ему здесь и сейчас. Важно отметить, что под угрозу попадает подрастающее поколение в силу неокрепшего ума. Поэтому очень важно привить истинные нравственные ценности именно в молодости.

Важно знать, что абсолютно все люди на Земле в равной степени зависимы от греха, отличие заключается лишь в степени тяжести совершенных греховных деяний. Безусловно, существуют люди которые стараются быть праведными и следуют по пути спасения, однако и они так же грешны как и все остальные

люди, не освобождены от этой греховной проказы. Также необходима правильная подача знания о грехе. Ведь в наше информационное время, довольно легко столкнуться с ложными источниками.

Грехопадение было совершенно в райских садах Эдема нашими прародителями Адамом и Евой. Пали они по причине того, что ослушались Господа, а именно преступили единственную заповедь, которая была им дана Богом «И произрастил Господь Бог из земли всякое дерево, приятное на вид и хорошее для пищи, и дерево жизни посреди рая, и дерево познания добра и зла... И заповедал Господь Бог человеку, говоря: от всякого дерева в саду ты будешь есть, а от дерева познания добра и зла, не ешь от него, ибо в день, в который ты вкусишь от него, смертью умрешь» (Быт. 2. 9:16–17).

Вспоминая события, которые привели человечество к изменению своей жизни, следует упомянуть изречения протоиерея Александра о грехопадении: «Это скорее духовная история... где события глубокой древности переданы языком образов, символов, наглядных картин» [3, с. 104]. Как только человек поддавался искушению лукавого и преступил заповедь Божию, то сразу же после этого появляется зло на Земле. Говоря о лукавом стоит отметить, что это был хитрый и коварный змий с разумом, который обладал навыком речи — это был никто иной как сам диавол. После того как человек ослушался Бога, то он стал горделивым, таким образом произошло отдаление человека от Бога, а так же утрата Его благодати. Согрешив, человек стал смертным, а тело его стало предаваться тлению. Человек может иметь жизнь вечную, только с сосуществованием с Богом, именно так и было до грехопадения.

Вспомним момент искушения, перед тем как произошло грехопадение. Хитрый и лукавый змий, заходит издалека и для начала начинает расспрашивать Еву о всех деревьях, а после плавно переход к вопросу о запрете древа познания и начинает искушать ее. Змий утверждает, что вкусив плод этого древа, они смогут получить независимость от Бога, более того, утверждает что те смогут сами смогут стать богами на земле «И сказал змей жене: нет, не умрете; но знает Бог, что в день, в который вы вкусите их, откроются глаза ваши, и вы будете, как боги, знающие добро и зло» (Быт. 3:4–5). К сожалению, наши прародители поддались искушению змия, Ева узрела нечто иное, то чего ранее не могла узреть, меняется ее представление о Нем «что дерево хорошо для пищи, и что оно приятно для глаз и вожделенно, потому что дает знание; и взяла плодов его, и ела; и дала также мужу своему, и он ел» (Быт. 3:6). Теперь же человек зрит на мир совсем по другому, он замечает свою наготу, меняется его представление о мире, услышав глас Божий они пытаются скрыться от Господа. «Между тварью и Творцом пролегла непроходимая пропасть, разорвавшая союз человека с Богом» [4]. Человек стал зависим от греха, а это значит, что он обратился ко служению дьяволу. Господь спрашивает у Адама: «Где ты?» (Быт. 3:9), «кто сказал тебе, что ты наг? не ел ли ты от дерева, с которого Я запретил тебе есть?» (Быт. 3:11) и к Еве: «Что ты... сделала?» (Быт. 3:13), все это создавало благоприятную обстановку для совершения покаяния. К сожалению, они не воспользовались этим моментом, а лишь усугубили свое положение. Ева, вместо того что бы принести истинное покаяние, начинает перекладывать всю вину на змия (Быт. 3:13), Адам же в свою очередь обвиняет во всем случившемся Еву, «которую, — как он нарочито подчеркивает, — Ты мне дал» (Быт. 3:12), можно сказать, что в какой-то степени он делает виноватым Самого Бога. А ведь покаяние, если бы даже оно не избавило от последствий, то могло бы смягчить их. Ответ Творца звучит словно как наказание, за совершенное преступление против Него,

в данном случае за нарушение заповеди Божией (Быт. 3:14–24). Однако это не так, поскольку содержание его ответа всего лишь отображает последствия, которые неизбежно наступают если преступить нормы тварного бытия. Совершая любой грех, человек тем самым, по мысли свт. Иоанна Златоуста, наказывает сам себя [5].

Человек оказался в жалком состоянии, без спасения и помощи Бога, он все больше утонул во зле и губил свою душу. «Этим он навлек на себя гнев Божий, который подобно темному мраку, покрыл собою всю вселенную. Да и что можно было ожидать человеку после этого, кроме клятвы и осуждения?!» [4]. Первых людей изгнали из рая, тем в свою очередь не оставалось ничего, кроме как надеяться на спасение от «семени» жены (Быт. 3:15).

Можно сделать вывод, что все человечество грешно, однако каждый имеет шанс на спасение, которое заключается в покаянии своих грехов, а так же исправлении себя и становление на путь истинный.

Литература

1. Манойлова М. А. Эмоциональный интеллект и православные ценности: самодиагностика и саморазвитие. СПб.: Изд-во НУ «Центр стратегических исследований», 2021. 154.

2. Манойлова М. А. Эмоциональный интеллект: научный и святоотеческий подход // Актуальные проблемы самореализации личности в современном обществе / Под ред. Д. Я. Грибановой. Псков: ПсковГУ, 2017. С.194–198.

3. Мень А., прот. Исагогика: Ветхий Завет. М.: Фонд им. А. Меня : Общедоступ. правосл. ун-т, 2000. 631 с.

4. Иоанн (Маслов), схиархим. Святитель Тихон Задонский и его учение о спасении. Статьи разных лет. 2-е изд. Москва: АОЗТ «Самшит», 1995. 508 с.

5. Свт. Иоанн Златоуст. Православная энциклопедия. [Электронный ресурс]: <https://www.pravenc.ru/text/540881.html> (дата обращения 21.04.2022).

ПРИМЕР СВЯТОЙ БЛАГОВЕРНОЙ КНЯГИНИ-ИНОКИНИ АННЫ КАШИНСКОЙ В ДУХОВНО-НРАВСТВЕННОМ ВОСПИТАНИИ ДОШКОЛЬНИКОВ В СТЕНАХ ДЕТСКОГО САДА

*Решетняк А.С.
директор Тверского
Православного детского сада
Святой Анны Кашинской,
г. Тверь*

Аннотация: Духовно-нравственное воспитание детей дошкольного возраста является актуальной, и в тоже время сложной задачей настоящего времени.

Дошкольный возраст — это период формирования нравственных установок, поэтому в этот период духовно-нравственное воспитание приобретает особую важность. Агиологический подход к воспитанию детей в условия дошкольной образовательной организации еще мало исследован и редко применяется на практике.

В данной статье рассматривается применение жития святого, для формирования у детей положительного примера. Яркий образ святого создает условия

для формирования и принятия нравственного идеала, и элементы его жития становятся эталоном добродетельной жизни.

Ключевые слова: житие; святой; духовно-нравственное воспитание.

Благодарная княгиня Анна Кашинская всей своей многострадальной жизнью несла подвиг праведной женственности. Мы можем взглянуть на ее житие с нескольких сторон — как дочери своего отца, как супруги, как матери, как сильной женщины, и как инокини

Как дочь — Анна родилась в семье Ростовского князя, где состоятельность не ассоциируется со вседозволенностью, как в настоящее время. Ее наставником был святитель Игнатий, епископ Ростовский (+1288; память 28 мая), который известен строгим подвижничеством и миролюбием. Из этого можно сделать вывод, что она воспитывалась в смирении, страхе Божиим, молитве, благочестии.

Как жена — святые супруги Анна Кашинская и Михаил Тверской жили в любви и согласии, заботились о благе своего народа, были милосердны к бедным и сиротам. Особенно нас, современных людей поражает, как истинная христианка, Анна, зная, что отправляет на смерть своего любимейшего супруга: говорила ему такие слова: «Молю тебя, господин мой, когда предстанешь перед нечистивым царем как добрый воин Христов и когда предадут тебя злоковарным мукам, не бойся грядущих на тебя зол, да не утрашит тебя ни огонь, ни колеса, ни меч, ни сечиво, но будь терпелив, пойдя на сие добровольно... Возлюби, господин мой, Единого Господа Иисуса Христа». Это тот самый пример правильной иерархии в православной семье — муж слушает Господа, а жена уже мужа. Полное отречение от своей воли и предание жизни промыслу Божию.

Как мать — святая показывает пример многочадства, пример образца матери, которая воспитывает своих детей в духе Господнем, ведь все, кроме одного ее сына, погибли, положив головы за свою Отчизну. Оставшийся, Василий, показал пример доброго и уважительного отношения к своей матери, заботе о ней, уговорив ее в конце жизни уехать в город Кашин, чтобы жить рядом, возведя специально для нее, уже инокини Свято-Успенский монастырь.

В доме своем, уже скорбящая по мужу вдова проводит время в постах и молитвах, в кротости и смирении принимает и кормит странников и нищих, подавая на пропитание вдовам и сиротам. После смерти мужа и детей Анна уходит в монастырь, построенный специально для нее. Там принимает постриг с именем София, решив служить единому Богу. Живя в убогой иноческой келье, благочестивая монахиня продолжает помогать бедным.

Святая Анна Кашинская несет нам пример целомудрия, безусловного послушания воле Божией, беззаветно-кроткой покорности и верности супругу, а уже затем подвиг безутешного вдовства, украшенного монашеским чином.

В настоящее время, существует проблема актуализации житий святых к современной жизни. Задача правильного прочтения житийного текста ставит перед исследователем проблему «воссоздания» мира Древней Руси в современных нам категориях и понятиях, хотя картина жизни древнего мира принципиально отличается от нашего миропонимания, что, в свою очередь, диктует поиск нового способа интерпретации текстов прошлых эпох, опирающегося на авторские, а не на исследовательские представления о мире. Сегодня этот подход называется собственно герменевтическим подходом [1].

Нашим дошкольным образовательным учреждением разработано несколько направлений для применения в работе жития святой Анны Кашинской.

В первую очередь, это работа с родителями, с семьей. В детском саду регулярно проводятся беседы и консультации с родителями духовного попечителя и психолога. Например, это рассмотрение таких проблем, как правильная иерархия в семье, что в нашем обществе актуально, как никогда. Супруги меняются местами в вопросе главенства, обеспечения материальными благами. Также это беседы о многодетности, женском предназначении, смирении.

Святая Анна Кашинская в делах милосердия также служит примером для работы с семьей. В детском саду реализуются программы милосердия — это помощь одиноким престарелым людям, с использованием совместной семейной продуктивной деятельности — изготовление украшений к Рождеству Христову для оформления комнат маломобильных пожилых людей. Также, учитывая последние исторические события, семьи воспитанников собирают гуманитарную помощь для помощи жителям Донбасса, а также беженцам.

Относительно воспитания детей в стенах нашего православного детского сада, пример святой Анны Кашинской применяется в следующих моментах.

Православный детский сад дает не только знания по основной программе, у нас это «От рождения до школы» Под ред. Н. Е. Вераксы, Т. С. Комаровой, Э. М. Дорофеевой [2], здесь ребенок получает основы духовно-нравственного православного воспитания. Православный компонент реализуется по авторской программе детского сада, которая в настоящее время проходит модернизацию, и «Добрый мир» Шевченко Л.Л. [3]

Целью нашей авторской программы является воспитание в детях добродетелей, с учетом акцентов и особенностей воспитания отдельно мальчиков и девочек, с помощью современных форм и методов. Для мальчиков, основными качествами становятся: любовь к Богу, честность, отвага, смирение, ответственность, сила воли и терпение и умение отдавать свою любовь ближнему. Для девочек — страх Божий, терпение, кротость, мягкосердечность, милосердие, нежность, самопожертвование. Выделяются несколько этапов формирования у ребенка половой идентичности.

Первый этап — знание «первичной половой идентичности» — формируется у ребенка к 1,5 годам в ходе общения со взрослыми. Это знание формируется прежде всего на двух основаниях: 1) соматические признаки ребенка. У каждого ребенка начинает формироваться образ тела; 2) поведенческие и характерологические нормы поведения — типичные стереотипы мужественности или женственности в поведении ребенка. Например, 2-летний ребенок уже отчетливо знает свой пол. Он не будет путаться в отличие от ребенка 1,5 лет, но отнесение к полу он обосновать сам не может.

Второй этап — 3–4 года. Дети начинают ясно различать пол окружающих их людей. Наконец, третий этап, который практически является завершающим в формировании половой идентичности, — 6–7 лет. На этом этапе происходит дифференциация половых ролей, выбираются определенные формы игр, определенные формы компаний. Именно в возрасте 5–7 лет появляются одно-половые компании сверстников [5].

Из этого делаем вывод, что в период от рождения до пяти — шести лет у ребенка закладываются характерологические особенности, а также идет формирование половой идентификации. Очень важно в этот период оказывать девочке эмоциональную поддержку, особенно подчеркивать в ней проявления мягкости, уступчивости, сострадания, заботливости, а в мальчике — смелость, ответственность, любовь к Богу.

В детском саду действует три группы — младшая, с 3 до 4 лет, средняя — с 4 до 5 лет, и старшая с 5 до 7 лет и программа составлена с учетом данной возрастной психологии и православной антропологии.

К трем годам ребенок обычно способен выражать свои желания словами, общаться с внешним миром, хотя порой речь его примитивна. Он уже способен воспринимать праздничную атмосферу Рождества, Пасхи, дней рождений и именин.

Инструктивная речь, организующая действия ребенка, понимается им достаточно рано. В 2–3 года, возникает понимание и речи-рассказа. Легче понимаются рассказы, касающиеся окружающих ребенка вещей и явлений. Для того чтобы он понял рассказ или сказку, содержание которых выходит за пределы непосредственно воспринимаемой им ситуации, нужна дополнительная работа — взрослые должны этому специально научить.

Ведущей деятельностью является предметная, а ситуативно-деловое общение выступает средством ее осуществления. Предметная деятельность направлена на то, чтобы ребенок овладел назначением предметов, научился действовать с ними так, как принято в обществе, то есть в соответствии с собственной логикой предмета, скрытой в нем функции.

Так как, в соответствии с вышесказанным, основной вид деятельности — предметная, и доминирующий фактор развития — подражание педагогу, то в данном возрасте закладывается рефлексивное применение православных ритуалов, традиций, предметов и их идентификация.

В общении с близкими взрослыми ребенок осваивает нравственный смысл: «добрый — злой», «хорошо — плохо», «можно — нельзя — надо». Первая нравственная ориентировка обеспечивает ребенку конструктивные взаимоотношения с окружающим предметным и социальным миром.

В этом возрасте ребенок начинает осознавать собственные возможности и ощущать потребность в самостоятельной деятельности. После трех лет дети проявляют большое желание осуществлять посильную помощь взрослым.

Здесь следует отметить значение подражания детей деятельности взрослых. Ведущим видом деятельности становится сюжетно-ролевая игра, где ребенок моделирует способы поведения, действия, взаимоотношения взрослых. В ней на первый план выдвигаются отношения между людьми и смысл их труда. Выполняя роли, ребенок учится действовать в соответствии с нравственными нормами, принятыми в человеческом обществе.

Нами делается акцент на прочтение и анализ русских народных сказок и коротких рассказов с нравственным содержанием, просмотр мультипликационных фильмов (отрывков) — обращаем внимание воспитанников на добрые и злые поступки.

К среднему возрасту дети овладевают навыками беглой речи, понимают речь других. С ними могут общаться не только родители, но и друзья, учителя, чужие люди; у воспитателя появляется такой действенное средство, как словесное общение.

Нравственное развитие маленьких детей весьма примитивно, хотя они порой знакомы с этическими ярлыками, которые так любят навешивать на них. «Плохой мальчик», «хороший мальчик», «непослушный», «хороший» — как часто приходится ребенку слышать эти слова! Но он неспособен понять, хорош или плох тот или иной поступок, почему любопытство и любознательность в одних случаях поощряются, а в других запрещаются. Будучи младенцем, он познавал свои способности и свое окружение; теперь же он накапливает опыт одобрения и осуждения его поступков другими, который впоследствии оформит его понятия о «добре» и «зле».

Поэтому дошкольнику совершенно недоступны такие сущностные понятия, как грех, покаяние, искупление, смерть, воскресение, жизнь после смерти, хотя он по опыту знает, что такое «быть послушным» и «получить прощение». Он может знать о смерти кого-нибудь из близких или о рождении ребенка, но вызванные этим представления весьма примитивны и поверхностны.

Дети этого возраста нуждаются в постоянном движении и не могут долго сидеть на месте. Они склонны к свободным телодвижениям, простым и не ограниченным запретами. Соответственно строится и творческая работа в группе.

Ребенок готов что-нибудь смастерить. Основными мускулами он уже владеет, и, хотя мелкая работа ему еще непосильна, он охотно возится с красками, кубиками, пластилином, песком. Его творческий инстинкт не отягощен самокритикой. Любая работа должна быть непродолжительной и приносить осязаемые, зримые плоды. Зачастую смысл нарисованной ребенком картинки непонятен другим, и может быть полезным предложит ему объяснить, что же он нарисовал. Дорогостоящих материалов и инструментов ему не нужно, но стоит подыскать какое-то пространство для работы и движения, даже если для этого придется по всему полу расстелить газеты.

Пятилетний ребенок уже знает, что «Бог хочет, чтобы мы были хорошими», и «что бы не должны быть плохими», но весьма смутно представляет, что такое «хорошо» и что такое «плохо». Он просто отождествляет это с одобрением или осуждением со стороны взрослых. Именно проявления одобрения или осуждения в христианской семье и христианском окружении призваны формировать этические представления ребенка.

Желание добиться одобрения и признания достаточно сильно в любом возрасте. Ребенок умеет хорошо держаться на людях, подражает жестам и поведению взрослых, охотно воспринимает наставления, как вести себя в храме, если только на него не слишком «давят», что вызывает упрямое нежелание подчиниться.

В 6–7 лет ребенок должен обладать высоким уровнем познавательного и личностного развития, что позволит ему в дальнейшем успешно учиться в школе. Его основные достижения связаны с освоением окружающего мира, мира вещей как предметов человеческой культуры. В этом возрасте дети осваивают формы позитивного общения с людьми, формируется позиция школьника. Происходит осознание себя как самостоятельной личности. Дети уже могут делать правильный нравственный выбор в сложной ситуации. Происходит формирование религиозных чувств у детей, основанных на определенных знаниях духовных и нравственных ценностей.

В своей работе, для рассказа детям о святой Анне Кашинской мы берем за основу несколько книг, разработанных специально для детей дошкольного возраста, и адаптируем рассказ конкретно под нужную возрастную категорию воспитанников. Это книги Наталии Скоробогатько, Александры Александровны Козыревой, из серии «Женские имена России» для детей, и в пересказе Демченко Светланы Петровны. На основании изданий нами разработана презентация, рассказ о житие святой в которой очень динамичен, и изложен с учетом возрастной специфики.

В силу времени, в которое мы живем, определенных особенностей восприятия у современных детей, мы ищем и опробуем все новые формы и методы работы с детьми. Например, в своей деятельности мы активно используем смарт-телевизоры, расположенные в каждом групповом помещении. На них дети

смотрят нравоучительные мультипликационные фильмы, мотивационные видео-ролики. Это цикл просветительских мультипликационных фильмов «Данила и Алена», в которых также разбираются добродетели на примере житий святых, «Гора самоцветов», мультфильмы о святых, созданные воскресной школой Николаевского Клобукова монастыря в городе Кашине, цикл «Мульт календарь для детей» канала «Союз» и многие другие. Также следует отметить современные книги и пособия по духовно-нравственному воспитанию издательств «Никея», «Вольный странник», Сретенского монастыря. Здесь изложены основы православной веры, добродетелей в понятной для дошкольников форме. Например, в издании «Я открываю храм» Елизаветы Цымбаревич, нужно пройти своеобразный «квест» — найти на картине обозначенные предметы, выполнить задание, а активность, куда более захватывает детей, чем просто рассказ воспитателя. Также нами разрабатываются специальные рабочие тетради для детей по православному компоненту, где задействуется и продуктивная деятельность, и дается краткий рассказ по затронутой тематике.

Как разновидность арт-технологии, театрализованная игра — одна из самых демократичных, доступных для детей видов деятельности, она позволяет решать актуальные проблемы педагогики и психологии, связанные с художественным и нравственным воспитанием, развитием коммуникативных качеств личности, развитием памяти, воображением, мышлением, фантазии, инициативности и т. д. Ежегодно, в рамках деятельности театрального кружка, мы ставим сценку «Прощание Анны Кашинской и Михаила Тверского» по отрывку из её жития. Это дает возможность детям прочувствовать тяжесть момента. В мальчиках — воспитать мужество и смелость, а в девочках — смирение и упование на Божью волю. Имаготерапия — весьма действенная технология при изучении житийной терапии, и всегда дает положительный результат.

Итак, на примере Анны Кашинской девочки учатся милосердию, смирению, полаганию на волю Божию, а мальчики, на примере ее супруга, Михаила Тверского — любви к Господу, матери, смелости и отваге. Это пронизывает всю деятельность нашего детского сада. Уже со второй половины XX века замечена тенденция к дегероизации. Если не дать ребенку увидеть героя с высокими духовно-нравственными ценностями, он найдет его в другом месте. Современные медиа, зачастую разрушают традиционные духовно-нравственные ценности, вследствие чего происходит вытеснение образа героя как примера для подражания. Замещение настоящего героя псевдогероем приводит к искажению представлений о нравственности и её идеале [4]. В настоящее время это богатые блогеры, целью жизни ставящие преумножение денежных средств, супермены, имеющие «вечные жизни». Время потребления, разрушения может повлиять на наших детей, если мы не сможем показать им добрый пример. Эта деятельность не столько важна, сколько жизненно необходима.

Так как наш детский сад действует уже 25 лет, то можно говорить об определенных результатах нашей деятельности, основанных на примере святой Анны Кашинской. Зачастую в детский сад детей приводят невоцерковленные родители, но благодаря беседам со священником, посещению богослужений в стенах нашей домово́й церкви, примеру, который показывают дети, они становятся прихожанами храмов города, и, находясь даже в кризисных семейных ситуациях, находят верный выход, и сохраняют семью. Это реальные примеры из опыта.

Дошкольное детство — это только первая ступень образования, и за счет реализации непрерывности процесса, мы можем наблюдать за судьбой наших

выпускников и далее. Многие стали священнослужителями, добропорядочными семьянинами, ведь та основа, которая необходима для дальнейшего духовного роста была заложена уже в раннем детстве. Есть и выпускники, которые приводят в детский сад уже своих детей, и уверяют, что образ Святой Анны Кашинской стал для них той вершиной благочестия, смирения, милосердия, которую пытаются достигнуть на протяжении своей жизни, на всех ее ступенях.

Литература

1. Бахтина О. Н. Проблемы анализа житийных текстов русской литературы (культурно-историческая традиция и код культуры) // Вестник Томского государственного университета, 2009. № 4 (8). С. 47–61.
2. От рождения до школы. Инновационная программа дошкольного образования / Под ред. Н. Е. Вераксы, Т. С. Комаровой, Э. М. Дорофеевой. Издание 5-е (инновационное), испр. и доп. М.: Мозаика-синтез, 2019. 336 с.
3. Шевченко Л. Л. Добрый мир. Православная культура для малышей (комплект в 4-х ч.) М.: Центр поддержки культурно-исторических традиций Отечества, 2017.
4. Кравченко С. М., Болотова Е. А. Значение образа святых в формировании духовно-нравственного облика ребенка // Вестник ПСТГУ. Серия IV: Педагогика. Психология, 2016. Вып. 3 (42). С. 36–44.
5. Асмолов. А. Г. Психология личности. Культурно-историческое понимание развития человека. М., Смысл, 2019. 448 с.

ЧЕЛОВЕК В СОВРЕМЕННОМ МИРЕ: ТРАНСФОРМАЦИЯ МИРОВОЗЗРЕНИЯ В УСЛОВИЯХ КРИЗИСА

*Рыбаков С. Ю., прот.
канд. физ-мат. наук,
председатель Отдела религиозного образования
и катехизации Рязанской митрополии,
доцент ГРГУ им. С.А. Есенина*

Аннотация: В статье рассматривается проблема состояния современного мира и пребывающего в этом мире человека. Анализируются атеистический и библейский подходы к данной проблеме. Показано, что принимаемый за основу атеистической религиозной системы эволюционный подход неизбежно приводит к идеологии трансгуманизма. Библейская парадигма позволяет более целостно рассматривать единство природы мира и человека в их эволюционном движении к состояниям хаотизации. Учитывая духовность человека в его связи с Богом, нарастание диссипативных трендов не детерминирует негативного отношения к миру.

Ключевые слова: мир, человек, хаотизация, эволюция, парадигма,

Когда речь заходит о современном мире, то возникают, по крайней мере, два вопроса: что есть современный мир с точки зрения природы, в которой живет человек, и что есть современный человек. Такой дивергентный подход имеет право на существование и чаще всего реализуется при поверхностном рассмо-

трени проблемы. Действительно, оценивая современное состояние природы, на первый план выходят проблемы экологии, добычи и потребления энергоресурсов, производства и распределения сельскохозяйственной продукции. Современный человек при этом рассматривается как погруженный в сложный конгломерат общепланетных, региональных, корпоративных и личных проблем.

Естественно, что ответы на поставленные вопросы в значительной мере зависят от того, в какой религиозной парадигме осмысливаются сами вопросы и ищутся на них ответы.

Так в атеистической религиозной парадигме человек рассматривается как плод эволюции: из некоего биологического не-человека — квази-человека — человека эволюция порождает сверхчеловека, а затем кибернетического не-человека (трансформированного гуманоида с ИИ). В такой эволюции окружающая природа постепенно заменяется искусственной средой обитания, а затем становится неким энергоинформационным полем, в котором благоденствует новый не-человек. Единственная проблема здесь только та, что нет ответа на вопрос о цели конечного бытия. Впрочем, Энгельс в «Диалектике природы» дал достаточно четкий ответ: «все, что возникает, достойно гибели. Пройдут миллионы лет, народятся и сойдут в могилу сотни тысяч поколений, но неумолимо надвигается время, когда истощающаяся солнечная теплота не сумеет уже растапливать надвигающийся с полюсов лед, когда все более и более сгущающееся у экватора человечество перестанет находить и там необходимую для жизни теплоту, когда постепенно исчезнет и последний след органической жизни, и земля — застывший, мертвый шар, подобно луне — будет кружить в глубоком мраке по все более коротким орбитам вокруг тоже умершего солнца, на которое она наконец упадет» [4, с. 95–96]. Следует обратить внимание на употребленное Энгельсом словосочетание «достойно гибели», в оригинале «ist wert, daß es zugrunde geht». Все возникающее идет к гибели, стоит гибели, и другой альтернативы этому нет. Каки нет и другого достоинства, кроме уничтожения!

Достаточно слабой альтернативой может служить идея рая на земле для биологического рода *Homo sapiens*-а, однако наблюдаемые процессы глобализации, предполагающие единение всех племен и народов, (как альтернатива разделения, противопоставления и войны), сводятся к требованию стирания религиозных, культурных, территориальных границ с необходимым расширением на гендерное многообразие. Данная альтернатива является слабой, поскольку осуществление планов построения земного рая требует достаточно сильной власти, которая должна контролировать отклонения от плана, что автоматически сводится к недоверию людской массе и требованию установления тотального мониторинга. Последнее предполагает цифровизацию всей жизни, в пределе сводящуюся к чипированию, способного гасить нежелательные побуждения индивидуумов. Т. е. представленная как альтернатива, данная программа альтернативой, по сути, не является. «Зеленая» повестка здесь должна рассматриваться как «приманка», способная создать приемлемый образ будущего, где экологические проблемы будут решены, но решены за счет масштабного сокращения населения планеты. Формула «от каждого по способностям, каждому по его потребностям», в силу неопределенной сигнатуры спектра потребностей вполне может смениться лозунгом снижения потребностей, в том числе и через упразднение способностей к генерации и фиксации потребностей.

Нетрудно видеть, что атеистическая парадигма, развернутая в перспек-

тивы, соотносимые с наблюдаемыми процессами и в целом ряде высказанными прожектами (Клаус Шваб, Джордж Сорос и др.) гораздо ближе к описанным в Апокалипсисе сатанинским протоколам прихода Антихриста.

Таким образом, отсылка к Апокалипсису позволяет перейти к рассмотрению другой, действительно альтернативной парадигме — православному пониманию человека в современном мире.

При этом придется распрощаться с эволюционными построениями, описанными выше, как и со всем привычным умозрением «геологической колонны», происхождением Солнца и Земли, миллиардами световых и временных лет, и прочими «научными» и научно-фантастическими картинами мира.

Чтобы не впасть в полемику по разным конкретным высказываниям и трактовкам научных фактов со стороны эволюционистов и креационистов, имеет смысл сослаться на авторитет великого русского ученого В.И. Вернадского: «Весьма часто приходится слышать, что то, что научно, то верно, правильно, то служит выражением чистой и неизменной истины. Но это не так. Только некоторые все еще очень небольшие части научного мировоззрения неопровержимо доказаны или являются научной истиной. Отдельные его части, комплексы фактов, точно и строго наблюдаемые, могут вполне соответствовать действительности, но их объяснение, их связь с другими явлениями природы, их значение рисуются и представляются нам различно в разные эпохи. Истинное и верное тесно перемешано и связано с построениями нашего разума. Научное мировоззрение не дает нам картины мира в действительном его состоянии» [2, с. 197].

Для понимания современного мира в библейской парадигме центральным моментом является факт грехопадения прародителей человечества — Адама и Евы. Их изгнание из Рая сопровождалось словами: «проклята земля за тебя; со скорбью будешь питаться от нее во все дни жизни твоей» (Быт.3:17,18). Здесь четко обозначены два пласта высказываний: один — это онтологический, а другой бытовой. «Проклята земля за тебя» указывает на начало всеобщего необратимого разрушения вселенной (земли, материального мира), которое наиболее выпукло в научной литературе обозначено как Второй закон термодинамики. Бытовой уровень, понятный любому человеку, хоть раз в жизни что-либо посеявшему на земле, говорит о произрастании сорняков.

Естественно, здесь нас не будет занимать вопрос о борьбе с полевым бурьяном. Сосредоточим внимание на онтологически значимой части проклятия земли. Как выше было сказано необратимые процессы нарастания хаоса является следствием грехопадения. Достаточно медленные процессы хаотизации позволяли философам эллинского мира описывать мир квазистационарным: рябь природных и социальных процессов не затрагивает субстанции мира, состоящего из ... воды, воздуха, земли, или иного вещества неизменного по своей сути. Инвариантность неба с, находящимися на своих закрепленных местах, небесными светилами и телами дополняла общую картину, что позволяло Гераклиту Эфесскому провозглашать: «мир не создан никем из богов и никем из людей, а всегда был, есть и будет вечно живым огнем, закономерно воспламеняющимся и снова закономерно угасающим». Важной особенностью эллинского мировоззрения является его созерцательный характер: человек выступает как наблюдатель, пытающийся в целостной картине бытия увидеть гармонию и порядок. Хаос только от людей и только в людях, практически не выходит за рамки человечества. Этот мотив, кстати, довольно долго сохраняется и у святых отцов. Например, Иоанн

Златоуст говорит: «Вообще кто захочет смотреть на все рассудительно, тот во всех творениях найдет порядок и соразмерность, и убедится, что ничего не создано без причины и без цели».

Достаточно длительное историческое время процессы хаотизации были малозаметны; они, эти процессы, стали нарастать до чувствительного градуса с развитием научно-технической революции, примерно к концу XIX — началу XX вв. Бурные события Первой мировой войны, крушение трех империй, гражданская война в нашей стране, и дальнейшее движение человечества ко Второй мировой войне, как некий непрерывный процесс нарастания нестабильности, существенно отразился на состоянии массового сознания. Но только ли масштабные социальные преобразования вызвали беспокойство масс народа? Не происходит ли это беспокойство от более глубоких причин?

Хаос, развивающийся в материальном мире, затрагивает и телесную природу человека, которая в свою очередь влияет на его душевное состояние. Что характерно, глубинная онтологическая катастрофа первыми была отрефлексирована не учеными и не философами, но художниками и музыкантами в своих произведениях. Философы получили материал для размышлений и взяли его в разработку. Одним из первых философов, обративших внимание на исполнение библейского проклятия, был Н.А. Бердяев. В своей работе «Кризис искусства», рассматривая живопись конца XIX и начала XX столетий, Бердяев выделяет в ней направление, развиваемое всемирно известным художником П. Пикассо. Изучение его картин позволяет Бердяеву сделать целый ряд важных открытий религиозно-философского содержания. «Совершается как бы таинственное распластывание космоса. ... Материальные покровы мира начали разлагаться и расплываться ... Пикассо — беспощадный разоблачитель иллюзий воплощенной, материально-синтезированной красоты. За пленяющей и прельщающей женской красотой он видит ужас разложения, распыления. Он, как ясновидящий, смотрит через все покровы, одежды, напластования, и там, в глубине материального мира, видит свои складные чудовища. Это — демонические гримасы скованных духов природы» [1].

Итак, первое, что отмечает Н. Бердяев — это фактическое разложение мира, которое отражается в произведениях искусства подобного рода. Второе — это под снятыми покровами материальности обнаруживают себя «демонические гримасы скованных духов природы». Ясно, что изменение «плотности покровов» материальности делает духовную сферу человека более открытой для общения с духовным миром. Таким образом, духи природы (в евангельской традиции именуемые бесами) становятся более доступными для общения, что приводит к увеличению числа и углублению качества оккультных практик и мистических погружений.

В древнем христианском источнике «Пастырь Ерма» описывается Церковь, как бы, строящуюся из камней, кои есть люди: «которые неотделанными кладутся в основание башни, означают людей, которых Бог одобрил за то, что они жили праведно пред Господом и исполняли Его заповеди. А которые приносятся и кладутся в само здание башни, это суть новообращенные к вере и верные. ... А те камни, которые откладываются в сторону возле башни? Это те, которые согрешили и желают покаяться; потому они брошены невдалеке от башни, что будут пригодны, если покаются» [3, с. 239].

Святитель Феофан Затворник в «Письмах о разных предметах веры» так изображает этот процесс: «Святая Церковь на земле то же, что кирпичный завод.

Храм Богу, окончательный, строится на небе, а кирпичи и прочее готовится на земле, в Святой Церкви. Глину мнут, бьют, жгут, — молчит, и делается кирпичом, гожи м для здания». (Письмо 256).

Обратим внимание на ту интуицию святых отцов, которая меняет изображение строительства Церкви Божьей с укладки камней, взятых в готовом виде из природы у Ерма, к подготовке кирпичей из первоначально бесформенной глины, которую вначале надо «мять, бить и жечь» у святителя Феофана. Насколько это согласуется с изменением природы в описании Н. Бердяева, где «материальные покровы разлагаются и распыляются»!

Иначе говоря, мы имеем не два вопроса, один из которых о мире, а другой о человеке, а одну проблему бытия разлагающегося человека в разлагающемся мире. Такой вывод естественным образом должен был бы ввести в полное, абсолютное уныние, обезволить человека, лишить его цели своего существования. В реальности это и происходит в той части человечества, которая не желает признать бытие Божье и обещанное Им Царство Небесное.

«Горе миру от соблазнов, ибо надобно придти соблазнам» (Матф. 18:7) Избрав путь апостасии, люди всем своим природным существом начинают ощущать «проклятость земли», и, идентифицируя себя с природой, они подвергают себя пророчеству, что будет «на земле уныние народов и недоумение» (Лук. 21:25). Это уныние и недоумение воплощается не только в произведениях всех видов искусства, но и в религиозно-философских конструкциях, отвергающих историю, как логически развиваемый процесс (Р. Будон, П. Штомпка), что позволяет открыть Окно Овертона для замены реальной истории человечества на неоязыческую мифологию и возрождать эзотерические учения. Это уныние отображается в атеистическом экзистенциализме (Ж.П. Сартр, А. Камю), где абсурд становится философской категорией бытия мира, в который человек просто «заброшен», что дает возможность существования идеям управляемого хаоса. Это недоумение внедрено в систему образования, где провозглашается отказ от предметности, системности и фундаментальности, где начинают господствовать принципы педоцентризма и прав ребенка.

Уныние, по описанию святых отцов, действует двояким образом. С одной стороны оно способно уложить человека на его ложе, парализовав положенное монаху делание трудов и молитвы, а с другой стороны гонит монаха из кельи для развлечений и бесед. Переводя эти образы на мирской лад, можно отметить, что действительно, с одной стороны имеет место нарастание индифферентности (особенно в молодежи), а с другой стороны формируется слой гиперактивных людей. Это ни в коем случае не означает наличие здравомыслящих, толковых деятелей, тружеников, мыслителей, ученых, политиков и пр. во всех областях жизни, но и нельзя не отметить саму тенденцию к описанным выше проявлениям уныния. Иеромонах Серафим (Роуз) обращает внимание на характерные проявления этого, такие как «страсть к движению, скорости, особо выражающаяся в настоящем культе автомобиля ... всеобщая приверженность к телевидению и кино, основная функция которых состоит в том, чтобы предоставить несколько часов убежища от реальности как с помощью своего эклектического и «захватывающего» содержания, так и с помощью гипнотического воздействия самих технических средств. Сюда же относится и все усиливающаяся примитивность и дикость современной музыки, особенно джаза, наиболее точно отображающего состояние современной души. Это и культ физической доблести в спорте, и — как часть его — нездоровое благого-

вление перед юностью, преобладание и вседозволенность сексуальной беспорядочности ...» [5, с. 44].

События последних времен только подтверждают общую тенденцию к глобальным деформациям, что характерным образом проявляется в области политики, особенно на Западе, где содомия и сатанизм становятся не только легальными, но и доминирующими трендами общественной и политической жизни. Недаром Президент России В. В. Путин определил Запад как империю лжи, ибо дьявол «был человекоубийца от начала и не устоял в истине, ибо нет в нем истины. Когда говорит он ложь, говорит свое, ибо он лжец и отец лжи» (Иоан. 8:44)!

Как было сказано выше, уныние от ощущения распада материального мира и нарастания хаоса в человеческих отношениях значительно меньше у тех, кто взирает на этот мир с позиций обещанной Богом Вечности, имеет возможность сопоставлять происходящее с Откровением (Иоанна Богослова). Упование на Бога, Который говорит, что «не хочу смерти грешника, но чтобы грешник обратился от пути своего и жив был», Который призывает и вопрошает: «Обратитесь, обратитесь от злых путей ваших; для чего умирать вам?», такое упование в значительной мере избавляет от уныния и позволяет обрести здравомыслие в той мере, в какой оно вообще доступно в эти времена. Иначе говоря, человек в той мере не подвержен inferнальному мироощущению, в какой он имеет духовную связь с Богом — Источником жизни и разума.

Впрочем, это не конец истории, это исчерпанность исторической ситуации, разрешаемой, как это и всегда было, войной, эпидемиями и природными катаклизмами. Наше традиционное отношение к таким временам лучше всего выражено словами Ф.И. Тютчева «Блажен кто посетил сей мир в его минуты роковые!» Поэтому лучше всего исполнить сказанное апостолом Петром: «О сем радуйтесь, поскорбев теперь немного, если нужно, от различных искушений» (1 Пет.1:6). Изменить ход мировых событий не в наших силах, но изменить свою отношение к ним и исполнять своё служение Богу и Отечеству вопреки скорбным обстоятельствам, сохраняя и укрепляя традиционную веру, нравственные нормы и ценностные основания, — к этому все мы призваны!

Литература

1. Бердяев Н. А. Кризис искусства (Репринт. изд.). М.: СП Интерпринт, 1990. 48 с.
2. Вернадский В. И. Научная мысль как планетное явление М.: Наука, 1991. 271 с.
3. Писания мужей апостольских. СПб.: Амфора, 2007. 480 с.
4. Энгельс Ф. Диалектика природы. М.: Партиздат, 1934. 304 с.
5. Rose E. D. Nihilism: The Root of the Revolution of the Modern Age. Forestville, Calif.: Fr. Seraphim Rose Foundation, 1994. 100 p.

Ф.М. ДОСТОЕВСКИЙ О ДУХОВНО-НРАВСТВЕННЫХ ЦЕННОСТЯХ ЧЕЛОВЕКА И ОБЩЕСТВА

*Савчук И. В.
историк, краевед,
член краеведческого объединения «Русса»,
г. Старая Русса*

Аннотация: В статье говорится, о духовно- нравственных ценностях человека и общества, что Ф. М. Достоевский своим творчеством показал, что без Бога невозможно духовное преображение человека. Только вера в Бога может являться гарантом нравственного выживания, как каждого человека, так и всего человечества. Очень важно, чтобы Ф. М. Достоевского мы услышали, потому что он глубоко верил в Бога. Читая произведения Ф. М. Достоевского, мы можем понять, что для нас духовно- нравственные ценности человека.

Ключевые слова: духовность, нравственность, православие, добро, семейные ценности, национальные традиции.

Фёдор Михайлович Достоевский родился 11 ноября 1821 года в городе Москве. До сих пор он остаётся одним из самых читаемых авторов художественной литературы. Он в полноте раскрыл русскую душу, сформулировал русскую идею, выразил самые заветные чаяния нашего народа. Очень важно, чтобы Достоевского мы услышали, потому что он глубоко верил в Бога, и в свой народ. Жизнь Достоевского полна многими благодатными явлениями чудесного характера. И видение голубя еще в детстве в храме Святого Духа, и его сложный путь исканий, когда он прошел свою Голгофу сибирскую — сибирский острог. Как сам Достоевский говорил: «Вера моя прошла через горнило испытаний». Ф.М.

Достоевский глубоко православный христианин, последние годы своей жизни общавшийся с великими старцами из Оптиной Пустыни, ведущий благочестивую жизнь, читавший постоянно Евангелие. Писатель являет какой-то чудесный дар обращать людей к Богу. Его книги так действуют на людей, что после прочтения их, многие читатели приходят к Богу. Писатель, безусловно, выделяется из многих русских литераторов своей церковной позицией, своей верностью Православию, чего он никогда не стыдился, не скрывал, а, наоборот, открыто исповедовал. Судьба отмерила ему чуть меньше 60 лет, но даже за столь недолгую жизнь он успел написать множество романов, среди которых «Преступление и наказание», «Братья Карамазовы», «Бедные люди», «Униженные и оскорбленные», «Идиот» и другие, по сей день являются частью Золотого Фонда отечественной литературной классики. Ф.М. Достоевский, проникший в самые сокровенные глубины человека, ставит веру в Бога и призывает к нравственному подъему в связи с любовью к русскому народу и близость к нему считает, безусловно, обязательной для просвещенного человека. Нравственная личность — это понятие, которое писатель хотел бы воспринимать как единое целое, тогда как каждое из его составляющих логически исключало другое в современном ему мире. Быть нравственной личностью это то, что являлось главным камнем преткновения для Достоевского в его поисках нравственного идеала. Он представлял себе достаточно ясно критерий нравственности, логику ее необходимости [3]. Нравственный идеал означает для великого писателя в конечном итоге залог сохранения в человеке веры в смысл своего земного существования.

Ф.М. Достоевский, более чем кто-либо, знает о безмерной ценности человеческой личности, поэтому на примерах своих отрицательных и положительных героев неутомимо ищет отгадку загадочности человеческой личности. Духовное же достоинство человека состоит в богоподобности его души, в святости и неприкосновенности его личности. Каждый человек имеет богоподобную душу, поэтому каждый представляет Божественную ценность. Отыскать ее в человеке — значит найти истоки всех его добродетелей и силы духа его. Но отыскать в человеке богоподобную душу может лишь тот, кто пресветлый Лик Христа имеет своим путеводителем через мрачные бездны человеческой природы. Лик Христов целеустремленно ведет Достоевского через бездны и мистерии человеческой природы, поэтому он во всяком человеке находит богоподобную сущность души, отделяет ее от греха, любит человека и во грехе его; ненавидя грех. Достоевский принял мир, и нашел в нем смысл и вечную ценность и, таким образом достиг наивысшей полноты жизни.

Сияющая личность Христа, пресветлый лик Богочеловека, его нравственная недвижимость, его чудесная и чудотворная красота — это был тот идеал, который Достоевский утверждал всей мощью своего гения. Жизнь сложна, трудна и полна испытаний, но одновременно она светла и радостна, ибо в ней есть любовь и добро, счастье помощи ближнему и одоления зла в самом себе, вечная жизнь души и бесконечное милосердие Божие. Достоевский ничему не учит «сверху в низ» — он показывает: вот добро и вот зло, выбирай, ибо каждый человек свободен. Старайся быть честным перед своей совестью, не оправдывая себя, ибо дурные мысли и желания столь же (а порой и более) опасны, как и поступки. Великий писатель вспоминал: «я происходил из семейства русского и благочестивого... Мы в семействе нашем знали Евангелие чуть ли не с первого года» [4]. Здоровые духовно-нравственные основания, заложенные в семье, подкрепляли. Грамоте дети начинали обучаться уже с четырёхлетнего возраста, читать учились по одной книге — «Сто четыре священных истории, выбранных из Ветхого и Нового Завета, в пользу юношества». Впоследствии Достоевский не раз указывал на громадное универсально — воспитательное воздействие Священного Писания: «Библия принадлежит всем. Это книга человечества». Семья для Ф.М. Достоевского — духовно-нравственный, ценностный императив, который неотделим в сознании писателя от идеи народа, идеи восстановления распавшихся связей.

Нравственные ценности формируются у человека почти с его рождения. Он впитывает нормы морали той семьи, в которой он живет, и со временем учится воплощать их в жизнь. Духовно-нравственное воспитание в семье, в понимании Фёдора Михайловича, заключается в приобщении к мысли подрастающего поколения, о том, что человеческая жизнь — вечная духовная ценность, а главная идея человеческого существования — вера в бессмертие души, «ибо все остальные высшие идеи» жизни, которыми может быть жив человек, лишь из нее одной вытекают» [3]. Большое значение в деле духовного воспитания имеет молитва, это обращение души к Богу. Ф.М. Достоевский через слова старца Зосимы обращается к подрастающему поколению: «Юноша, не забывай молитвы. Каждый раз в молитве твоей, если искренна, мелькнет новое чувство, а в нем и новая мысль, которую ты прежде не знал...и поймешь, что молитва есть воспитание» (2; 359). Писатель считал, что значительное влияние на формирование духовности и нравственности ребенка оказывает не только семья, но и школа. Облик русского национального учителя для Достоевского был очевиден: это должна быть «лич-

ность, характер». Учитель должен знать свой народ, уважать его традиции.

Достоевский исследовал духовную природу человека, состояние общества, писатель — пророк в своих открытиях предвосхищал будущее. Он не только признаёт законность тех интересов, которые волнуют современное общество, но даже идёт далее, вступает в область предвидений и предчувствий, которые составляют цель не непосредственных, а отдалённых исканий человечества. Освоение открытий Достоевского может принести практически насущные результаты для создания прочного духовно — нравственного фундамента современного общества. Нравственное возрождение человека — основной мотив всего творчества Достоевского. Общество, по его мнению, основывается на нравственных началах, насильственные действия и экономические преобразования не разрешат коренных проблем существования: позитивные изменения могут быть только результатом нравственных изменений. Нравственность, согласно ему, — утверждение человеческого в человеке, то есть способ его духовного бытия. Надо быть человеком, таков смысл нравственных требований, предъявляемых Достоевским к личности. Он сильно переживал трагизм существования человека без Бога. Духовная жажда, искание Бога и Правды Его являлись смыслом его жизни. В романе «Братья Карамазовы» Фёдор Михайлович говорит: «Если Бога нет, то все позволено», то есть, если Бога нет, то нет абсолютной шкалы нравственных ценностей. В таком случае высокие нравственные нормы становятся относительными, а значит, необязательными для исполнения, бессмысленными.

Если Бога нет, то нет и смысла жизни. Достоевский утверждал абсолютную ценность каждого человека. Важнейшей проблемой он считал двойственность души человека, сочетание светлого «божеского» начала и эгоизма, жестокости, тяги к саморазрушению. Душа человека рассматривается им как диалектика добра (Бога) и зла (бесов). Человек постоянно стоит перед проблемой выбора между добром и злом. Отступление от норм нравственности Достоевский считал не только следствием природных склонностей, но и явлением духовного мира человека. Иногда выбор верной нравственной позиции лежит через страдания, и даже преступление. Единственно верной этической позицией является христианство. Человек, по мнению Достоевского, не может жить без Бога в сердце. Ценность высоких идеалов и идей заключается в постоянном поиске возможностей их достижения. Он был убежден в том, что творчество в духовной сфере возможно в полной мере тогда, когда оно вырастает на национальной почве, из глубокого понимания жизни и потребностей отечества, из любви к нему.

Достоевский, глубокий исследователь человеческой души, пришел к выводу: невозможно быть гражданином мира, невозможно принадлежать всему человечеству, если не принадлежишь своему народу. Духовно нравственные ценности человека тесно пересекаются с поиском смысла жизни, когда человек пытается найти более важный смысл своего существования, нежели просто прожить эту жизнь и вырастить потомство. Нравственные ценности направляют человека, подсказывая, что жизнь дана для того, чтобы люди помогали друг другу, что помогает совершенствовать характер. «Итак, во всем, как хотите, чтобы с вами поступали люди, так поступайте и вы с ними; ибо в этом закон и пророки». Евангелие от Матфея (гл. 7, ст. 12).

Нравственные ценности — это основные правила и принципы поведения человека в обществе. Такие ценности, как добро, справедливость, милосердие, честность, любовь, семья и верность всегда будут цениться превыше всего. Именно эти понятия наполняют человеческую душу светом. Нравственные цен-

ности, начинаются с Благодоства Духа! «Плод же духа: любовь, радость, мир, долготерпение, благость, милосердие, вера, кротость, воздержание. На таковых нет закона» (Гал. 5:22–23). Ценности в безупречном и совершенном выражении называются этическими идеалами. Этическим идеалом христианства является Иисус Христос. Фёдор Михайлович Достоевский для многих, ищущих истинный смысл жизни, открыл тайну о Боге и человеке, явился духовным ориентиром на пути к вере. Все его великие романы от «Преступления и наказания» до «Братьев Карамазовых» — христоцентричны и вероисповедны. Главные положительные герои его произведений, начиная с Сони Мармеладовой и князя Мышкина и заканчивая старцем Зосимой и Алешей Карамазовым, это живое воплощение евангельской веры, евангельской надежды и евангельской любви.

Сила Достоевского состоит в том, что он своим творчеством показал, что без Бога невозможно духовное преображение человека, а, следовательно, и всего мира. Только вера в Бога может являться гарантом нравственного выживания как каждого человека в отдельности, так и всего человечества в целом. Писатель первым показал, как пробуждается чувство личности даже у самого обездоленного и обокраденного жизнью человека, он начинает думать, искать истину. В нравственный поиск одинаково вовлечены студент Раскольников, князь Мышкин, купеческий сын Рогожин, все три брата Карамазовы и другие. Герои Достоевского изо всех сил сопротивляются среде, хотят не только осмыслить противоречия своей жизни, но и подвести итог всему существованию человечества. Каждый из них остро ощущает неблагополучие современного мира. Наряду с безднами подсознания он увлеченно исследовал роль идей в человеческом обществе.

Духовное наследие великого писателя должно стать для всех нас вдохновляющим свидетельством того, что основополагающие ценности русской культуры — вера, добро, милосердие — остаются неизменными. Тяга к Достоевскому — это тяга к Слову, тяга к Истине, к Православному преданию. Фёдор Михайлович оказал огромное влияние на развитие литературы всего мира и духовного развития человечества в целом, он не описывает, а лишь сопереживает трагедии героев. За это его прозвали самым глубоко нравственным писателем, настоящим «психологом пера» и исследователем человеческой души.

Он любил, прежде всего, живую человеческую душу во всем и везде, и верил, что мы все род Божий, верил в бесконечную силу человеческой души, торжествующую над всяким внешним насилием и над всяким внутренним падением.

Цель Достоевского во всем его творчестве — повернуть людей лицом к Богу. Достоевский очень оптимистический и внушающий бодрость духа писатель, ибо в его произведениях всегда виден свет и пути выхода из самых сложных ситуаций. Ф.М. Достоевский дарует нам радость, надежду и уверенность в том, что мы не одиноки на земле, что есть любовь, вера, солнечный луч и немеркнущий свет, увидеть который может каждый из нас, стоит только всем сердцем этого захотеть.

Литература

1. Антоний (Храповицкий), митр. Словарь к творениям Достоевского. Не должно отчаиваться. М.: Русская историко-филологическая школа «Слово», 1998. 191 с.
2. В.Н. Белопольский. Достоевский и философия: Связи и параллели. Сборник статей. Ростов на Дону: Изд-во Института массовых коммуникаций, 1998. 101 с.
3. Достоевский Ф. М. Полное собрание сочинений: в 30 т. Л.: Наука, 1983.
4. Селезнев Ю. И. Достоевский. М.: Молодая гвардия, 1981. 543 с.

О ПРОЯВЛЕНИИ НРАВСТВЕННОГО НАЧАЛА В ИСТОРИИ В ПРЕДСТАВЛЕНИЯХ СТУДЕНТОВ

*Сафонова Т. В.
доктор педагогических наук,
профессор кафедры социально-гуманитарных дисциплин,
Государственного университета по землеустройству,
г. Москва*

*Широкорад И. И.
доктор исторических наук,
профессор, зав. кафедрой
социально-гуманитарных дисциплин
Государственного университета по землеустройству
г. Москва*

Аннотация: В статье представлен анализ значимого аспекта современного исторического образования – проявление нравственного начала в истории в оценке студентов вуза. В гимназиях дореволюционной России выпускники писали сочинение на такую тему. В наше время школьники также могли отразить ее в сочинениях по ЕГЭ. В связи с новыми подходами к изучению истории в вузах также жизненно востребована ценностно-смысловая интерпретация процессов прошлого в истории человечества. Авторы представляют результаты анализа опроса студентов по заданной теме.

Ключевые слова: История России, историческое образование, проявление нравственности в истории, аксиологический, акмеологический подходы, студенты об истории.

Актуальность заявленной темы обусловлена жизненной необходимостью совершенствования методологии и методики преподавания истории в вузе в контексте аксиологического и акмеологического подходов.

Ценностный (аксиологический) подход к изучению истории представлен методологическими поисками в свете общей тенденции к гуманизации исторической науки, к изучению человека как главного творца истории. Согласно данной концепции, центральная тема истории переместилась с окружающих человека обстоятельств (власть, государство, экономика, демография и др.) на человека в конкретных исторических обстоятельствах. В фокус аксиологического подхода попадают проблемы культуры и эмоциональной жизни людей. А.А. Гуревич, глава школы «исторической антропологии» в России, справедливо отмечает, что основным недостатком предшествующей отечественной историографии был разрыв между макро- и микроанализом, изучением истории «снаружи» и «изнутри» [3, с. 428]. Главный смысл аксиологического подхода состоит в том, что ценности (нравственные, политические, эстетические и т. д.) изучаются в конкретных исторических условиях и изменения в ценностях социума отражают его сознание и состояние на том или ином историческом отрезке развития.

Акмеологический подход в истории позволяет изучать смыслы деятельности выдающихся исторических личностей. Человек в акмеологии рассматривается как субъект жизнедеятельности, способный к саморазвитию и творчеству, самоорганизации и самореализации. Самореализация также двухкомпонентна и включает самовыражение и самоутверждение. При изучении деятельности исто-

рических деятелей в акмеологическом подходе предполагается изучение мотивации достижений, а не избегания неудач; развитие потребности в творчестве и созидании, а не в разрушении и потреблении; развитие потребности в самореализации и успехе на основе собственных достижений, а не на основе унижения достоинств и достижений других людей; развитие стремления к саморазвитию и самосовершенствованию, а не удовлетворения достигнутым уровнем; приоритет духовно-нравственных ценностей в жизнедеятельности человека. В основе саморазвития и самоорганизации лежит потребность человека в новых достижениях, стремление к успеху, совершенству, активная жизненная позиция, позитивное мышление, вера в свои возможности, понимание смысла жизни. В таком ракурсе по-новому высвечиваются мысли, слова и действия той или иной исторической личности. проявляется нравственная составляющая ее жизнедеятельности.

Безусловен тот факт, что аксиология и акмеология рассматриваются применительно к вузовскому образованию в контексте принципа гуманизация процесса преподавания истории. Для авторов этот принцип означает повышение внимания к изучению роли исторических личностей в процессе изучаемых событий. Социально-психологические портреты, политические и интеллектуальные биографии исторических деятелей должны стать важным элементом исторического курса. При этом не следует ограничиваться только положительными героями, отрицательные персонажи тоже должны занять свое место в истории. В рамках гуманизации преподавания истории следует сформировать представление о непреходящем значении общечеловеческих ценностей, уважение к культуре и обычаям других народов, понимание смысловой взаимосвязи событий и процессов, происходивших и совершающихся в нашей жизни. Следует сформировать представление о диалектической взаимосвязи социальных, национальных, общечеловеческих интересов. Сам процесс преподавания должен быть обращен к личности студента, удовлетворять его нравственные и мировоззренческие запросы, быть эмоционально и художественно насыщенным.

Актуальность заявленной темы стала сегодня не просто предметом устной полемики, но и философского, культурологического осмысления [4], а также конкретной темой сочинения, которая не так давно заявлялась при выполнении заданий ОГА, ЕГЭ в школе [2]. Основанием этому служит высказывание В. Соловьёва о высшей цели исторического прогресса: «...он теряет всякое оправдание, когда обращается против того безусловного нравственного добра, ради осуществления которого происходит все движение истории» [5, с. 286]. Важным для нашего исследования является подход, в котором раскрывается «нравственное содержание исторического сознания, которое в значительной мере проявляется в следующих антиномиях: смысл — бессмыслица, добро — зло, истина — ложь, ответственность — безответственность, память — беспмятство. Антиномичность исторического сознания показывает глубину и многомерность исторического процесса, невозможность его рационализации в рамках какой-либо одной теории. Анализ этих антиномий позволяет понять, как вообще формируется историчность» [1, с. 3]. Автор полагает, что сознание становится подлинно историчным тогда, когда осознает эти антиномии, принимает их, а не пытается игнорировать.

Обратим внимание на обнаруженное противоречие: школьное историческое образование готовит выпускников в российско — культурной коннотации, что неизбежно предполагает духовно-нравственные оценки происходивших исторических событий, фактов, явлений и деятельности исторических лично-

стей. Вузовское историческое образование в данном контексте предполагает формирование критического мышления, что на наш взгляд не является синонимичным предыдущему.

Цель исследования достигалась анализом научно-педагогической литературы по теме; изучением методологических и методических подходов к ценностям и смыслам исторического образования; конкретной педагогической практикой во время преподавания дисциплины «История России», «Традиции религиозной отечественной культуры» на трех факультетах Государственного университета по землеустройству. Особое внимание мы уделили проведению опроса, в котором студенты первого курса в количестве 110 человек отвечали на вопрос: «Что по вашему мнению означает «проявление нравственного начала в истории». Анализ полученных результатов дал возможность сделать следующие выводы.

Удалось систематизировать ответы: 1 категория: нравственность проявляется в поступках исторических личностей; 2 категория: нравственность проявляется в коллективном поведении людей, как творцов истории; 3 категория: нравственность проявляется в культурных достижениях общества; 4 категория: нравственность истории проявляется в религиозных традициях общества. По мнению большинства студентов, нравственность в деятельности исторических личностей проявляется в соблюдении нравственных ценностей. К нравственным ценностям истории были отнесены: честность, доброжелательность, сострадательность, милосердие, терпимость; духовный прогресс как смысл истории; гармоничные и доверительные отношения и др. По мнению респондентов, эти качества и проявления нравственности субъектов истории не должны носить разовый характер, а осуществляться на всем протяжении мировой истории, содействовать духовному совершенствованию человека.

Вместе с тем, отметим, что к нравственным историческим деятелем студенты отнесли: Петра Первого, Екатерину Вторую, Александра Суворова, Мартина Лютера Кинга, Ганди др. В качестве примера описывается нравственный выбор Марии Кюри по отказу в применении своего великого открытия в целях войны. Уместен был бы в данном контексте пример нашего соотечественника А.Д. Сахарова. Таким образом, мы не можем говорить о четко сложившихся представлениях, обучающихся о нравственности в истории, поскольку определенные результаты деятельности названных конкретных исторических деятелей не совпадают с той оценкой, которую студенты дают при определении критериев нравственного поведения. Причину можем усматривать в том, что при изучении истории нравственной оценке поступков исторических личностей и результатов их деятельности уделяется недостаточно внимания, несмотря на то, что в ответах читаем: «нравственность всегда играла важную роль в истории России, нравственные ценности являются основой русской культуры и составляют неотъемлемую часть русского национального характера».

По мнению студентов, нравственны в истории: борьба за права человека; действия, которые положительно изменяют вектор развития общества; идеологические и религиозные учения, которые проповедуют нравственные принципы жизнедеятельности; создание равных возможностей для всех. Приведем еще ряд ответов. По мнению О.П. «...нравственные проявления личности человека в процессе истории позволили ей выделиться из биологического вида и стать социальным феноменом». В ответе Е.С. читаем: «...о нравственности на Руси заговорили с принятием Христианства и говорят сейчас». М.В. подчеркивает: «...воспи-

тание нравственности всегда было важной составляющей воспитания русского народа и в семье, и в образовании».

В заключении отметим, что актуальность поднятой темы видится в жизненно — востребованном заказе по осмыслению *места* российской цивилизации в мировой истории, и значение достижений отечественной культуры занимают в нем весьма значимое место. Связано это с новыми требованиями к преподаванию таких гуманитарных дисциплин как «История России». Общеизвестно, что общество выступает в единстве культуры и социальности, которые заключены в деятельности человека. Социокультурное пространство включает в себя как социальные отношения, так и культурно-духовное начало. В современном научно-культурологическом и философском исследовательском поле зондируется множество рисков для сохранения единства социума и культуры. Эта обеспокоенность вполне объяснима, поскольку истоки ее кроются в весьма противоречивых и неодинокных трендах развития современного общества.

К одной из важных проблем отнесем проблему соотношения цивилизационной идентичности и национального культурно-духовного наследия. Без сомнения, понимание истоков своей идентичности следует искать в истории развития народа, его событийном, хронологическом, пространственном и персонафицированном ряде. Человеку важно осознавать, где его начало, происхождение, какова векторная направленность его жизненного пути? В этом контексте весьма высокое положение в обучении молодого поколения должны иметь дисциплины гуманитарного цикла, в первую очередь история, культурология, история религий и др. Следует обращаться к богатому отечественному наследию, где мы можем найти многие ответы на возникающие вопросы по воспитанию молодежи при обучении в вузе. Гуманитарные дисциплины выступают форпостом в этом научно — образовательном направлении

Перспектив исследования состоит в углублении методики формирования нравственно-оценочных суждений студентов об исторических событиях, явлениях, процессах, результатах деятельности исторических личностей.

Литература

1. Алесин И. И. Нравственные антиномии исторического сознания // Исторические, философские, политические и юридические науки, культурология и искусствоведение. Вопросы теории и практики. Тамбов: Грамота, 2014. № 10. Ч. 2. С. 13–16.

2. Восемь сочинений на тему «О проявлении нравственного начала в истории, в жизни, в судьбе» для школы [Электронный ресурс]: <https://topznaniya.ru/sochinenie/shkola/o-proyavlenii-nravstvennogo-nachala-v-istorii-v-zhizni-v-sudbe>. (дата обращения 01.12.2023)

3. Гуревич А. Я. История историка. М.: ЭКСМО, 2004. 832 с

4. Мирошников Ю. И. Нравственный смысл истории. [Электронный ресурс]: file:///C:/Users/Safonova_t/Downloads/nravstvennyu-smysl-istorii-kak-metodologicheskij-printsip.pdf (дата обращения 29.11.2023).

5. Соловьев В. С. Оправдание добра. Нравственная философия // Соловьев В. С. Сочинения в 2-х томах / Сост. общ. ред. и вступ. ст. А. Ф. Loseva и А. В. Гулыги; примеч. С. Л. Кравца и др. М.: Изд. «Мысль», 1988. Т. 1. С. 47–548.

ОСМЫСЛЕНИЯ ВОЗМОЖНОСТИ ПРИМЕНЕНИЯ МЕТОДА КОРРЕЛЯЦИИ ПРОТЕСТАНТСКОГО ТЕОЛОГА ПАУЛЯ ТИЛЛИХА В СОВРЕМЕННЫХ ТЕОЛОГИЧЕСКИХ ИССЛЕДОВАНИЯХ

*Седанкина Т. Е.,
канд. пед. наук,
заведующий кафедрой системной теологии
Российский исламский институт, г. Казань*

Аннотация. Процесс разработки методологии теологии предполагает изучение трудов не только представителей своей религиозной традиции, но также и другие методологические школы, накопившие немалый опыт. В представленной статье предпринята попытка осмысления возможности применения метода корреляции Пауля Тиллиха в современных теологических исследованиях. Вначале, на основе изучения труда протестантского теолога «Систематическая теология», рассматриваются основные положения и условия эффективного функционирования данного метода. Далее, опираясь на исследования специалистов в области систематического богословия и протестантской теологии Сергея Пименова и Эдуарда Саблон Лейва, анализируются причины критики метода корреляции, а также выявляется его потенциал. Делается вывод о том, что метод корреляции Пауля Тиллиха следует рассматривать в качестве дополнительного метода теологии. Также он может применяться в ходе осуществления межрелигиозного, межконфессионального и межкультурного диалога и при взаимодействии секулярного и религиозного, служа мостом между ними.

Ключевые слова: методология теологии, метод корреляции Пауля Тиллиха, метод вопросов и ответов, требования к языку теологии, религиозной и мистический опыт.

Введение.

Прежде чем говорить непосредственно о методе, предложенном Паулем Тиллихом (1886–1965) — создателем философско-богословской системы, представленной в трехтомном труде «Систематическая теология», часто называемом «современной протестантской Суммой» из-за ее стремления охватить единым видением все стороны человеческой деятельности, первейшими из которых являются религиозная и культурная составляющие, рассмотрим, что он понимает под объектом теологии. Тиллих пишет, что теология, являясь особой областью знания, имеющая дело с особым объектом — предельной заботой. Наша предельная забота — это то, что определяет наше бытие или небытие. Предельная забота человека о смысле бытия — свидетельство того, что человек внутренне с бытием связан, но отчужден от него в своей реальной жизни. Именно разорванность порождает предельную напряженность и предельную заботу. Объектом теологии не может быть ничто из того, что не заботит нас предельно. Лишь те положения являются теологическими, которые имеют дело со своим объектом постольку, поскольку он может стать для нас предметом предельной заботы [7, с. 19]. «Наша предельная забота — это то, что определяет наше бытие или небытие. Предельная забота человека о смысле бытия — свидетельство того, что человек внутренне с бытием связан, но отчужден от него в своей реальной жизни. Именно разорванность порождает предельную напряженность и предельную заботу... Объектом теологии не может быть ничто из того, что не заботит

нас предельно. Лишь те положения являются теологическими, которые имеют дело со своим объектом постольку, поскольку он может стать для нас предметом предельной заботы» [7, с. 19–20]. В зависимости от специфики объекта теологии Тиллих предлагает особый метод, основные положения и условия эффективного функционирования которых подробно излагает в своем труде.

1. Метод корреляции Пауля Тиллиха. Основные положения и условия эффективного функционирования.

Метод корреляции является «визитной карточкой постмодернистской» [4, с. 513], «неортодоксальной» [1, с. 85] «Систематической теологии» Пауля Тиллиха, называемый также ключом к его радикальной «Теологии культуры» [6].

Метод корреляции — специфический метод систематической теологии, объясняющий содержание религиозной веры через экзистенциальные вопросы и теологические ответы в их взаимозависимости. Метод корреляции направлен на нахождение соответствия между экзистенциальными вопросами и теологическими ответами [7, с. 297].

Приведем ключевые положения, подразумеваемые методом корреляции П. Тиллиха.

1. Человек не может получить ответ на тот вопрос, которого он не задавал. Ответ, содержащийся в Откровении, для человека, на озадаченного вопросом, не имеет смысла.

2. Вопрос, задаваемый человеком, формирует его самого, его предельную озабоченность, которая в свою очередь формулирует экзистенциальный вопрос.

3. Теолог не может удовлетвориться тем готовым возвещающим теологическим ответом, кроме как если он всем своим существом не соучаствует в ситуации вопроса, если он не борется за него.

4. Готовый (возвещающий) ответ способен исказить задаваемый вопрос до такой степени, что серьезность самостоятельного экзистенциального поиска будет утрачена. Но и вопрос может исказить ответ до такой степени, что будет утрачен характер ответа как ответа Откровения.

5. Метод корреляции (как и всякий теологический метод) не застрахован от искажений, так как ни один метод не является гарантией, страхующей от неудач.

Тиллихом перечислен ряд условий, соблюдение которых он считает необходимыми.

Требования к ответам. Для того, чтобы теология могла быть «отвечающей», она должна, в первую очередь, «прислушиваться» к вопросам, тревогам и страхам человеческого существа в его ситуации. «Ответы систематической теологии всегда должны соответствовать экзистенциальным вопросам человека и ситуации, и никогда не даваться в отрыве от них; в противном случае это не ответы вообще» [6, с. 94].

Требования к языку теологии. Теология должна «говорить» не на «церковном», но на «общем» языке культуры каждого поколения, обращаясь при этом за помощью к философии и другим антропологическим наукам [6, с. 93].

Требование к теологу как мосту между религиозным и светским. В ходе применения метода корреляции вначале теолог выступает в роли «вопрошающего» философа, затем как теолог-апологет, он пытается ответить на вопросы человеческого существования через обращение к символам божественного откровения [6, с. 53].

Требование внимания к собственному экзистенциальному опыту. Тиллих уделяет немалое значение экзистенциальному опыту человека, являющегося, по его убеждению, проводником, посредством которого источники начинают «говорить» с нами и посредством которого мы можем их воспринимать. Экзистенциальный опыт теолога имеет свою специфику. В данном случае следует говорить о религиозном и мистическом видах опыта.

Религиозный опыт — это проводник, посредством которого воспринимаются объективные источники. Опыт систематического теолога формируется теми источниками, которые через него опосредованы. Ответы, получаемые теологом в ходе религиозного опыта, скрупулезно сверяются с нормами и предписаниями религии. «Норма судит слабость, прерывность и искаженность религиозного опыта проводника, который, будучи судим в своем опыте испытывает на себе элементы тревоги и отчаяния, опыт «пограничных ситуаций».

Мистический опыт — опыт, предшествующий всякому теологическому анализу реальности как целого, опыт непосредственного соучастия, вызванный вдохновляющим присутствием Духа. Предельным источником религиозной истины, и, следовательно, систематической теологии является опыт вдохновляющего присутствия Духа. Поэтому мистический опыт так же может рассматриваться в качестве независимого источника систематической теологии, но только в том случае, когда человек обретет единство с источником всякого религиозного опыта, то есть с Духовной силой в нем. Только в том случае, если его собственный дух и божественный Дух в нем станут одним целым, его опыт и сможет обрести характер откровения. Но даже и святой должен прислушиваться к тому, что божественный Дух говорит его духу, поскольку и святой грешен.

Адекватной позицией теолога является «открытость новому опыту, даже если он протекает за пределами опыта той или иной религии». Он больше уже не привязан к теологическому кругу. Разумеется, в качестве теолога он по-прежнему действует внутри этого круга, хотя окружность его и растяжима, а центр может перемещаться. В данной связи уместно привести знаменитую цитату: «Бог — это умопостигаемая сфера, центр коей находится везде, а окружность нигде» [1]. Такой новый взгляд на религию способствует освобождению теологической мысли от ига догматизма.

Таким образом, основными идеями тиллиховской систематической теологии в целом и метода корреляции в частности, являются:

- теологические ответы должны соответствовать задаваемым вопросам и не искажать их содержания.
- теологические ответы должны даваться на языке, понятном вопрошающему и соответствовать духу современной эпохи.
- теологу, помимо религиозных наук, необходимо быть сведущим в других областях знания, в первую очередь в философии.
- теолог должен быть открыт к новому опыту, который может выходить за рамки своей религиозной системы.

2. Критика метода корреляции Пауля Тиллиха и его потенциал.

Несомненно, метод корреляции П. Тиллиха находится под постоянным огнем критики, подтверждение чему находим в работах Сергея Пименова — специалиста по протестантской теологии П. Тиллиха и Эдуарда Саблон Лейва — специалиста в области систематического богословия и протестантской теологии, собравшим воедино как критические замечания Карл Байера, П. Галлеса, Вебб Б.

Джеффри, Джоэла Роббинса, Мэрижн де Йонга, и Ульриха Шмиделя, в адрес метода корреляции Тиллиха, так и положительные отклики разных авторов.

– Тиллихом утверждается точка тождества между Богом и человеком, на которой базируется и становится возможным сам метод корреляции — точка, в которой вопрос и ответ не отделимы друг от друга, тем самым объединяется конечность и бесконечность, природа и Дух, Бог и человечество, познающий субъект и познаваемый объект [3].

– метод корреляции превращается в разговор человека с самим собой [4, с. 25], наделяя человека ложным оптимизмом, уверенностью в том, что собственным разумением возможно отыскать ответы на предельные вопрошания, что извращает причастность «силе бытия» [4, с. 507];

– метод корреляции, являясь подменой Божественной воли человеческим разумением [3, с. 496] — это не теологический «метод», а нечто иное [4, с. 508];

– человек и философия не способны дать удовлетворительные ответы на предельные вопросы [2, с. 79];

– загнипнотизированность многоаспектностью понятия «корреляция», подразумевающего под собой слишком широкий спектр, не дает возможности верифицировать его результаты [4, с. 508]. В виду того, что верификация экспериментально невозможна, теолог-исследователь постоянно находится в состоянии риска в предельном смысле [6, с. 94];

– попытки применения метода корреляции — научного опыта к теологии является не адекватными, в связи с тем, что объект теологии (предельная забота человека и ее конкретные выражения) может быть обнаружен лишь в акте соучастия и верифицирован только через соучастие [6, с. 94];

– метод корреляции предназначен для неконфессионального изучения религии, делая ее оксюмороном, «секулярной теологией» [6, с. 94];

– тиллиховское разделение между «источником теологии» и «посредником к источнику теологии» является сбивающим с толка [5, с. 135];

Тем не менее, исследователи приходят к выводу, что метод корреляции имеет в себе живой потенциал и поэтому его следует рассматривать как один из дополнительных и удостоверяющих, но никогда не абсолютный метод теологии [3, с. 512]. Важно осознавать, что ограниченность и односторонность одного единственного богословского метода, неминуемо превращается в идол, закрывающий полноту истины [3, с. 513], поэтому метод корреляции, являющийся ключом ко всей системе П. Тиллиха, работающим на уровне экзистенции [2, с. 79], на уровне вопрошания о смысле своей собственной экзистенции [2, с. 85] должен быть не отброшен, но преодолен и дополнен другими методологическими основаниями.

Более того, метод корреляции эффективен в ходе проведения межрелигиозного, межконфессионального и межкультурного диалога [5, с. 134], а также представляет особый вклад в междисциплинарный диалог. Являясь посредником между теологией и философией, религией и культурой, церковью и обществом, метод корреляции становится неким мостом, предназначенным для преодоления пропасти между религиозным и секулярным [6, с. 66].

«Любой метод уже изначально ограничен теми рамками, за границы которого он выходить не может».

(Свен Эсмингер «Кайрос, история и религия») [5, с. 136].

Литература

1. Борхес Х. Л. Новые расследования. Сфера Паскаля / Пер. Кулагина-Ярцева В., Лысенко Е., Дубин Б. М.: АСТ, 2015. 320 с.
2. Ворохобов А. В. Глава 4. Рудольф Бультман и Пауль Тиллих: Экзистенциально-герменевтическая и экзистенциально-онтологическая антропология / Антропологическая методология неортодоксии в контексте западного философского дискурса XIX — первой половины XX в. Нижний Новгород: Нижегородская духовная семинария, Типография «Ридо», 2020. С. 67–87.
3. Пименов С. С. Новый сборник о Тиллихе // Философия религии. 2013. № 2012–2014. С. 492–520.
4. Пименов С. С. Пауль Тиллих в российском контексте // Ежегодная богословская конференция Православного Свято-Тихоновского гуманитарного университета. М., 2014. № 24. С. 82–87.
5. Пименов С. С. Пауль Тиллих: богослов в эпоху перемен. Рец. на: Returning to Tillich: theology and legacy in transition / R. Re Manning, S. Shearn, Eds. В.; Boston: de Gruyter, 2018. P. XIV+222 // Вестник Православного Свято-Тихоновского гуманитарного университета. Серия 1: Богословие. Философия. Религиоведение. 2018. № 80. С.133–138.
6. Саблон Лейва Э. К теологии культуры Пауля Тиллиха: Проблема демаркации «сакрального» и «секулярного» // Богословские размышления. 2017. № 18, С.82–96.
7. Тиллих П. Систематическая теология. М., СПб.: Университетская книга, 2000. Т. I–II. 463 с.

ОСМЫСЛЕНИЯ ВОЗМОЖНОСТИ ПРИМЕНЕНИЯ УНИВЕРСАЛЬНОГО ТРАНСЦЕДЕНТАЛЬНОГО МЕТОДА БЕРНАРДА ЛОНЕРГАНА В СОВРЕМЕННЫХ ТЕОЛОГИЧЕСКИХ ИССЛЕДОВАНИЯХ

*Седанкина Т. Е.,
канд. пед. наук,
заведующий кафедрой системной теологии
Российский исламский институт, г. Казань*

Аннотация. Разработка современной методологии теологии строится не только на изучении классических трудов собственной религиозной традиции, но также на осмыслении исследований других методологических школ. В данной статье осуществляется анализ универсального трансцендентального метода канадского католического теолога и философа Бернарда Лонергана. В начале дается определение, анализируются причины универсальности данного, раскрываются его основные положения. Далее метод Лонергана рассматривается в качестве специального метода теологии, способствующего привнесению в богословскую методологию антропологического компонента, направленного на активацию и взвешивание собственного сознания исследователя, в результате чего возможна встреча с некоей предельной силой, «ультимативной предельной реальностью», являющейся источником жизненных сил и высших ценностей. В данной связи проводится параллель с идеей Иоахима Ваха об освоении новый

граней религиозного опыта при встрече с нуминозным, а также с одним из понятий концепции радикальной теологии Гейдара Джемаля звучащим как «опыт немотивированного ветра или ветер Иного». Затем анализируется вклад трансцендентального метода Лонергана в естественные и гуманитарные науки, привносящего в них интенциональную направленность, способствующую расширению поля вопрошания исследователя посредством направления его вопрошания в область трансцендентного. В заключении рассматривается проблема субъективных и объективных горизонтах познания, а также вертикальной и горизонтальной свободы, на примере прохождения / непрохождения этапов, соответствующих глубине вопрошания (шакирд (ученик) — толеб (студент) — устаз (учитель) — алим (ученый) — молчаливый вопрошатель).

Ключевые слова: методология теологии, универсальный трансцендентальный метод Бернарда Лонергана, интенциональная направленность, предельная реальность, субъективные и объективные горизонты познания.

Введение.

Прежде чем говорить о трансцендентальном методе, важно отметить, что с содержательной стороны теология имеет собственный объект и предмет, отличный от предмета любой другой разновидности гуманитарного знания. Согласно Бернарду Лонергану (1904–1984) — автору универсального теологического метода, объектом теологического исследования является Высшая реальность, Священный текст, через который Бог открывает себя миру. Всякая религиозная наука строится вокруг этой Высшей реальности. Предметом теологии является трансцендентная реальность и отношение между ней и человеком. Однако, в связи с отсутствием к этой трансцендентной реальности непосредственного доступа, он возможен лишь через толщу знания о мире и человеке, причем знания, опосредованного смыслом, а значит, знания именно гуманитарно-философского. С точки зрения Лонергана, богословие обладает внутренней и необходимой соотносительностью с гуманитарными науками как со стороны характера и структуры познания, так и со стороны собственной роли теологии в культуре. В связи с этим им предложен метод, вносящий вклад как в естественные и гуманитарные науки, так и в богословие, на основании чего Лонерган называет этот метод универсальным.

В самом начале книги «Метод в теологии» Бернард Лонерган (1904–1984) подчеркивает, что разработанный им универсальный теологический метод, является не набором правил, которые необходимо выучить и следовать им вслепую (скрупулезно и бездумно), а «каркас для творчества», задающий различные совокупности операций, которые надлежит выполнять теологам при решении различных задач в контексте современной науки [7, с. 11]. В этой связи он понимает метод не как науку, а как искусство.

«Метод — набор операций, образующих паттерн для описания правильного пути выполнения работы. Паттерн данного метода включает в себя следующие операции: видение, слышание, осязание, обоняние, ощущение вкуса, постановку вопроса, воображение, понимание, концептирование, формулирование, рефлексию, взвешивание свидетельств, суждение, обдумывание, оценку, принятие решений, говорение, писание» [7, с. 18]. В перечисленных Лонерганом операциях наблюдаются «уровни смыслов» и соответствующие им «способы познания», рассматриваемые нами выше. Далее Лонерган разъясняет причины универсальности трансцендентального метода, к которым можно отнести применяемость трансцендентального метода для любой области человеческого познания, ввиду

отсутствия ограничений объективированным набором предписаний, а также всецелой вовлеченности исследователя и оплаты познания собственным трансцендированием.

Таким образом, универсальный трансцендентальный метод является составной частью как специальных методов естественных и гуманитарных наук, так и специального метода в теологии.

1. Универсальный трансцендентальный метод Лонергана как специальный метод теологии.

Бернард Лонерган довольно нечасто в своих работах цитирует Священный текст, объясняя это тем, что он не пишет теологию, а выстраивает метод в теологию. Он озабочен не предметом теологии, о котором рассуждают теологи, а операциями, которые теологи выполняют [2]. С одной стороны факт такой отстраненности от религиозного текста вызывает некоторое недоумение и даже критику со стороны богословского сообщества², но с другой стороны очерчивает сферу деятельности автора трансцендентального метода, снимая необходимость погружаться в богословскую проблематику.

Какой же вклад трансцендентальный метод вносит в богословскую методологию?

«Трансцендентальный метод, не добавляя ничего собственно религиозного в богословскую методологию, привносит в нее базовый антропологический компонент. Для перехода же от трансцендентального метода к богословскому, Лонерган подчеркивает необходимость добавления религиозных аспектов» [7, с. 40].

Антропологический компонент трансцендентального метода направлен на объективацию и взвешивание собственного сознания исследователя. Теолог-исследователь должен «пережить свое переживание», осознавая, что оно вызвано определенным пониманием или непониманием объекта познания. Причем для большего понимания, необходимо стремиться обнаружить в себе самом факт видения, слышания, чувствования объекта. Лонерган подчеркивает, что неосознанно в процессе работы каждый разумный и внимательный исследователь так или иначе применяет трансцендентальный метод. Сделать же этот метод осознанным довольно непросто, так как «он усваивается не путем чтения книг или слушания лекций. Требуется немало изобразительности и мыслительных навыков, когда мы принимаемся взвешивать собственное сознание вопрошания, озарения, критической рефлексии» [7, с. 30].

Стремление понять изучаемый предмет становится мотивом исследовательской деятельности и его внутренним переживанием. «Метод побуждает внимательность, разумность и ответственность субъекта, формируя в нем некий исследовательский фундамент — осознание важности «присутствия» теолога в ответ на «присутствие» изучаемого объекта [7, с. 22].

— объект — Высшая реальность (Священный текст, через который Бог открывает себя миру) — это то, во что теолог вглядывается, на что направляет свое внимание, на чем концентрируется, о чем размышляет. Всякая религиозная наука строится вокруг этой Высшей реальности, в которую и «вглядывается» теолог-исследователь.

— субъект — тот, кто коренится во всматривании в объект, во внима-

¹ Священник Алексей Васильев пишет: «Читатель, ожидающий увидеть в книге собственно богословские изыскания, будет удивлен тем, что их слишком мало».

тельности к нему, в интендировании³ (направлении собственной рефлексии) на объект, который, несомненно, наличествует и без внимания к нему со стороны исследователя, однако актуализируемый «присутствием» теолога в ответ на «присутствие» изучаемого объекта.

В этот момент наступает «субъект-объектная встреча» [5, с. 384], которая, будучи осознанной, проживается исследователем в форме «психологического события» [7, с. 22] — Со-бытия, «про-исшествия», повествующего про исшествие человека из мира разъединенности в связи с незнанием Объекта (или знанием, но отсутствием живой встречи с ним) в Бытие иного порядка — в Бытие, включающее Объект теологического познания в сферу своего созерцания, слышания, чувствования, вопрошания, диалога, что придает исследовательскому процессу «психологическое (духовное) измерение» [7, с. 22]. В процессе Со-бытия исследователь может ощутить встречу с некоей предельной силой, представляющей собой высшую нуминозную «ультимативную реальность», являющуюся источником жизненных сил и высших ценностей⁴. Даже мимолетного переживания опыта встречи с «предельной реальностью» достаточно для того, чтобы стремиться пережить его снова и снова. Если переживание подобного опыта происходит в процессе написания научного исследования (а это происходит в случае неистовой увлеченности процессом), теолог-исследователь начинает испытывать чувство «ведения свыше», «помощь Бога», «милость Аллаха», что в свою очередь становится наивысшей мотивацией к деятельности.

Как отмечает Йохим Вах (1898–1955), встреча с «предельной реальностью» характеризуется «полной захваченностью» ментальной, аффективной и волевой сфер личности. Исследователь становится глубоко захвачен процессом деятельности, постоянно размышляя над тем или иным вопросом, записывая приходящие идеи, ища подтверждение им в научных исследованиях, соотнося их со Священным текстом, взглядами религиозных мыслителей. Ощущение «встречи с Объектом» придает исследователю особые личностные смыслы. При этом:

— осваиваются новые грани религиозного опыта, критериями которо-

² Интендирование в широком смысле представляет собой процесс идущего вовнутрь луча рефлексии. В контексте изучения текста интендирование рассматривается как герменевтическая техника, подразумевающая использование всего духовного опыта человечества, «нащупывавшего» разные способы освоения мира не через накопление знаний, а через усовершенствование способов обращения рефлексии на мир. (Богин Г.И. Методологическое пособие по интерпретации художественного текста (для занимающихся иностранной филологией) (рукопись). URL: [http:// window.edu. ru/resource/096/42096/files/bogin-glava1_2.htm](http://window.edu.ru/resource/096/42096/files/bogin-glava1_2.htm) (дата обращения: 05.05.2020).

³ Современный исламский общественный деятель Гейдар Джемаль (1947–2016) уделяет особое внимание роли личного опыта, который, по его мнению, придает исследователю «внутренний субъективный вкус онтологической ситуации». Философ называет внутренний субъективный опыт «опытом *немотивированного ветра* или ветром Иного», который, благодаря столкновению с «ветром первопричины», способствует пробуждению и реализации чистой невозможности посредством обретения особой силы. Разум, являющийся «гипнотической цензурой, навязанной бытием», всеми силами сопротивляется реализации вне-разумности человека, способной привести искателя к «обладанию изначальным безумием, являющимся внутренней силой». «Именно в триумфальном обладании безумием содержится принципиальное определение экстаза. Подлинная судьба представляет собой уникальную драму пробуждения, как субъективное решение чисто метафизической проблемы» [3, с. 6].

го по И.Ваху являются «предельные переживания встречи с нуминозным», «максимальная (предельная) интенсивность всех сфер человеческих личностей», наличие конкретного действия, выражающего предельное переживание» [5, с. 384];

– растет его исследовательский интерес, способствующий становлению личности теолога-исследователя.

И.Вах выдвинул предположение, что «в структуре человеческого естества имеется некоторая склонность, стремление, чувство божественного, активизирующиеся при встрече с высшей силой», это некая «имманентность трансцендентного», названная им «точкой контакта»⁵ — особой зоной, в которой происходит активизация трансцендентных стремлений» [5, с. 386].

Согласно исламской традиции, причиной подобного стремления является заложенная изначально в человеческое естество фитра — потенция, ожидающая своей реализации. «Это особое стремление в глубине бытия самого человека, которое Аллах своей мудростью заложил в человеческом сердце, и люди настолько тесно связаны с этой частицей своего бытия, что расставание с ней означало бы отчуждение от своей человеческой сущности и своей подлинной природы» [8, с. 76]. Согласно Корану, эту исконную потребность Аллах создал в человеческой природе во время творения Адама. «Фитра — это то, в соответствии с чем Аллах создает людей, и что состоит из знания о Нем» [4, с. 56]. В.Полосин отмечает, что фитра открывают путь к пониманию бессознательного, являясь «мостиком, связующим различные науки с теологией» [9, с. 657], сближая секулярное и сакральное, рациональное и интуитивное, повседневное и предельное [5, 389].

И.М. Козлова подчеркивает, что «опыт, приобретаемый человеком в «точке контакта» с предельностью, обладает парадоксальной двойственностью, несет в себе противоположности, соединенные вместе» [5, с. 390]. Исследователь подчеркивает важность взаимодополнения рационального и иррационального (сверхрационального), чувственного и сверхчувственного, сакрального и секулярного, профанного и священного. Размышляя о противоречивой полифонии ценностей, Николай Гартман (1842–1906) указывал на наличие особого «метафизического царства ценностей, находящихся по ту сторону действительности, по ту сторону сознания» [10, с. 498], образующего внутренний культурно-экзистенциальный стержень, относящийся к религиозному дискурсу [1, с. 42].

Это диалектическое единство открывает возможность реализации особого методологического подхода в теологии, включающего в себя вдумчивое совмещение вышеназванных элементов парадоксальной двойственности, «имея на вооружении гибкий методологический аппарат» [5, с. 390], предоставляющий особые методы поиска ответы на предельные вопросы, признающие наличие опыта соприкосновения с предельной реальностью.

Лонерган убежден, что трансцендентальный метод не является вторжением в теологию чуждый материи из чуждого источника. Введение трансцендентального метода не означает введения нового ресурса в теологию, ведь теологи всегда обладали разумом и всегда им пользовались.

2. Вклад трансцендентального метода Б. Лонергана в естественные и гуманитарные науки.

⁴ Идее точки большое внимание уделяется А.Кумарасвами. «Точка — неподвижный центр всего сущего. Душа, устремляющаяся в центр, открывает для себя бесконечность круга. Это — точка пространства без измерения, точка времени без длительности. Это статичная точка, тот Стасис, в котором два противоположных движения совпадают в одном мгновении, будучи им же разделены» [6, с. 36].

По мнению Лонергана, для естественных и гуманитарных наук трансцендентальный метод приносит интенциональную направленность посредством осуществления интенциональных операций, заключающихся в особых мыслительных навыках вопрошания и критической рефлексии исследователя, предлагая задаться тремя базовыми вопросами: «Что я делаю, когда познаю? Почему осуществляется деятельность познания? Что я познаю, когда познаю?» [1, с. 40].

Следует признать, что вопросов всегда можно задать больше, чем получить ответов. Разность потенциалов между способностью задавать вопросы и получать ответы оказывается той силой, которая заставляет нас подниматься на все более высокие уровни дифференциации сознания.

Д.В. Шмонин пишет, что если «интеллект ведет человека за пределы переживания посредством вопрошания о «что», «почему», «как» и «для чего», то разумность ведет за пределы ответов интеллекта — к вопрошанию о том, истинны ли ответы и действительно ли дело обстоит так, как это в них провозглашается» [11].

Подобные вопросы, перенаправляя внимание исследователя от объективных внешних областей здравого смысла к собственной интериорности (субъективности), способствуют приращению интенционального сознания не только к объектам исследования, но и к самому интендирующему субъекту [7, с. 99], благодаря чему исследователь приобретает возможность «выхода за пределы областей здравого смысла — в область, где предметом познания становится Бог» [7, с. 100]. Только пройдя через долгие и смутные сумерки философской инициации, исследователь может найти свой путь к интериорности и посредством самоприсвоения достичь базиса, отличного от здравого смысла и теории, высвечивающего их несходство, основания, которое сможет послужить резонансом и критической основой для того и другого [7, с. 101].

Погружение в интериорность не является самоцелью⁶. Возвращаясь из нее в области здравого смысла и теории, человек выносит оттуда способность соответствовать методологическому требованию. Интериорность способствует схватыванию трансцендентального метода, наделяя человека не только средствами анализа процедур здравого смысла, но и средствами различения наук и построения научных методов. Человек может достигнуть базового совершенства, мира и радости, только выходя за пределы областей здравого смысла, теории, интериорности, — в ту область, где предметом познания и любви становится Бог [7, с. 100].

Познавательное самотрансцендирование представляет собой достижение интенциональности⁷, где за любым вопрошанием стоит вопрос о Боге. Перед вступлением на путь самотрансцендирования важно осознавать, что он требует от исследователя особой решительности, так как является довольно рискованным, но «рискованность — это неоспоримо лучше, чем регресс к примитивизму [7, с. 61]. В чем же заключаются эти шаги?

- внимательность к данным собственным чувствам и сознания;
- вопрошание к постижению гипотетического мира, опосредованного смыслом;
- рефлексивное узнавание того, что действительно реально и не зависит от нашего мышления о нем;

⁵ Тиллих также указывает на то, что мистический опыт не может быть предметом предельной заботы теолога.

⁶ Интенциональность рассматривается как стремление, направленность человеческого сознания на предмет мысли (идеальный предмет), как способ движения души.

- принятие решения действовать несмотря на то, что результат может доставить не только удовольствие;
- отклик на зов трансцендентальной идеи, представленной вопросами, обращенными к постижению, размышлению и обдумыванию, вопрошанию о Боге, устремляющие к опыту священного [7, с. 123], не дающими покоя до тех пор, пока не произойдет встреча, являющаяся безусловно выше любой критики [7, с. 51].
- получение ответов на вопросы, выход за рамки простого познания, за пределы субъектности и готовность к моральному самотрансцендированию.
- расширение трансцендентального поля исследователя, пространство которого зависит от качества и широты вопросов. Трансцендентальное поле определяется не тем, что человек знает, и не тем, что он может узнать, а тем, о чем он может спрашивать.

Таким образом, вклад трансцендентального метода Б. Лонергана в естественные и гуманитарные науки заключается в возможности расширения поля вопрошания исследователя посредством приращения трансцендентальной идеи, способствующей направлению вопрошания исследователя в область трансцендентного. Неудовлетворимость неполным достижением служит источником дальнейших вопросов, способствуя прорыву к трансцендентальной идее [7, с. 49]. Эта неудовлетворимость направляет динамику сознательной интенциональности субъекта: от низшего уровня сознания к высшему; от опытного — к интеллектуальному; от интеллектуального — к рациональному; от рационального — к экзистенциальному.

Внутреннее устремление к трансцендентному побуждает рациональность успокоиться, одновременно не давая ей успокоения, заставляя сомневаться всякий раз, когда очевидность не достаточна. После получения ответов на одни вопросы, из трансцендентного поля вопрошания приходят более отдаленные вопросы, толкающие интеллект к более полному пониманию, и более отдаленные сомнения, заставляющие искать еще более полной истины. Единственный предел в этом процессе — это пункт, в котором уже не возникает дальнейших вопросов, и этот пункт достигается лишь тогда, когда мы верно понимаем все обо всем⁸, когда мы узнали реальность в любом ее аспекте и в любой момент. Очевидно, что понимание «всего обо всем» невозможно, однако не вполне очевидно, где заканчивается то, что понять не представляется возможным.

В данном случае можно говорить как о субъективных и объективных горизонтах познания, а также о субъективной и объективной горизонтальной и вертикальной свободе. Если объективный горизонт и свобода определены Богом, то субъективные горизонты определяются самим человеком.

Лонерган вводит понятия «горизонтальной» и «вертикальной» свободы. Горизонтальная свобода — свобода в определенном горизонте и на базе соот-

⁷ Зачастую, понимание всего обо всем у шакирда (ученика религии) возникает довольно скоро. Получив достаточный объем первоначальных знаний по акыде, фикху, хадисоведению и корановедению, ученик, удовлетворившись достигнутым, начинает свою эмоционально наполненную проповедническую деятельность, делаясь своими только приобретенными знаниями с окружающими. Это происходит с большинством шакирдов, впервые столкнувшимися с миром ислама, который оказывается столь велик, что человеку просто необходимо «выплеснуть его наружу». Со временем, если молодой мусульманин решает продолжить свое обучение, он становится тише, задумчивее, уже не стремясь научить кого-то другого, так как незаметно приходит осознание того, что те первичные знания являются лишь предварительно необходимыми для погружения в соб-

ветствующей экзистенциальной позиции. Вертикальная свобода — свобода, при которой осуществляется выбор позиции и соответствующего горизонта. Именно в вертикальной свободе следует усматривать основания формируемых ценностных суждений. Согласно Лонергану, в зависимости от вектора направленности вертикальная свобода может быть двух видов:

- имплицитной — мотивирующей к внутренней интенции, ведущей либо к большей подлинности, либо скатывание к менее подлинной самости;
- эксплицитной — мотивирующей к внешнему действию по отношению к себе и другим).

Как отмечает Лонерган, вопрос о Боге лежит внутри горизонта человека. «Внутри горизонта человека лежит регион божественного, приют высшей святости. Его невозможно игнорировать. Атеист может объявить его пустым, агностик может настаивать на том, что его исследование является неполным, современный гуманист может отвергать саму постановку вопроса о нем. Но их отрицание не может отрицать врожденной ориентации человека на божественное» [7, с. 120].

Заключение.

По убеждению Лонергана, универсальный трансцендентальный метод является составной частью как специальных методов в естественных и гуманитарных науках, так и специального метода в теологии (богословского метода).

В богословский метод он привносит антропологический компонент, заключающийся в способности взвешивать собственное сознание, обнаруживать в самом себе факт видения, слышания, чувствования, осознания объекта своего исследования — трансцендентной реальности, посредством «присутствия» теолога в ответ на «присутствие» объекта изучения, что придает исследованию духовное измерение, способствует осваиванию новых граней религиозного опыта, а «предельные переживания», сопровождающие исследовательский процесс, способствуют росту исследовательского интереса и становлению личности теолога.

В естественные и гуманитарные науки трансцендентальный метод Лонергана добавляет интенциональную направленность посредством осуществления интенциональных операций, способствующих приращению интенционального сознания не только к объекту исследования, но и к самому интендирующему субъекту, благодаря чему исследователь приобретает возможность выхода за

ственно глубины исламского знания. И лишь в этот момент рождаются новые вопросы, которые не могли возникнуть на первом этапе ощущения полноты приобретенного знания. На этом *втором этапе* ученик становится собственно «толебом» — требующим знаний, студентом, начиная испытывать жажду знания, разрастающуюся с каждым новым ответом. Но и на этом этапе может наступить момент, когда студент, получив желаемое, обретает статус устаза (учителя) и может всю жизнь учить тому, чему его обучили его учителя, будучи вполне довольным и удовлетворенным своим положением. (данный этап — обучения в исламском вузе). И лишь немногие идут дальше, задавая вопросы, на которые не может получить ответы у своих учителей. Здесь начинается *третий этап* — этап собственных поисков ответов на волнующие вопросы, изучая труды своих предшественников самостоятельно (этап магистратуры). На каком-то этапе устаз обретает статус алима (ученого), глубоко изучившего классиков исламской мысли, способного ответить на довольно непростые вопросы толебов и устазов (богословский метод). Смеем предположить, что имеется и *четвертый этап*, когда алим, не останавливается на достигнутом, задаваясь все новыми и новыми вопросами, продолжает поиски ответов уже не только в книгах, но и в собственной душе, ощущающей все большую жажду, удовлетворить которую уже не в силах никто, кроме Аллаха (трансцендентальный метод).

пределы области здравого смысла — в область, где предметом познания становится Бог. Расширяя собственное трансцендентное поле посредством рождения трансцендентных идей, расширяя субъективные горизонты познания, выходя за пределы области здравого смысла, человек может достигнуть базового совершенства, мира и радости.

Как указывает Лонерган, трансцендентальный метод, проливая дополнительный свет на выполнение теологических задач, придавая им большую определенность, является «ключом к единой науке» [7, с. 39], представляя собой особый «каркас — совокупность операций, необходимых для решения различных теологических задач в контексте современной науки» [7, с. 11].

Лонерган так же приводит заповедь трансцендентального метода — быть внимательным, умным, разумным и ответственным. Быть внимательным к невниманию, уму и глупости, разумности и неразумности, ответственности и безответственности [7, с. 35]. Лонерган подчеркивает: «без пробуждения от дремоты и обретения бодрствующего внимания, без радикальной перемены внутренних установок и переворота взглядов и убеждений, теолог-исследователь не в состоянии постичь предмет своего исследования до конца» [7, с. 27, 180]. «Теология мыслится Лонерганом как постоянное свершение, длящийся процесс, в связи с чем теологу важно обладать динамической структурой своего собственного когнитивного и морального бытия, что дает возможность для его пересмотра [7, с. 12].

Реализовать внеразумность значит достичь обладания изначальным безумием, как своей внутренней силой [3, с. 6].

Литература

1. Антипов Г.А., Донских О.А. Миф и мифологическое в современном обществе // Вестник Томского государственного университета Философия. Социология. Политология. 2020. № 54. С. 39–50
2. Васильев А. А. Методы академической теологии (pro et contra Бернарда Лонергана) // Вопросы теологии. 2021. Т. 3, № 2. С. 254–266.
3. Джемаль Г.Д. Ориентация — Север. Метафизические ключи. М.: Издательская группа Традиция, 2019. 192 с.
4. Ибн Манзур, Лисан аль-‘араб. Фатара. Т. 5. С. 56.
5. Козлова И.М. Морфология религии Иоахима Ваха // Миссия Конфессий, 2018. Т. 7. Ч. 4. С. 382–391.
6. Кумарасвами А. К. Время и вечность / Пер. с англ. и предисл. А.А. Артамонова. СПб.: Русский Миръ, 2017. 218 с.
7. Лонерган Б. Метод в теологии. М.: Институт философии, теологии и истории св. Фомы / Пер. с англ. Г.В. Вдовиной. 2010. 400 с.
8. Махризи А. Фитра (врожденное естество человека) // Минбар, 2010. № 1 (5). С. 76.
9. Полосин В.С. Понятие фитры в эпистемологии // Minbar. Islamic Studies, 2020. № 13 (3). С. 637–662.
10. Философский словарь: Основан Г. Шмидтом. М.: Республика, 2003. 575 с.
11. Шмонин Д. В. Тайна ответа: введение в рациональную теологию: монография. СПб.: Изд-во СПб ПДА: Изд-во РГПУ им. А. И. Герцена, 2021. 460 с.

**ОСМЫСЛЕНИЕ ДАТИРОВКИ «ОТ СОТВОРЕНИЯ МИРА»
НА ЭПИТАФИЯХ В «БОГОЗДАНЫХ ПЕЩЕРАХ»
СВЯТО-УСПЕНСКОГО ПСКОВО-ПЕЧЕРСКОГО МОНАСТЫРЯ**

Сковорода К.А.

*студент IV курса кафедры философии и теологии
направления «Теологии» ПсковГУ*

Аннотация: Текстологический анализ надгробий Богом зданных пещер Свято-Успенского Псково-Печерского монастыря побудил автора настоящего исследования к переосмыслению старо-прописной датировки факта упокоения. В статье уделяется внимание разночтениям святоотеческого наследия, креационистического и христианско-эволюционистского подходов. Через возможно единственные сохранившиеся данные о почивших в карстовом некрополе Псково-Печерского монастыря библейское церковное знание формирует глубинное восприятие ощущения стертой границы, зависимости видимого мира в невидимом. Эпитафии, говорят о своей внешней условности, но при этом внутренней глубине.

Ключевые слова: Богом зданные пещеры, эпитафии, Псково-Печерский монастырь, летоисчисление, «от сотворения мира», два подхода, условность.

Древнейший оплот государственности, являющий собой пограничный Свято-Успенский Псково-Печерский монастырь, ныне празднует 550-летие от освящения собора в честь Успения Пресвятой Богородицы. Предтечей и поводом основания монастыря стало обретение «Богозданных пещер» в 1392 г. На одной из подземных улиц была найдена церковь, свидетельствующая о тайно-продолжительной духовной жизни; позднее храм стал венцом образовавшегося вокруг некрополя. Упокоение здесь нашли не только братия монастыря, но и дворяне, помещики, стрельцы, крестьяне... С XVI в. возникает полузакрытый тип захоронения — вырывается ниша, в которую вкладывали гроб-колоду, далее — почившего не присыпали землей, однако от глаз людей гроб спрятан, отделяется надгробием.

Могильные плиты Псково-Печерского монастыря, являют собой достоинство Псковщины и Русской культуры в целом. Анализ текстов сохранившихся, а также утраченных эпитафий позволяет сделать вывод о применении определённого клише, опираясь на которое создавался уникальный архив той или иной информации о погребённом: Лета [число от сотворения мира] г. [месяц в родительном падеже] в [число] день на память [имярек святого] преставился раб Божий [имярек почившего; а также род деятельности, причина смерти].

В современном богословии одним из наиболее обсуждаемых является вопрос о продолжительности дней творения мира и человека. Полемика в трудах современных исследователей связана с проблемой согласования библейского повествования (Быт.1:1–31) и данных научного естествознания.

а) Одни исследователи — представители так называемого «научного креационизма» или «младоземельного креационизма» — настаивают на буквальном понимании слова «йом» (земные сутки, 24 часа). Так, свящ. Даниил Сысоев в книге «Летопись начала» обосновывает настоящий тезис, пользуясь поддержкой изречений сщмч. Иринаея Лионского, прп. Ефрема Сирина, свт. Василия Великого, свт. Афанасия Великого, свт. Иоанна Златоуста, свт. Льва Великого, папы Римского, прп. Иоанна Дамаскина, свт. Филарета Московского, свт. Феофила Антиохий-

ского, сщмч. Ипполита Римского, свт. Амвросия Медиоланского, свт. Григория Нисского, свт. Епифания Кипрского, блж. Феодорита Кирского, архиеп. Макария (Булгакова). Отец Даниил пишет: «А ведь священные каноны запрещают толковать Св. Писание произвольно, не основываясь на святоотеческом богословии (2 Петр.1:20–21) ... Для обозначения эпохи Моисей использовал слово «олам» — век, вечность, эпоха (Быт.4:9:26), а для обозначения дня или суток — слово «йом» (Исх.15, 18). Так почему же он не употребил в первой главе Бытия слово «олам»? Очевидно потому, что хотел сказать то, что сказал!» [3, с. 28–32].

б) Другие — сторонники «христианского эволюционизма» — понимают его как неопределённый период времени. Андрей Кураев в своем труде «Может ли православный быть эволюционистом?» приводит высказывания следующих представителей: проф. И.М. Андреев, архиеп. Михаил (Мудьюгин), проф. А.И. Осипов, прот. Василий Зеньковский, прот. Николай Иванов, проф. Н.Н. Фиолетов, сщмч. Михаил Чельцов, В.С. Соловьев, проф. М. Мелиоранский, прот. Стефан Ляшевский, проф. Лазарь Милин, священник Думитру Станилое, епископ Василий (Родзянко), митрополит Кирилл (Гундяев); атеистический философ В.Н. Ильин. В противовес рационального обоснования священник Д. Сысоев у А. Кураева встречаем не менее рациональный довод: «Библия говорит о шести днях творения. Наш день — это 24 часа. Значит ли это, что длительность миротворения можно вычислить по таблице умножения: $6 \times 24 = 144$ часа? Увы, нет. Прямолинейность не всегда хороша. Ведь согласно Писанию за шестью днями творения настал день седьмой. А сколько он длился? Когда и чем он закончился? Наверно, седьмой день кончается, когда начинается день восьмой» [2, с. 21, 31–35].

Для понимания сути выше представленных идейных направлений рекомендуются к прочтению статья доктора геолого-минералогических наук А.В. Гоманькова «Как описать историю мира? Теория эволюции, креационизм и христианское вероучение», опубликованная в сентябрьском Журнале Московской Патриархии за 2010 г. под № 9; а также разбор этого труда прот. К. Буфеевым, размещенном 24.12.2010 на портале Православие.ru под названием «К вопросу о «православном эволюционизме». О статье А.В. Гоманькова «Как описать историю мира?»».

Скажем, «Лета 7101 ...» — с какого момента начался отсчет первой йоты? Как правильно понимать образное «от сотворения мира» или «от сотворения человека»? Тожественны ли эти понятия? Никакой радикальной определённости здесь нет.

Из античной традиции известны разные взгляды на летоисчисление, но самым классическим, поздним и актуальным является отсчёт от основания Рима (условная цифра — 753 г. до н.э.). В определённый момент христиане решили, что придерживание такой позиции не есть правильно. От чего же вести отсчёт? На повестке оказался вопрос: вести отсчёт от Рождества Христова или от сотворения мира [4]? Датировку от сотворения мира можно обозначить приблизительно. Дело в том, что в Библии и в различных хрониках, которые на тот момент существовали (например, Пасхалии), описывается, сколько в целом прошло времени и поколений (как частности: от завета с Авраамом до закона, полученного Моисеем при Исходе из Египта, прошло 430 лет). Компилируя знания, можно было примерно посчитать указанные года в Библии, что часто встречается у праотцев.

Последним, кто всерьёз исследовал настоящую проблематику, был монах Дионисий Малый [4]. Он просчитал количество прошедших лет до своего времени жизни (до VI века) от Рождества Христова. Очевидно, ветхозаветный пери-

од можно так или иначе исчислить на основе библейского содержания, а время после Рождества Христова — по сохранившимся тогда летописям (в этом году началась такая-то война; в этом была засуха и так далее). Ученый монах очень приблизительно посчитал время от сотворения до эпохи своей жизни. Сегодняшнему человеку задача усложнилась. Учёные формируют мнение о том, что актуальный год от Рождества Христова на самом деле не 2023, но 2028–2030, исходя из исторически известных дат: например, смерть Ирода Великого, прокуратурство Понтия Пилата и пр. Сдвиг получился на пять-семь лет даже по отношению к Рождеству Христову, не говоря уже о сотворении мира.

Откуда начался отсчёт? Семь дней могли не посчитать, поскольку, по логике, семь меньше года. Изначально посчитали все цифры Библии абсолютно условно — 5000 с лишним до Рождества Христова. Понятно, что не учитывались идеи миллиардов лет земной истории; людям казалось, что за шесть дней Господь сотворил мир, а это слишком короткий промежуток времени, поэтому отдельный год можно даже не считать. Фактически это значение от грехопадения — очень условно. Для нас цифра не обладает никаким каноническим авторитетом.

Имп. Пётр I ввёл празднование от Рождества Христова, подобно практике в Европе [6].

Долго мир творился или быстро — у святых отцов есть два идейных направления:

1) Мир действительно сотворён не мгновенно. Эту точку зрения можно найти в классическом Шестодневе прп. Ефрема Сирина.

2) Дни — это не дни, а некие этапы в земной истории, причём конкретные периоды, но *у Господа один день, как тысяча лет, и тысяча лет, как один день* (2Пет.3:8). В этом смысле, как пишет сщмч. Мефодий Патарский, еп. Олимпийский, дни — это не дни, как 24-часовой цикл (к примеру, можно проследить в его труде «Пир десяти дев или о девстве»). Тем более, был этап, когда вообще не было солнца (то, по чему можно было бы считать 24 часа), солнце творится на четвертый день творения (Быт.1:14–19). Если требуется говорить о долгом возникновении мира / Вселенной в апологетических целях, можно пользоваться как раз такими авторами, как священномученик Мефодий.

Допустимо говорить о том, что сегодняшний человек живёт а) в миллион каком-то году; равно также, как и б) в семь тысяч каком-то. Важно понимать, что данная проблематика не является вопросом спасения.

Следует оговориться, люди в одном из таковых дней до сих пор живут: в седьмом или чуть-чуть в восьмом — в зависимости от того, в каком духовном положении человек находится. Седьмой день — это день, по Откровению сщмч. Мефодия, когда Господь *почил от всех дел Своих* (Быт.2:2), но также это день райского падения первых людей; день грехопадения и день спасения. Сейчас и до конца времён человечество по этой схеме живёт в седьмом дне. Когда же человек сподобляется Святых Благодатных Божественных Даров, он отчасти живет в восьмом дне.

Всё это находит отражение в нашей богослужебной практике. После крещения были так называемые обряды восьмого дня. Они есть и до сих пор, но они не реализуются так, как в древности. В первые века человеку миропомазывали не все части тела, а по некоторой практике только чело; затем надевалась шапочка, чтобы Миро не смазало и не попало в постороннее место. Так и сегодня, когда к священнику приносят ребенка для миропомазания, ба-

тютюшка просит родителей аккуратно держать дитя, чтобы Мир не попало ни на руки, ни на полотенце. Даже необходимо смачивание для омовения Мира, чтобы оно засыхало. Люди семь дней ходили в шапочках, слушали цикл тайноводственных бесед. Идея в том, что человеку бессмысленно рассказывать об Евхаристии, пока он не причастится, поскольку у него нет опыта. В следствие чего до причащения не рассказывали про миропомазание и причащение, но вот эти семь дней как раз посвящались разговорам о таинствах (например, сохранился цикл тайноводственных бесед свт. Кирилла Иерусалимского). По окончании семи дней (как образ бытия мира) цикл хождения и участия в слушании лекций заканчивался. Наступал восьмой день, который одновременно имел значение первого дня и восьмого. В этом смысле сейчас все эсхатологически живут в седьмом дне, который не Откровение, но как Промышление Божие. Еще раз: Бог сотворил мир за шесть дней, а в седьмом *почил от всех дел своих* (ср. Быт. 2:2); человек в восьмом дне — в дне Церкви Торжествующей. Обрядовое слово «день» как раз указывает на вхождение христиан уже в полноту жизни Церкви, как отчасти залог учения этого нескончаемого восьмого дня, где уже не будет никакого греха — день Второго Пришествия Христова. Из молитвы «омылся еси, просветился еси, миропомазался еси, освятился еси» употребление «просветился»: 1) в древности означало «причастился»; 2) сейчас актуально говорить о том, что, прослушав все тайноводственные беседы, человек просветился (умом), поскольку не всегда причащают после крещения, как раньше; 3) в общем смысле, то есть крестился. Обряды восьмого дня — потому что они на восьмой день совершались. В правиле есть еще дополнительный чин — пострижение волос (как некая духовная присяга). Человек уже дорастал до того момента, когда пострижение волос есть отсечение воли своей, предание себя воли Божией. И вот полагаемая рука, как поставление в воинское звание, как присяга, приносимая воином. Итак, на седьмой день происходило причащение, на восьмой омывание Миром — тем самым завершается процесс вхождения в полноту жизни Церкви. К этому времени люди уже были обычными членами общины, а обычности в Церкви нет, поскольку обычность — это, наоборот, высота жизни. Современная церковная практика объединяет все эти смысловые аспекты в одно последование. В Настольной книге священнослужителя они так и называются — обряды восьмого дня.

Аккумулируя изложенное выше, напрашивается вывод об условности цифры. При чтении библейских записей, отсчёт происходит «от сотворения мира». Для сравнения обозначим: новым годом не считается условный понедельник, вторник и среда — это всё укладывается в рамки одного года. Неважно — от сотворения мира или от сотворения человека. С точки зрения древней хронологии, между сотворением мира и сотворением человека прошло пять дней. Никто не считал в этот период *тысяча лет, как один день* (2Пет.3:8). В данном случае, конкретная вера, что от того момента, когда Господь провозгласил: *Да будет...* (Быт.1), и до того момента, в котором я сейчас живу, прошло ровно 7000 и сколько-то там условных лет.

То есть это совершенно два разных вопроса, которые между собой соотносятся, как яблоко и тетрадь. Одно — период общепринятого установления летоисчисления и месяцевлова; другое — размышления, в которые эти цифры (из пункта 1) не укладываются (тем паче, что эта цифра не является канонической), они условные и никогда не были абсолютизированными, а значит таковому числу никогда не предавался статус вероучительной истины.

Как же современные находки, которым миллиарды лет — мамонты, динозавры? Это как раз промежуток дней творения — с раскладом, что у *Господа один день, как тысяча лет, и тысяча лет, как один день* (2Пет.3:8). Первый день творения, первый ион, первый век мог продолжаться миллион, миллиард, 500 миллиардов лет и в этом смысле это не вопрос веры. Условимся, что Библия есть книга естественно-научных знаний и представлений; Почему Библия не даёт нам ответ на вопрос: куда делись динозавры? Потому что это абсолютно никакого значения для нашего спасения не имеет.

Далее можно начать рассуждать, была ли смерть до грехопадения. Как ни странно, одни святые отцы говорят, что не было смерти; другие — что была; и задачей Адама и Евы было, наоборот, совершенствуя мир, эту смерть упразднить (ср. блж. Августин «О книге Бытия буквально»). В какой-то степени эту мысль допускал прп. Григорий Синаит, считающий, что в раю были растения, которые могли, например, сгнить, но, падая, они не увядали гнилой вонючестью, но обращались в благовонный прах, чтобы в раю всё было благим и добрым; и тем не менее они тлели (ср. «Весьма полезные главы расположенные акростихами»).

У отцов такое количество мнений и рассуждений, что всегда в апологетических целях можно подобрать наиболее близкое, найти то, что нам принесёт пользу. Например, творение светил было на четвертый день, а растений — на третий (Быт. 1:11–19). Как это возможно? Свт. Иоанн Златоуст в VI беседе на Книгу Бытия толкует следующую мысль: прекрасно мы понимаем, что без солнышка трава не растёт; это же понимал и Моисей, когда писал книгу Бытие, и потому написал нарочно. Пропок был окружён язычниками, обожествляющих солнце и считающих его источником жизни; в апологетических целях нарочно поменял местами события творения травы и растений и события творения солнца, чтобы не дать никакого повода считать солнце источником жизни. Мы веруем, что единственным подателем Жизни является Бог (Ин.14:6), Который, если захочет, трава и без солнца будет расти. Таков аргумент Златоуста, многие его произведения носят апологетический характер.

Библия ставит перед собой духовные задачи, а не естественно-научные свидетельства. От многих вещей она, наоборот, сознательно отстраняется: например, от ангелов — это очень интересно, но, к сожалению, зачастую ангелы вызывают нездоровый интерес, так как, увлекаясь духовными тайными реалиями, очень легко начать это всё обожествлять и как-то к этому мифически подходить (так, были древние ереси, осужденные Лаодикийским Поместным собором). Кроме того, в целом лучше думать о деле своего спасения, а не про ангелов. Это не радикализм, но именно предостережение искушений. Например, пару десятилетий назад все бесконечно писали про антихриста и настолько им увлекались, что многие православные во Христа переставали верить. В этом смысле Библия очень трезвенная и целомудренная книга, она позволяет сохранить духовную чистоту и не увлечься какими-то постепенными, посторонними, порой духовно опасными текстами.

Получается, динозавры умерли раньше, чем создан был человек? Такая позиция вписывается с точки зрения блж. Августина, поскольку смерть была и раньше, а о сотворении человека говорится в конце, причём все святые отцы подчеркивают, что человек был сотворён последним. Значит, динозаврики могли быть и раньше и могли умирать, с точки зрения того же блж. Августина, потому что животные подвластны смерти. Творческой задачей человека — *хранить и возделывать райский сад* (Быт.2:15) — было как раз привести мир в то состоя-

ние, к которому был призван сам человек. Антропология блж. Августина гласит о сотворении человека с малым бессмертием, которое означает способность не умирать. Нужно было делаться причастником благодати Божией, вкушать плоды от древа жизни и через это побеждать грех. Почему после грехопадения Господь изгоняет Адама и Еву из сада и говорит, чтобы они не вкушали плода от древа жизни и начали жить вечно (Быт.3:22)? Если бы они продолжали вкушать, то продолжали бы жить, и грех бы умножился. Господь вводит смерть, с одной стороны, как проклятие на человека; с другой, как благословение благодетельства. Свт. Кирилл Александрийский пишет: «Смертью Законодатель останавливает распространение греха и в самом наказании являет человеколюбие», — ведь, если бы человек жил бесконечно, он бы и грешил бесконечно. Итак, по блж. Августину бессмертия человеку в раю было мало, потому что он мог не умереть, вкушая плоды от древа жизни. Рано или поздно человек бы настолько укоренился в благодати, в благе, проникся бы Божественной силой, соединился бы с Богом, как с Началом Жизни, что достиг бы уже ни малого бессмертия, а большего бессмертия, совершенного. Раньше он мог умереть, а теперь он не может, и вот это состояние невозможности смерти, творчески *храня его и возделывая* (Быт.2:15), Адам должен был бы распространить и на всю Вселенную, и тогда бы уже ни слоны, ни динозавры не умирали бы.

Человеческая природа, сотворенная из ничего, сама по себе изменчива. Но она также настолько крепка, что способна вместить в себя присутствие Бога и не просто присутствие, но и соединение с Божественной природой второго Лица Пресвятой Троицы. Это соединение человеческую природу не уничтожает, не аннигилирует, не превращает в ничто. Это соединение оказывается лаконичным, прекрасным и вечным, поскольку эта святость происходит навсегда.

Рассматривая проблематику летоисчисления на эпитафиях Псково-Печерского монастыря, можно в очередной раз засвидетельствовать необъятность библейской мысли, через которую человек призван к обожению. Муравленые и каменные надгробия служат не только поводом (ср. Мф.6:22) к осмыслению вневременного бытия, но и являются исторической летописью.

С XV в., вытесняя мартовский, начинает доминировать сентябрьский стиль летоисчисления. До этого периода Византийская и Римская традиции мирно сосуществовали. Именно по византийской (сентябрьской) системе можно определить год, соответствующий нашему, «понятному» времени. Если день выпадает на период с 1 января по 1 сентября включительно, тогда от даты, которая исчисляется «от сотворения мира», следует вычесть 5508; если событие выпадает на 2 сентября — 31 декабря включительно, тогда следует вычитать 5509. Такова максимально краткая и понятная формула. Чтобы определить точный день в соответствии с настоящим временем, необходимо прибавить к получившейся дате 13 дней. Это легче сделать, посмотрев церковный календарь, где через дробь указываются старый и новый стили.

Таким образом, рассмотрение проблемы датировки и полемики вокруг ее решения выявило условность всех этих расчетов. С точки зрения Церкви, авторитеты придерживаются разных позиций, и каждая из них либо имеет рациональный характер, либо находит утверждение через святость своего автора. Человеку, исследующему данный вопрос, можно придерживаться любой из предлагаемых точек зрения, понимая, что такое философствование не повредит их духовной жизни, но и никак на вопрос личного спасения не повлияет.

Литература

1. Библия или Книги Священного Писания Ветхого и Нового Завета в русском переводе с параллельными местами. Издание тринадцатое. Петроград: Синодальная типография, 1917. 1548 с. (Библиотека еп. Иоанна Легкого (1907–1995)).

2. Кураев А., диак. Может ли православный быть эволюционистом? Клин: «Христианская жизнь», 2006. 51 с.

3. Даниил Сысоев, свящ. Летопись начала. От сотворения мира до исхода. Издание второе, исправленное, дополненное. М.: Благотворительный фонд «Миссионерский центр имени иерея Даниила Сысоева», 2011. 608 с.

4. Иов (Гумеров), архим. Когда в истории появилось понятие «от Рождества Христова, до Рождества Христова»? [Электронный ресурс]: <https://pravoslavie.ru/6931.html?ysclid=lpq014ca8k24119327> (дата обращения 3.11.2023).

УЧЕБНАЯ ПРОГРАММА

ПО ДИСЦИПЛИНЕ «ИСТОРИЯ РУССКОГО ЦЕРКОВНОГО ПЕНИЯ» ДЛЯ СТУДЕНТОВ САНКТ-ПЕТЕРБУРГСКОЙ ДУХОВНОЙ АКАДЕМИИ

Смирнова Е. А.

зав. кафедрой

*Древнерусского певческого искусства
СПбГК имени Н. А. Римского-Корсакова,*

преподаватель СПбДА РПЦ

Аннотация: В статье описывается авторский курс по «Истории русского церковного пения», читаемый в Санкт-Петербургской Духовной Академии. Курс охватывает историю церковного пения с X века и до наших дней. Основная цель дисциплины — исторический обзор русского церковного пения с кон. X по XVII вв., как важнейшего этапа в формировании национальной хоровой школы. В процессе обучения и практической работы с музыкальным материалом студенты приобретают знания и навыки, формирующие их как будущего регента и деятеля культуры.

Ключевые слова: история русского церковного пения, древнерусское певческое искусство, хоровое искусство, курс лекций, учебная дисциплина

Учебная дисциплина «История церковного пения» входит в основную профессиональную образовательную программу высшего образования по направлению подготовки 48.03.01 «Теология», профиль подготовки — «Церковно-дирижерское искусство» (уровень бакалавриат). В Санкт-Петербургской Духовной Академии Русской Православной Церкви этот предмет читается для студентов 2, 3 и 4 курсов церковно-дирижерского отделения факультета церковных искусств с 3 по 8 семестр. В учебном плане входит в вариативный блок, дисциплины по выбору.

Курс «История церковного пения» является важной частью подготовки студента к будущей регентской, певческой и педагогической деятельности. Основная цель дисциплины — исторический обзор церковного пения с ветхозаветных времен до современности, практическое знакомство с основными стилями

церковно-певческого искусства, композиторским наследием и богатым материалом теоретической базы. Содержание курса охватывает три обширных раздела:

1-й раздел — Церковная музыка в Древней Иудее, раннехристианское церковное пение, византийская певческая традиция, музыка западнохристианской церкви, грузинская и армянская певческие традиции.

2-й раздел — История древнерусского церковного пения кон. X–XVII вв.

3-й раздел — История русской церковной музыки XVIII – нач. XXI вв.

Для освоения исторического и теоретического материала курса необходимы знания, полученные в процессе обучения по предметам учебного цикла: История Христианской Церкви, Церковный устав, Церковное пение, Музыкальная литература, История России, История искусств. Дисциплина обнаруживает связи с практическими предметами, такими как практика работы с учебным хором и вокальный ансамбль, хоровая аранжировка и анализ музыкальных форм, поскольку обучающиеся на занятиях знакомятся с разными певческими традициями, анализируют форму песнопений, выступают как исполнители и как руководители ансамбля. Все это обеспечивает полноценный комплекс межпредметных связей и способствует более глубокому пониманию обучающимися процессов, происходящих в истории церковно-музыкальной культуры.

В статье рассматривается авторская учебная программа по истории русского церковного пения. Этот раздел изучается на 3 курсе, общий объем аудиторных часов — 72 часа. Форма промежуточного контроля — зачет с оценкой по окончании 6 семестров.

Основная цель дисциплины — исторический обзор русского церковного пения с кон. X по XVII вв., как важнейшего этапа в формировании национальной хоровой школы, практическое знакомство с основными стилями древнерусского церковно-певческого искусства. В процессе обучения и практической работы с музыкальным материалом студенты приобретают знания и навыки, формирующие их как будущего регента и деятеля культуры. В результате освоения курса обучающийся ориентируется в разных направлениях русского церковно-певческого искусства и организации церковно-певческого дела на разных этапах его существования, знает пути развития русской церковной музыки, взаимосвязь современного богослужебного пения с его историческими этапами, понимает связь церковного пения с явлениями русской истории и культуры. Студент получает представление об основных певческих стилях древнерусской монодии и раннего русского многоголосия как о целостной художественной системе, знакомится с изданным кругом певческих памятников, овладевает основными приемами практического разучивания музыкальных образцов разных стилей. Это формирует в том числе базовые знания регента, певчего, руководителя ансамбля, педагога, расширяет репертуарный круг церковного пения, позволяет выпускникам заниматься просветительской деятельностью в области возрождения традиций церковно-певческого искусства в храме, на концертной площадке, использовать материал курса как при подготовке к государственной итоговой аттестации, так и в своей дальнейшей педагогической и дирижерской деятельности.

В задачи дисциплины входит:

- формирование у студентов представления об этапах исторического развития русского церковно-певческого искусства как о целостном, системном процессе в соотношении с историей государства и церкви;
- определение роли церковно-певческого искусства в развитии музыкальной культуры России;

- знакомство студентов с церковно-певческим наследием, сохранившимся в русских музыкальных рукописях и изданным кругом певческих памятников;
- формирование знания о певческих стилях как о целостной художественной системе;
- освоение основных приемов практического разучивания музыкальных образцов разных стилей;
- выработка навыков художественно-эстетической оценки произведений церковно-певческого искусства;
- выработка первичных навыков прочтения нотации средневековых памятников церковного пения (знаменная нотация);
- подготовка студентов к дальнейшему самостоятельному изучению вопросов истории и теории церковного пения, к творческому практическому освоению богослужебного певческого репертуара.

Тематический план включает 32 темы, распределенные на два раздела: исторический и практический.

Раздел I. Введение в историю церковного пения кон. X–XVII вв.

1. Древнерусское певческое искусство как искусство канонического типа. Значение певческого искусства в организации богослужения.
2. Периодизация истории русского церковного пения кон. X–XVII вв.
3. Церковное пение на Руси кон. X — 60–70 гг. XI вв. Становление церковно-певческой традиции.
4. Церковное пение кон. XI–XIV вв. Студийский период. Музыкальные центры. Знаменный распев и культура кондакарного пения.
5. Певческая книжность Студийского периода.
6. Церковное пение в историческом и культурном контексте России в XV в. Музыкальные центры. Стилиевой перелом.
7. Монодийные распевы и теория музыки в XV в. Осмогласие знаменного распева.
8. Певческая книжность XV в. и Иерусалимский устав.
9. Церковное пение в историческом и культурном контексте России в XVI в.
10. Новые музыкальные явления в церковном пении XVI в.: многогласность, авторское творчество, раннее русское многоголосие, внебогослужебная лирика.
11. Певческая книжность и теория музыки в XVI в.
12. Церковное пение в историческом и культурном контексте России в XVII в. Периодизация церковно-певческого искусства XVII в.
13. Музыкальные центры России XVI–XVII вв. и профессиональные церковные хоры. Обучение нотной грамоте в Древней Руси.
14. Многогласность и авторское творчество в XVII в.
15. Раннее русское многоголосие в XVII в.
16. Богослужебные чинопоследования — Литургические действия.
17. Певческая традиция Киевской митрополии и ее влияние на пение Московской Руси.
18. Становление и развитие партесного многоголосия.
19. Певческая книжность и теория музыки в 1-й половине XVII в.
20. Полемика о церковном пении и книжные sprawy.
21. Певческая книжность и теория музыки во 2-й половине XVII в.

22. Сохранение древнерусского круга церковного пения в певческой культуре русского старобрядчества.

Раздел II. Певческие стили Древней Руси.

23. Знаменная нотация как система. Обиходный звукоряд.

24. Изучение словаря неум знаменной нотации пометного периода.

25. Основы дешифровки знаменной пометной нотации.

26. Знаменный распев.

27. Пространные распевы: путевой, демественный, большой.

28. Раннее русское многоголосие: строчное и демественное.

29. Распевы киевской митрополии: греческий, киевский, болгарский.

30. Внебогослужбная лирика: покаянные и духовные стихи.

31. Партесные гармонизации монодийных распевов

32. Партесный концерт.

Материал 1-й части предполагает разные виды лекционных занятий. Вводная лекция (тема 1) проводится с целью сформировать общее представление об изучаемом предмете, определить задачи курса, познакомить обучающихся с основной терминологией и определениями, необходимыми для освоения певческой культуры канонического типа, для которой характерны такие черты как стереотипность, интертекстуальность, итеративность [1, с. 8–9].

Основная форма изложения и объяснения материала — это информационные лекции (темы 2–22). В процессе изложения и объяснения информации у студентов формируется представление о разных этапах церковно-певческого искусства в историческом и культурном контексте, во взаимодействии с художественной культурой, в том числе с рукописной книжностью, древнерусской литературой, церковными искусствами. Благодаря комплексному подходу система знаний о предмете выстраивается последовательно. Древнерусское певческое искусство как искусство канонического типа обладает своей спецификой. Оно почти не персонифицировано до 2-й пол. XVI в., поэтому историю древнерусского певческого искусства невозможно излагать сквозь призму творческих биографий композиторов. Также для средневековой культуры не характерна индивидуальность композиторского музыкального языка, но присуща индивидуальность художественного выражения смысла гимнографических текстов. Однако для поддержания внимания и интереса у студенческой аудитории нужна событийность изложения и контрастность музыкального материала. Поэтому рассказ о каждом периоде в истории русского церковного пения предваряется введением студента в исторический и культурный контекст эпохи. Следует отметить, что история русского церковного пения тесно связана не только с историей Русской Церкви, но и с важными историческими событиями Российского государства. Под культурным контекстом подразумевается активизация в представлении студента своеобразного «сакрального пространства» каждой эпохи, сложенного из памятников церковного зодчества, внутренних интерьеров, икон с изображением святых и исторических событий, фресковой живописи, фрагментов произведений древнерусской литературы. Не лишним оказывается введение отдельных фрагментов из летописей, исторических хроник, описаний путешествий иностранцев, описаний отдельных деталей жизненного уклада, быта и мировоззрения средневекового человека. Все это позволяет создать ощущение общего художественного поля средневековой культуры. Таким образом происходит своеобразное погружение в эпоху, чтобы студент почувствовал ее «изнутри» и понял основные принципы канонического творчества, не оценивая его с позиций искусства Нового времени.

Информационные лекции необходимо насыщать элементами лекций-визуализаций, поскольку при визуализации представляемой информации у студентов активизируется образно-эмоциональное восприятие подчас сложных для восприятия тем и усиливается внимание. Лекции-визуализации проводятся с использованием большого количества наглядного материала (иллюстративный материал в виде презентации, видеоиллюстрации, нотные издания, электронные копии рукописей и документов). Студенты знакомятся с памятниками древнерусской культуры, с рукописными и музыкальными источниками. Сегодня в сети Интернет доступен широкий круг певческих рукописей с аутентичной нотацией, которые охватывают весь период от конца XI до XVIII в. и могут использоваться на занятиях. Студенты имеют возможность познакомиться с различными древнерусскими невменными и нотолинейными нотациями: кондакарной, знаменной, демественной, казанским знаменем, киевской квадратной нотой, а также с особенностями художественного оформления музыкальных памятников разного времени. Необходимо акцентировать внимание обучающихся на изменении типа почерка гимнографического текста и знаков нотации, позже — нот, как «сигнальной системы» изменения отношения распевщика-композитора к гимнографическому тексту и выходу на первый план музыкального компонента. Также активно привлекается изобразительный материал — иконы, изображения храмов, фрески, парсуны, предметы декоративно-изобразительного искусства, миниатюры из рукописей, изображения макетов-реконструкций древнерусских городов, монастырей, произведения изобразительного искусства нового времени на соответствующие темы.

Некоторые темы, такие как теория древнерусской музыки и певческая книжность, особенно сложны для восприятия студентов. Сложность в восприятии тематического материала, связанного с теорией музыки, вызвана как усвоением принципиально новой информации (типы музыкально-теоретических руководств, формирование звукоряда, ладовой системы, организация музыкального языка) так и необходимостью абстрактного научного осмысления (ряд положений объясняется гипотетически), тогда как обучающимся присуща в большей степени практическая, исполнительская направленность мышления. Также возникают сложности при изучении истории певческой книжности, поскольку некоторые певческие книги (кондакарь, стихирарь, трезвоны) вышли из употребления в богослужебной практике Русской Православной Церкви. Следует отметить, что изучение истории певческих книг, как отражение богослужебной певческой практики в разные века, многоаспектно и требует определенного уровня подготовки студента [2].

Нотный материал, используемый в ходе занятий, обусловлен спецификой рассматриваемой эпохи. Наиболее точно можно расшифровать и реконструировать невменную запись не ранее XVII в. От более раннего периода неизвестен как звукоряд, так и звуковысотность знамен, а их мелодический рисунок возможно реконструировать исходя из комбинаторного строения знамени. Поэтому распевы, изучаемые, исполняемые и прослушиваемые на занятиях, выбраны и расшифрованы по певческим рукописям XVII столетия. Для занятий привлекаются нотные издания расшифровок разнообразных монодийных распевов, песнопения раннего русского линейного строчного и демественного многоголосия с нетерцовым строением вертикали, опубликованные транслитации партесных гармонизаций и партесных концертов [4, 5, 6, 7].

Практические занятия (темы 23–32) включают разные виды работ: про-

смотр презентаций с привлечением иллюстративного материала рукописей; прослушивание аудиозаписей; просмотр видеоматериалов: концертных выступлений, фрагментов богослужений, фильмов; обсуждение исполнительских интерпретаций; пение одногласных и многогласных песнопений по нотным расшифровкам-двознаменникам; пение простейших музыкальных образцов по аутентичной нотации; расшифровка песнопений, записанных знаменной нотацией со звуковысотными пометами; музыкальный анализ древнерусских песнопений разных стилей, осуществляемый по опубликованным расшифровкам-двознаменникам. Практические занятия могут проходить в форме семинара с обсуждением вопросов по пройденным темам на базе рекомендованной литературы.

На практических занятиях (темы 23–25) изучаются основы знаменной нотации — комбинаторный принцип ее устройства, буквенные пометы, обозначающие звуковысотное положение знамени и его ритмические особенности, обиходный звукоряд. Объясняется система записи музыки при помощи безлинейных знаков и ее функциональность. Звукоряд осваивается с помощью «проук» — простейших вокальных упражнений, предназначенных для обучения пению детей. Начальные навыки расшифровки знаменной нотации формируются на материале песнопений Литургии Св. Иоанна Златоуста. У обучающихся тренируется аналитическое мышление, память, внимание, активно включается логическое осмысление музыкальной формы, структуры музыкальной строки, и вместе с тем активизируется художественный интерпретаторский подход к произведению древнерусской монодии.

Обязательной частью занятий является слушание музыки или просмотр видеоматериалов с последующим обсуждением. Для будущих регентов, руководителей творческих коллективов и певчих безусловно важным является формирование критериев выбора песнопения для включения его в богослужебный или концертный репертуар. Также важно сформировать правильный подход к исполнительской интерпретации средневековой музыки, которая включает такие параметры как: звукоизвлечение, звуковедение, темп, организация формы, штрихи вокальной артикуляции и нюансировки, цезурирование и цепное дыхание, дикция, особенности управления хором.

В качестве материалов для прослушивания привлекаются аудиозаписи разных хоровых коллективов, видеозаписи фрагментов концертов и богослужений:

- пластинка «Русская хоровая музыка XVI–XVIII веков». Исполнение древнерусской церковной музыки Русской Хоровой капеллой под управлением Александра Юрлова для Первого фестиваля старинной музыки Восточной Европы в г. Быдгощ (Польша). Расшифровки знаменного и большого распевов М. В. Бражникова, партесные концерты Н. Дилецкого и Н. Калашникова;
- аудиозаписи Рижско-Гребенщиковской старообрядческой общины;
- аудиозаписи коллективов, специализирующихся на исполнении древнерусской музыки: мужской хор «Древнерусский распев», мужской хор «Оптина Пустынь», ансамбль древнерусской духовной музыки «Сирин», ансамбль старинной музыки «Ex Libris», ансамбль старинной музыки «Узорика», ансамбль древнерусской духовной музыки Санкт-Петербургской государственной консерватории имени Н. А. Рим-

ского-Корсакова «Знамение», ансамбль древнерусского певческого искусства Санкт-Петербургской консерватории «Ключ разума», ансамбль Научно-исследовательской лаборатории русской музыкальной медиовистики имени М. В. Бражникова Санкт-Петербургской консерватории «Ин распев»;

- аудиозаписи коллективов, практикующих исполнение барочной музыки: вокальный ансамбль «Intrada», вокальный ансамбль «Хронос», камерный хор «Киев», ансамбль старинной вокальной музыки «Rose Ensemble» и др.;
- аудиозаписи академических и любительских хоров, в разное время обращавшихся к древнерусской музыке: камерный хор «Lege Artis», мужской хор Вологодской филармонии, хор духовенства Санкт-Петербурга, сводный хор международного фестиваля «Академия православной музыки» и др.

Большинство аудиозаписей вышеперечисленных коллективов доступны в сети Интернет. Особо стоит отметить включение в практические занятия просмотр фрагментов просветительских фильмов-концертов проекта духовно-нравственного просвещения «Древние сакральные пространства Северо-Запада России: звуковая карта», осуществленного при поддержке фонда Президентских грантов¹. В рамках проекта были реконструированы гимнографические певческие программы 16 древних храмов Пскова, Великого Новгорода и Старой Ладogi [6, 7].

Важная часть практических занятий — исполнение обучающимися музыкального материала: монодических распевов разных стилей, раннего русского многоголосия — строчного и демественного, партесных гармонизаций и несложных партесных концертов. Расшифровки невменной нотации оформлены в виде двознаменника, так как запись распева двумя видами нотаций — невменной и пятилинейной, — позволяет соотнести невмы с их нотными «разводами», увидеть интонационный оборот каждой невмы, ноты которого объединены лигой, осмыслить форму песнопения, понять, как распев, зафиксированный в графике невменной нотации, интерпретирует смыслы поэтического текста, и исполнить его, основываясь на полученной многоуровневой информации. Понимание музыкально-поэтической организации древнерусского песнопения способствует не только появлению гибкости в вокальной артикуляции монодии, тонкости нюансировки, правильности фразировки, но и созданию художественной целостности исполняемого произведения.

Стоит отметить, что постоянная работа студентов с богослужебными текстами песнопений на занятиях по церковному пению, учебному хору, специальности, богослужебной практике, способствует верной музыкальной фразировке на интуитивном уровне. Звуковедение, выстраивание мелодической волны дается обучающимся относительно легко, также быстро «схватываются» основные принципы интонирования знаков нотации. Сложности в исполнении могут возникать от неравномерности акцентов музыкального текста, несимметричного ритма, «встречного ритма», образующегося от несовпадения музыкальных акцентов и ударных слогов текста, перестройки ладового чувства, сформированного в условиях мажоро-минорной системы, на монодические лады.

Необходимо правильно организовать самостоятельную работу обучающихся, направив их внимание на освоение необходимой литературы, слушание

¹ URL: <https://www.youtube.com/channel/UCt8lsQP1XNRcKF3vJkJ8S0w> (дата обращения — 4.12.2023)

аудиозаписей и подготовку к контрольным заданиям. Рекомендуемые виды самостоятельной работы включают чтение и конспектирование учебно-методической литературы, реферирование, работу на лекции, участие в работе семинаров, самостоятельное исполнение древнерусских песнопений по предложенным образцам, критический анализ прослушанных аудиозаписей.

Текущий контроль осуществляется в форме оценки работы студентов на практических занятиях-семинарах (подготовка сообщений по предложенной тематике) и качества ответов во время устных блиц-опросов в начале занятий. Промежуточная аттестация в конце 5 семестра (зачет с оценкой) проводится в форме письменного тестирования и в форме творческого задания. Промежуточная аттестация в конце 6 семестра (зачет с оценкой) проводится в форме устного ответа на контрольные вопросы и включает творческое задание — исполнение заранее выбранных монодийных или многоголосных произведений с музыкально-стилистическим и исполнительским анализом этих образцов.

Для разработки курса использовался широкий круг литературы по истории и теории русского церковного пения. На настоящий момент рассматриваемая учебная программа по истории церковного пения не издана. Однако с репрезентативными списками литературы по предмету, нотных материалов, аудио- и видеозаписей, а также информационных ресурсов в сети интернет можно ознакомиться в опубликованных учебных программах дисциплин не тождественных, но близких по содержанию — «История и теория русской духовной музыки» (направление подготовки — «Музыкознание и музыкально-прикладное искусство», профиль — «Древнерусское певческое искусства»), уровень — бакалавриат) и «Древнерусское певческое искусство» (специальность — «Художественное руководство оперно-симфоническим оркестром и академическим хором», специализация — «Художественное руководство академическим хором»), которые разработаны в Санкт-Петербургской государственной консерватории на кафедре древнерусского певческого искусства [3, с. 26–52; 8, с. 16–24].

На протяжении многих лет преподавания дисциплины в Санкт-Петербургской Духовной Академии у студентов не угасает интерес к истории русского церковного пения. Изучение знаменной нотации и разнопланового музыкального материала вызывают живой отклик у обучающихся — как музыкантский, так и исследовательский. Развивая и обогащая на занятиях свой слушательский и исполнительский опыт, анализируя особенности музыкального языка древнерусской монодии и многоголосия, студенты развиваются как музыканты. Это помогает им не только расширить свой исполнительский репертуар, но глубже понять и более тонко интерпретировать произведения русской духовной музыки Нового и Новейшего времени, особенно с точки зрения взаимоотношения гимнографического и музыкального текстов.

Освоение материала курса помогает студентам в подготовке выпускной квалификационной работы на 4 курсе в таких аспектах как историчность и комплексность научного подхода к выбранной теме. Некоторые студенты при выборе темы для выпускной квалификационной работы обращаются к связям духовной музыки с ее многовековой церковно-певческой традицией. Древнерусский музыкальный материал обогащает как богослужения, так и концертные программы, подготовленные выпускниками Санкт-Петербургской Духовной Академии.

Литература

1. Егорова М. С., Кручинина А. Н. Поэтика гимнографии и древнерусско-

го певческого искусства: Учебная программа дисциплины. СПб.: Скифия-принт, 2016. 40 с.

2. Захарьина Н. Б. История русских певческих книг. Курс лекций: Учебное пособие. СПб.: «Лань»; «Планета музыки», 2019. 412 с.

3. Кручинина А. Н., Плетнёва Е. В., Смирнова Е. А., Швец Т. В. История и теория русской духовной музыки: Учебная программа дисциплины. СПб.: Скифия-принт, 2017. 70 с.

4. От монодии к многоголосию: Из репертуара ансамбля древнерусской музыки «Знамение»: Хрестоматия / сост., коммент. Т. В. Швеца. СПб.: Издательство «Скифия-принт», 2018. 172 с.

5. Плотникова Н. Ю. Полифония в русском безлинейном и партесном многоголосии XVII–XVIII веков: Учебно-методическое пособие по курсу «Полифония» для педагогов и студентов высших учебных заведений по специальности «Музыковедение». М.: Православный Свято-Тихоновский гуманитарный университет, 2015. 48 с.

6. Сакральные пространства Древней Руси: гимнографическая программа: Хрестоматия. Часть I: Новгород / ред.-сост. И. В. Герасимова, Т. В. Швеца. Псков: Псковский государственный университет, 2020. 203 с.

7. Сакральные пространства Древней Руси: гимнографическая программа: Хрестоматия. Часть II: Ладога / ред.-сост. И. В. Герасимова, Т. В. Швеца. Псков: Псковский государственный университет, 2021. 108 с.

8. Швец Т. В. Древнерусское певческое искусство: Учебная программа дисциплины. СПб.: Скифия-принт, 2017. 33 с.

ФИЛОСОФСКО-ПЕДАГОГИЧЕСКАЯ МЫСЛЬ О КАТЕГОРИИ «ПОНИМАНИЕ» В ПЕДАГОГИЧЕСКОМ ВЗАИМОДЕЙСТВИИ

*Смирнова Н. А.
канд. педагогических наук,
доцент кафедры связей
с общественностью и журналистики
ПсковГУ*

Аннотация: В последние десятилетия в мировой педагогической и философской мысли идут острейшие дискуссии о том, каким должно быть образование XXI века. В данных условиях, когда изменилась сама антропологическая реальность: смыслы, ценности и цели жизни человека, сохранение культурно-национальных традиций воспитания стимулируют потребность осмысления философско-антропологических основ образования и воспитания — возвращение человека к своей человеческой сущности, которую невозможно обрести без воспитания, вне поисков культурной и национальной идентичности. Трансформация антропологической реальности, связанная с процессами глобализации, информатизации, виртуализации, предполагает переосмысление содержания процессов образования.

Ключевые слова: философская антропология, понимание, духовное бытие, онтологический подход, логика бытия, самоосуществление, сопереживание, неустойчивость духовного бытия, ценностно-смысловое единство, новое качество образования.

В контексте педагогики ненасилия значимым является философско-антропологический подход и его категория — *понимание*. Практическая значимость данной категории принимается всеми, проблемным является решение вопроса: как это сделать?

Исходя из положений гуманистической педагогики, целью современного образования становится сам человек, его саморазвитие и включенность в образовательный процесс как субъекта и соавтора. Человек в образовательном процессе должен найти свое предназначение. Образовать человека в этом понимании — значит помочь ему стать субъектом культуры, исторического процесса, собственной жизни, т. е. научить жизнелюбству.

Если в центре процесса обучения находится духовное бытие воспитанника, то условия предполагают необходимое ему для его саморазвития, самореализации. Рассмотрим понимание, необходимого человеку с точки зрения философско-антропологического подхода, психологии и педагогики.

Идеи философско-антропологического подхода сводятся к стремлению учесть весь «комплекс человекознания в интересах целостного понимания человека» [4]. Сущность человека понимается в философской антропологии как человеческое в человеке. Данная сущность человека не задана извне, а реализуется в определенных условиях и при определенных усилиях самого индивида. Форма такой возможной реализации — человеческая индивидуальность. Ориентация на «человеческое в человеке» и есть тот круг ценностей, во имя которых осуществляется весь образовательный процесс [2].

В философско-антропологическом подходе процесс становления личности рассматривается как плод собственных усилий индивида в соответствующей обстановке, которая и есть культура во всем ее многообразии. Уникальность человека лишь задана природой, а цель процесса образования понимается как реализовать «заданное» природой. При этом организация такого процесса духовного бытия должна быть заключена в понимании и поддержке воспитанника со стороны воспитателя.

Философско-антропологическая мысль в лице ее основоположников: М. Шелера, Г. Плеснера, О. Больнова, Г. Ноля, — назначение педагогики видели в развитии собственной антропологии, имеющей собственное представление о человеке. В России педагогическая антропология начала развиваться в начале 90-х годов XX века усилиями В.С. Шубинского, И.А. Колесниковой, Л.М. Лузиной, О.Г. Прикотом. Человек — главная тема философии и педагогической антропологии. Он не сравним ни с одним существом, он — загадка, *тайна сущности своей*, которую он всю жизнь пытается разгадать. Он не пребывает в стационарном состоянии, непредсказуем. Цель человеческой жизни — в *поиске призвания*, в этом — гармония и счастье человека [2]. Данный поиск осуществляется через развитие способностей, которые могут развиваться с помощью *образования*, оно и делает человека человеком. Формы его существования, лишенная внешней цели — самообучение, самоосуществление через включение личности в значимую действительность. Этот процесс предоставляет возможность свободного движения в определении путей поиска нового знания, не ограничиваемого рамками. Человек понимается как существо *эксцентричное* как *открытый вопрос*, стремящийся к бесконечному самоизменению, он неизмерим, что означает отсутствие меры форм его бытия, отсюда он не обязан придерживаться каких-либо установок в своем бесконечном саморазвитии [2]. Из принципа «неизмеримости» прямо вытекает другой фундаментальный принцип «*деструкции авторитета*»,

понимаемый в смысле отрицания, неприятия в отношении каких-либо авторитетов, какой-то установленности, так как они могут сдерживать порыв, возможности, познавательный оптимизм [2]. Не кланяться авторитетам, а исследовать их и сравнивать их учение с меняющейся жизнью. В данном случае речь идет о принципиально ином способе постижения человеческой жизни, о постижении «жизни жизнью же» (О.Большов). Познание человека выражено лишь через его фактические состояния — радость, печаль, страх, вдохновение, любовь, труд и т. п. Их нужно пережить, вжиться в них. Фактические состояния человека, частички, факты — звенья одного целого. Это целостность проявляется в конкретных формах жизни, сформулированной О. Большовым как «*неустойчивые формы бытия*», такие как кризис, увещание, совет, встреча, риск, неудача, пробуждение, открытие и т. п. Значимым в этих формах является внутреннее бытие единственного, неповторимого «Я». Переход к такому внутреннему «Я», к «самому себе» осуществляется в форме выбора. Истинная сущность открывается человеку не наедине с собой, а лишь во встрече с другим. Важной категорией в этой встрече является понимание *смыслов*: слов, жестов, поступков, устной и письменной речи, других более сложных феноменов — продуктов духовного творчества, поведения, жизни в целом.

Но понимание смысла — не сама цель. Конечная цель — понять человека, его индивидуальную сущность. Для педагога означает обнаружение, прочтение жизни воспитанника, не привнося в процесс понимания ничего постороннего, обусловленного психологической установкой педагога, идеологической ситуацией или «требованием времени» [1]. Педагогической инструментарий в этих условиях включает выявление способностей, оказание поддержки в овладении своим бытием, в самореализации, сообщении энергии успеха, с позиции надежды, что позволяет воспитаннику доверять педагогу. Необходимыми условиями, при которых понимание воспитанника может состояться, будут, во-первых, способность педагога к диалогу на равных, диалогу свободных субъектов. Условие это *труднореализуемое*, но без него понимание неосуществимо. При этом равенство педагога и воспитанника понимается как ценностно-смысловое равенство, при котором мысли, суждения, ценности, идеалы, приоритеты сторон не отвергаются ни одной из них. Диалог становится способом отказа от монополии на истину и выводит уровень общения между субъектами образовательного процесса на уровень свободы от стереотипов при оценке «другого», на отношения к другому как равнодостоящей личности. Учебный диалог продуктивен лишь тогда, когда выводит участников на уровень вечных культурологических проблем, окончательного решения которых не знает не только ученик, но и сам учитель [3]. В диалоге кроются неисчерпаемые возможности для развития и самосовершенствования учителя и ученика. Способность к диалогу у педагога сама по себе не возникает. Она возвращается путем собственных усилий. Необходимым шагом на этом пути является *выработка способности к диалогу с самим собой как с другим*. Только научившись терпеть, хранить, уважать различные взгляды, культуры, ценности как свои, как необходимые для самообучения, человек научается способности к диалогу внешнему.

Второе важное условие понимания другого посредством диалогического общения — *понимание человеком самого себя*. *Способность к самопониманию* — важное условие, так как понимание себя — это, по сути, понимание себя как другого, сквозь призму своего духовного мира, собственного жизненного опыта, личных ценностей. Вместе с тем, способность к самопониманию как условие

понимания Другого находится в тесной, неразрывной связи со способностью человека «отдаваться чужому бытию» [2]. Педагог, не способный принять чужое бытие, не способен понять себя, так как вне контакта с иным нельзя понять свою специфику. Поэтому способность к самопониманию и способность «отдаваться чужому бытию» выступает в качестве интегрального условия понимания другого. «Быть — значит общаться диалогически» [1],

В контексте бытийственного подхода, понимание рассматривается как способ бытия и одновременно как метод воспитания

Третьим необходимым условием понимания и взаимопонимания является гармоничное *сочетание чуждости и общности* индивидуальностей учителя и ученика. Люди, совершенно чуждые друг другу по содержанию духовного мира, по опыту жизни, сфере интересов и стремлений, не в состоянии понять друг друга, так как для взаимопонимания необходима хотя бы минимальная общая платформа — мера соотношения чуждости и общности, которая достигается с расширением круга интересов способностей, сфер деятельности.

Четвертое условие понимания является «уравнение» позиций учителя и учащегося, которое В. Дильтей назвал «перенесением-себя-на-место другого». Это возможно лишь при детальном знакомстве с характером учащихся, обстоятельствами прошлой и настоящей жизни, ценностными ориентациями его и людей ближнего окружения. Восприятие воспитанников вызывает в душе учителя отзвук чего-то аналогичного, пережитого в прошлом, в детстве, юности, того, что уже имеется в жизненном опыте, что и будет «перенесение» собственного Я в данную совокупность проявлений жизни воспитанников. На основе подобного «перенесения» возникает *высший вид понимания* — «сопереживание», понимание как творчество, осуществляемое по ходу событий в процессе образования, когда учитель, наблюдая воспитанника в его разнообразной деятельности, движется вместе с ним, вперед, в поиске нового знания. Этот процесс мучительный, сложный, радостный, так как протекает в сотворчестве, в поиске, столкновении позиций, способен обогащать жизненный опыт учителя посредством присвоения жизненного опыта воспитанника.

В целом педагогическое понимание человека представляется таким: *понимание человека — это постижение истины его бытия*. «Истина бытия» — одно из центральных понятий философско-антропологического подхода и педагогики бытия, означающее тот единственный, принадлежащий только данному человеку жизненный путь, ведущий его к возможно полной самореализации. Высшая цель образования — помочь человеку стать самим собой, прожить свою жизнь. Истина — в самовыражении, самореализации, в том, что мир моего собственного бытия творим мною и никем иным. Из этого вытекает, что высшая цель понимания человека состоит в том, чтобы понять его как истину.

Исходя из данных методологических оснований, в настоящее время в сознании теории и педагогической практики прочно складывается образ нового *качества образования* [3]. Этот образ создан ранее — элементы его в опыте прошлых лет. Речь идет не о разрозненных отвлеченных идеях, а о некой *совокупности* ориентиров, создающих поле, порождающее как новую практику, так и новые теоретические конструкции. Эти элементы опыта прошлого и настоящего: «метод проектов», «обучение в мастерской», «коллективная творческая деятельность в процессе обучения», «эвристическая дискуссия», «проблемное обучение», «педагогика успеха» и т. д. к этому необходимо добавить несколько международных программ, прочно внедренных в последнее десятилетие: «Дебаты», «Чтение и

письмо для развития критического мышления», развивающее обучение по программе «Шаг за шагом», программа «Образ и мысль», «Французские мастерские», «Перевернутый класс», «Головоломка», «Педагогика заботы в цифровой среде», «Обучение через вызов» и т. п. Эти идеи, опыты базируются на одном основании: понимании образования как открытого процесса незаконченности действия, в котором происходит *становление* учащегося-исследователя, становления *особой культуры познания*, культуры установления связи человеком и миром, способа продвижения по пути познания, для которого характерны следующие ценности и технологические доминанты:

- ориентация на жизнь в *открытом и меняющемся* мире;
- диалог и терпимость как ценности демократического сознания;
- ориентация на развитие и *личностную самореализацию*, достижение *социального успеха*;
- проблемный и информационно-исследовательский подход в образовании как средство и цель;
- включенность в сообщество (совместную деятельность и общение);
- участие в реализации интересных проектов в цифровой образовательной среде;
- включение цифровой гигиены в контекст воспитания на регулярной основе для поддержки психологического благополучия;
- гарантия *педагогической помощи и поддержки* в проблемных ситуациях.

Осознание учащимся, что его *личный опыт* может оказаться важным для решения учебной проблемы, является основанием эмоциональной определенности во взаимодействии на уровне учитель-ученик, ученик-ученик. Для эффективного протекания этого процесса значительную смысловую нагрузку несет система первых заданий. Методически процесс может быть представлен следующим образом: задания должны способствовать позитивному самовосприятию, выбору адекватного поведения, созданию целостной, благоприятной картины психологического окружения каждого ученика, которая удовлетворит их потребность в самоуважении и настроит на позитивное отношение к друг другу. Задания направлены на обнаружение многочисленных связей отдельной личности и человечества в целом на создание единой картины мира. Реальный опыт учащегося, полученный в этих условиях, внесет изменения не только в те знания, которыми они обладают, но и в их понимание самих себя. Учащийся, свободный от прессинга, вынужден выстраивать свой способ познания с опорой на собственное «Я». При этом параллельно интеллектуально поисковой деятельности, как бы сам собой идет процесс самовоспитания.

Когда процесс восприятия и осмысления первых заданий состоялся, даются задания, в результате которых происходит рассогласование существующей ситуации с прошлым опытом, старыми заданиями. В этих условиях значимым становится *удивление* учащихся, незавершенностью имеющегося у них знания, которое они безусловно пытались применить, дает начало исследовательскому процессу, генерации гипотезы на этапе работы с теоретической литературой, назначение которого в *корректировке* знаний, знакомство с наукой, опытом человечества и на этой основе творение нового знания, прозрение, выражение его словесное и эмоциональное. Любое открытие вызывает тот или иной *эмоциональный отклик*: радость, охватывающая в преддверии свершения, гордость, вызванная сделанным, стремление разделить свои эмоции с кем-либо, слушать

друг друга, восхищаться новыми идеями — обучение главному: понимание, что любой предмет — это наука, которая может предложить язык и методы, с помощью которых вдумчивый и упорный исследователь может описывать, открывать и изменять мир.

Результат такой работы описывается не словами получил, узнал, запомнил, записал, а словами *сделал, открыл, понял, почувствовал, помог, выстроил, создал, задумался, выбрал, приблизился; подумаю, почитаю, наблюдаю, анализирую*.

Перечисленные навыки являются основой важных, необходимых умений доказывать, рефлексировать, корректировать. Рефлексия в этом случае не просто осознание того, что есть в человеке, но и переделка самого себя, индивидуального сознания, способностей к познанию и деятельности, поиск в себе «духовного, сущностного, путь к самому себе».

Литература

1. Колесникова И. А., Титова Е. В. Педагогическая праксеология: учебное пособие для студентов высших педагогических учебных заведений. Москва: Издательский центр «Академия», 2005. 256 с.
2. Лузина Л. М. Теория воспитания: философско-антропологический подход. Псков: Изд-во ПГПИ им. С. М. Кирова, 2000. 186 с.
3. Огурцов А. П. Педагогическая антропология: поиски и перспективы // Человек, 2002. № 2. С. 100–117.
4. Ушинский К. Д. Избранные труды. В 4 кн. М.: Дрофа, 2005. Книга 3. Человек как предмет воспитания. Опыт педагогической антропологии. 557 с.

РЕФОРМАЦИЯ СИСТЕМЫ ОБРАЗОВАНИЯ В РОССИИ С 1991 ГОДА ПО 2023 ГОД: ТЕНДЕНЦИИ, ИТОГИ И ПОСЛЕДСТВИЯ

Соколов В. А.
курсант Санкт-Петербургского Университета ФСИИ
(Псковский филиал), г. Псков
Научный руководитель: Егоров Д. Г.
доктор философских наук,
профессор кафедры
гуманитарных и социально-экономических дисциплин
Санкт-Петербургского Университета ФСИИ
(Псковский филиал), г. Псков

Аннотация: Россия, начиная с 1991 года вступила в новую эпоху — от социалистической формации она переходила к капиталистической. Государство стремилось с самого начала максимально гуманизировать и вариатизировать образование. Тем не менее, главной проблемой остаётся социальная дифференциация и неравный доступ к качественному образованию, что усугубляется современной структурой вузовского образования.

Ключевые слова: мировоззрение, образование, Россия, реформа образования, деятельностный подход

Образование является одним из важнейших элементов системы социальной сферы государства, которая обеспечивает процесс получения человеком знаний, умений и навыков. В дальнейшем эти знания умения и навыки, участник образовательной системы, эффективно применяет в своей профессиональной деятельности, тем самым вносит вклад в развитие государства.

Россия, начиная с 1991 года вступила в новую эпоху — от социалистической формации она переходила к капиталистической. Существующий строй изменился кардинально — от социально-экономических отношений, предусматривавших государственную собственность на средства производства, к отношениям, которые предполагали частную собственность. Вместе с изменением формации в существующей структуре реформируются практически все отношения.

Реформы должны были предполагать: необходимость обеспечения вариативности образования, максимально возможной степени его индивидуализации; дифференциация структуры системы образования и информатизация образования. Достигалось бы это путем создания частных, частно-муниципальных образовательных учреждений. К тому же, это способствовало бы стимуляции учителей — так новые перспективы преподавания в частных школах могли бы развить профессию в целом, привлечь новых специалистов. Частное образование, по задумке, должно было выводить образование в целом на новый уровень. По существу, это были попытки привнести в образование вариативность. В 1992 был принят закон об образовании в РФ, подчеркивающий гуманистическую и социальную сущность системы образования, но сильной роли он не сыграл.

Однако эти реформы способствовали обратному — системной девальвации и снижению уровня общего образования основной массы учащихся. Одним из способов достижения целей данного этапа было создание новой институционализации системы образования путём организации частных образовательных учреждений. Обнадёживало то, что возникла возможность альтернативы в выборе более подходящего образования, так называемого лифта социальной мобильности.

Этот способ имел и обратную сторону. Далек не каждый мог позволить себе профильное образование ввиду денежного фактора, а муниципальные учреждения имели недостаточное финансирование и не могли обеспечить качество социального заказа на требуемые специальности. Активизировалась коррупция в образовании, что в целом способствовало снижению требований к учащимся, общего уровня образования с государственным субсидированием и процветанию зарубежных благотворительных фондов, влияющих на содержание образования. Результатом модернизации образования этого периода явились процессы социального расслоения, где образование стало индикатором социального и экономического статуса личности и расслоения общества. Появился феномен частного образования как системы закрепления социального расслоения и механизма обеспечения социального лифта. Капитализм закреплялся во всех сферах жизни общества, в том числе и в культурной — в образовании.

Принцип вариативности стал входить в противоречие с задачами сохранения единого образовательного пространства и общедоступности образования. Структурно-функциональный системы образования также был обусловлен экономической нестабильностью: дефицитом бюджетов всех уровней, неполным и несвоевременным финансированием. Усилилась тенденция сокра-

щения расходов на образование в общем объёме расходной части государственного бюджета. Уровень оплаты труда и социальных льгот понизил ценность и престиж педагогического труда, препятствовал привлечению и закреплению высококвалифицированных кадров и молодёжи в систему образования, последствия чего сохранились и углубились в настоящее время. Это были последствия первых реформ РФ в 1990-е [1].

Как мы видим, первоначальные реформы по реализации капитализма в сфере образования провалились. Однако этот этап, хоть он и был неудачный, был первостепенным для создания современной системы образования.

В 1997 г. Правительство РФ подготовило проект «Концепции очередного этапа реформирования системы образования» (В. Кинелев, Е. Днепров, А. Адамский). На парламентских слушаниях в Государственной Думе в январе 1998 г. Концепция была подвергнута принципиальной критике представителями научно-педагогической общественности. Среди недостатков Концепции отмечалось отсутствие чётко сформулированных целей реформирования системы образования. Появление значительных внебюджетных средств за счёт платного приёма в государственных вузах сделали многие государственные вузы реальным субъектом рыночных отношений. Псевдоинновационная деятельность вузов привела к тому, что вузы становятся соучредителями различных коммерческих организаций, активно работающих на рынке. Во многих государственных вузах произошла резкая дифференциация доходов между руководителями высшего звена и ППС. Ректоры стали председателями или членами Советов директоров коммерческих структур [2].

Государство декларировало гарантию конституционных прав граждан в образовательной сфере и также стремительно освобождалось от затрат при высокой коррупционной составляющей. Реформирование организационно-экономического механизма этого этапа было направлено на улучшение взаимодействия федеральных и региональных государственных органов с органами местного самоуправления с целью передачи финансирования системы образования на муниципальный уровень, что и отразило основную цель государства. Даже спустя почти десяток лет государство все же не смогло еще стабилизировать социально-экономические отношения. Но страна не собиралась останавливаться.

В 2000–2005 годах продуманность политики стала в разы лучше. Так, в апреле 2000 г. была принята Федеральная программа развития образования. В ней рассматривалось состояние системы образования, были сформулированы основные проблемы её развития. Указывался целый ряд факторов, которые оказывали дестабилизирующее воздействие на деятельность образовательных учреждений. Среди них основными являлись социальная и экономическая нестабильность в обществе, острый дефицит финансовых средств в связи с кризисным положением в экономике, неполнота нормативной правовой базы в области образования, систематическое неисполнение норм законодательства в области образования. Законом было установлено, что Федеральная программа развития образования реализуется в 2000–2005 гг. и предусматривает обеспечение нормального функционирования и устойчивого развития системы образования. Также на этом этапе были приняты документы, призванные определить государственную политику Российской Федерации в сфере образования на более длительную перспективу.

В 2000 г. была принята Национальная доктрина образования в Россий-

ской Федерации. Данный документ устанавливал приоритет образования в государственной политике, стратегию и основные направления его развития, определял цели воспитания и обучения, пути их достижения посредством государственной политики в области образования. Доктрина была рассчитана на период до 2025 г. В 2002 г. была принята «Концепция модернизации российского образования на период до 2010 года».

Начиная с 2009 года были введены стандарты профессионального образования, а с первого сентября 2011 года школы начали работать по ФГОС для начальной школы. Сроки обучения по программам общего образования были изменены еще раньше и составили 11 лет.

Если говорить кратко о реформе образования в России в этом направлении, стандарт определял структуру программ обучения, условия их реализации и обязательные образовательные результаты. Изменения были внесены в: содержание, цели, формы организации учебного процесса; систему оценки и контроля образовательных результатов; формат взаимодействия педагога и учащихся; структуру учебного плана и программ, а также их методическое обеспечение.

В новых положениях установлены два уровня образовательных результатов, обязательный и повышенный. Достигнуть первого должны все учащиеся. Уровень достижения второго зависит от интеллектуальных потребностей и мотивации школьника. Обновленные нормативные положения, регулирующие отношения в сфере образования, коренным образом перестроили весь учебный процесс, изменив основные целевые ориентиры. Реформа школьного образования в России предусматривала переход от «знаниевой» концепции обучения к «деятельностной». То есть ребенок должен не просто владеть определенной информацией по тем или иным предметам, но и уметь применять ее на практике для решения конкретных образовательных задач.

В этой связи был введен принцип обязательного формирования универсальных учебных действий (УУД). Познавательные (способность к логическим действиям, анализу, выводам), регулятивные (готовность к планированию, целеполаганию, оценке собственных действий), коммуникативные (навыки в сфере общения и взаимодействия с окружающими).

Среди требований к результатам обучения было выделено три основных группы:

Личностные результаты. Включают способность и готовность учащегося к саморазвитию, мотивацию к познавательной деятельности, ценностные ориентиры и эстетические потребности, социальные компетенции, сформированность гражданской позиции, установок на соблюдение принципов здорового образа жизни, навыков адаптации в современном мире и т. д.

Предметные результаты. Связаны с формированием научной картины окружающего мира, опытом ученика по получению новых знаний в рамках конкретных дисциплин, их применению, осмыслению и преобразованию.

Метапредметные результаты. Эта группа непосредственно связана с освоением УУД, ключевых компетенций, составляющих основу формулы «уметь учиться» [3].

Делая общие выводы, стоит сказать следующее: государство стремилось с самого начала максимально гуманизировать и вариатизировать образование. Тем не менее, главной проблемой остаётся социальная дифференциация и неравный доступ к качественному образованию, что усугубляется современной

структурой вузовского образования (НИУ, опорные вузы и т. п.). Отсутствует поддержка со стороны предпринимательства. Не разработаны профессиональные стандарты как коррелирующий механизм между содержанием образования и запросами рынка труда. Российское образование находится в состоянии активной реформации. Изначально никаких положительных результатов деятельности не было, т.к. отсутствовала четкая и ясная цель системы образования, не разработана конкретная программа действий, не были вовлечены все заинтересованные субъекты — управленцы, учителя, СМИ, общественность.

Литература

1. Степанова И. А. Реформирование системы образования в России: предпосылки и перспективы // Молодой ученый, 2015. № 21. С. 627–630.

2. Одегов Ю. Г., Гарнов А. П. Реформа российского образования: проблемы, результаты, перспективы // Уровень жизни населения регионов России, 2019. № 3 (213). С. 36–51.

3. Рязанцева Е. Реформа образования в России: общие сведения, основные задачи, проблемы и перспективы. [Электронный ресурс]: <https://fb.ru/article/452888/reforma-obrazovaniya-v-rossii-obschie-svedeniya-osnovnyie-zadachi-problemy-i-perspektivy> (дата обращения: 28.11.2023).

ПОВЕСТЬ А.С. ПУШКИНА «КАПИТАНСКАЯ ДОЧКА» — ГИМН МИЛОСЕРДИЯ

*Тараканова М. В.
магистрант кафедры философии и теологии
ПсковГУ*

Аннотация: В современном литературоведении наметилась положительная тенденция анализировать художественные произведения русской классики сквозь призму православного мировоззрения. На протяжении почти всего XX века по известным причинам исследователи умышленно обходили стороной вопросы духовно-нравственного порядка в творчестве А. С. Пушкина, Н. В. Гоголя, М. Ю. Лермонтова, но сегодня невозможно в полной мере оценить и понять всю глубину писательского замысла без минимального знакомства с Евангелием, которое было настольной книгой у упомянутых Пушкина и Гоголя. В данной статье приводится анализ повести «Капитанская дочка» с богословской позиции, разбор библейских образов, аллюзий, заповедей на примере главных действующих лиц повествования.

Ключевые слова: Пушкин, православие, Отец, отцовство, милосердие, Бог, молитва, любовь, жертвенность.

«Духовное завещание» Александра Пушкина своим потомкам — так называют в литературной среде последнее законченное произведение русского писателя («Капитанская дочка, 1836). Такую высокую оценку может получить лишь труд глубоко мыслящего человека, который прошел через многие испытания и искушения, в конечном итоге, обретя тихую пристань в лоне Церкви.

О духовном пути Александра Сергеевича писали многие исследователи:

С. Франк, митрополит Анастасий (Грибановский), проф. К. Зайцев (впоследствии архимандрит Константин), проф. И. Андреев, проф. И. Ильин и др., — мыслители, просвещенные Светом Евангельской Истины и ищущие Её, ведь понять замысел Пушкина невозможно без знания основ православной веры. Вот, например, что пишут М. Аринштейн и В. Г. Мороз в предисловии к сборнику произведений А. С. Пушкина «Пушкин и христианство» И.Ю. Юрьевой: *«творчество Пушкина насыщено характерными для русского менталитета начала XIX века цитатами, намеками на религиозные тексты от Ветхого и Нового Заветов до молитв и богослужений годового церковного круга. Весь этот фон, постепенно утраченный еще в атеистический период начала XX в., был подвергнут насильственному искажению в последующие годы. В результате значительный пласт пушкинского творчества остается непонятным современному читателю, исчезает глубина мыслей Пушкина, теряются его иронические, подчас очень тонкие намеки и замечания, в целом многие произведения теряют ту полноту поэтического звучания, которая была заложена в них поэтом»* [4].

«Еще в 1933 г. философ С.Л. Франк задавался целью «остановиться на религиозном сознании Пушкина. Из всех вопросов пушкиноведения эта тема менее всего изучена; она, можно сказать, почти еще не ставилась. Между тем, это есть тема величайшей важности не только для почитателей Пушкина: это есть в известном смысле проблема русского национального самосознания» («Путь». Париж, 1933, № 40)» — говорит А.Н. Стрижев во вступлении к сборнику статей «Александр Сергеевич Пушкин: Путь к православию» [2]. Очевидно, что сейчас необходимо говорить во всеулышание и в школах, и в высших учебных заведениях о том, что наша классика выросла из православного мировоззрения, без которого мы не поймем и малой доли глубинного смысла известнейших произведений, одним из которых является повесть «Капитанская дочка».

Стоит отметить, что начало XIX века — расцвет небывалого интереса кустному народному творчеству в России и в Европе (достаточно вспомнить братьев Гримм, открывших широкому кругу читателей народные сказки), а также к истории своего Отечества. В 30-е годы А.С. Пушкин активно работает над созданием «Истории пугачевского бунта», изучает архивные материалы, специально едет в Оренбургскую губернию и даже встречается со свидетелями тех событий. Там он узнает реальную историю любви бунтовщика по фамилии Шванвич и провинциальной девушки, однако, такой сюжет уже был известен русской литературе. Более того, канва повествования абсолютно идентична раннему произведению поэта, а именно, «Евгению Онегину»: молодой человек отправляется в деревню, там встречает девушку, которая его полюбила, далее он сражается на дуэли и уезжает из этого места — всё это происходит и с Онегиным, и с Гринёвым. Так в чем же разница между этими сочинениями?

Начнем с главного — с личности писателя. «Онегина» Пушкин начинает писать в 1823 году, будучи крещеным атеистом; «Капитанскую дочку» создает уже духовно зрелый человек, который в «заточении» в Михайловском открывает для себя непознанный мир веры, посещает Святогорский монастырь, где его окормляет отец Иона. Теперь он совсем по-иному смотрит на цель творчества писателя, ведь за каждое слово человек будет отвечать перед Лицом Божиим. Поэт всю жизнь искал правду на земле, пытаясь найти ее в западных учениях Вольтера и Парни, но Промыслом Божиим обрел Истину во Христе. *«Вместе с художественной правдой Пушкин ищет везде и правду нравственную, ибо одна неотделима от другой. Он всегда стремится быть искренним и с самим собою, и со своим читате-*

лем, что также составляет печать гения, как сказал еще Карлейль. Искренность сердца, издавна присущая русскому человеку, порождает в нем и другую чисто русскую черту — смирение. А смирение возвышает его и самое его творчество, к которому он питал какое-то высокое, поистине религиозное благоговение» [3].

Действительно, «Капитанская дочка» пронизана не только евангельскими аллюзиями, но и воспевает покорность человека Промыслу Божию и милосердие к ближним. Прежде чем анализировать содержание повести, обратим внимание на название произведения — «Капитанская дочка». Почему же Пушкин назвал своё детище именно так? Интересную интерпретацию в своих лекциях дает профессор Александр Николаевич Ужанков: красной линией сквозь всё повествование проходит тема отцовства [5]. С самой первой строки автор задает нам этот тон: «Отец мой Андрей Петрович Гринев...» — прямое указание на молитву «Отче наш» (Мф. 6:9–13), которая дана нам самим Господом, как образец молитвы и выражение сути Бого-человеческих отношений.

Человек силён, спокоен и твёрд тогда, когда чувствует крепкую почву под ногами, когда осознает себя ответственным гражданином родного государства; когда в нём живет память предков, созидавших историю в самые напряженные моменты жизни; когда он точно верит и постоянно ощущает присутствие Отца Небесного в своей судьбе. Именно так и вырастает на наших глазах Петруша, уехавший из дома недорослем, а возвратившийся доблестным русским офицером Петром Андреевичем Гриневым. Тема отцовства и Отечества поддерживается и этимологией имен главных героев: Андрей — «храбрый», «мужественный», «смелый», а ещё это имя первозванного апостола, предвидевшего расцвет христианства на славянских землях. Имя Петр — «камень», на котором Иисус Христос создал свою Церковь, что врата ада не одолеют её (Мф. 16:18).

Мужество, стойкость, верность — это качества сильного человека, который точно верит в Промысел Божий и не боится трудностей. Из таких *Андреев* состоит Православная Церковь со времен архидиакона Стефана до сегодняшних исповедников перед вратами Киево-Печерской лавры. Наверное, каждый слышал фразу, что Бог не любит боязливых, но только в том смысле, что страх убивает веру во Христа и порождает суеверия. Сделаем веское замечание: несмотря на это Господь бесконечно заботится о всех нас, не взирая на глубину нашего падения и противления Ему, потому что Бог есть Любовь, а в Любви нет страха. Именно такие бесстрашные и верные Христовы воины созидают ход истории, жизнь и быт внутри государства и семьи. Играя с читателем посредством имен, автор вновь показывает выверенную для себя аксиому: без Бога нет России.

Собственно, об одном из таких русских героев Пушкин и ведет повествование. В своей лекции профессор Александр Ужанков обращает внимание на интересную деталь: мы уже говорили о сходстве Петра и Онегина, но есть между ними большая разница, прежде всего — духовная [5]. Так, по факту они оба единственные наследники своих отцов, но из воспоминаний Петра Гринева мы знаем, что их было девять человек детей. Ведь у Бога все живы, мертвых душ нет. А Онегин, добрый наш приятель, наверное, и не помнит таких семейных подробностей.

Тем не менее, выжившим юным дворянам полагалось лучшее образование. Как мы знаем, в XIX веке было модно приглашать на эту должность иностранцев: англичан, немцев, французов и т. д., которые на родине были посудомойками, цирюльниками или крестьянами. В России же они делали себе неплохую педагогическую карьеру, поскольку за уровнем компетентности в российской глубинке не следили совсем, слепо повинувшись духу времени, где главная цель —

обучить ребенка говорить по-французски, петь, танцевать, немного сочинять стихи, а остальное приложится. Маленький Петруша Гринев тоже попал в руки к такому проходимцу, месье Бопре, но добрая русская закваска Савельича не дала юноше опуститься. Интересен и сам дядька Петра: его приставили к маленькому барину за трезвое поведение. Это вовсе не означает, что Савельич не пил вина, здесь трезвение толкуется в богословском понимании — это непрестанное бодрствование ума и духа на пути к спасению. Человек — существо и духовное, и телесное, поэтому родителям необходимо заботиться не только о том, чтобы ребенок был сыт, одет и обут, но и нравственно подкован. Другими словами, Савельич был богобоязненным человеком, а значит совестливым, надежным, преданным. Верность своему воспитаннику он пронесет через всю жизнь: от бережливого отношения к барскому имуществу до готовности идти вместо него на плаху. Такое самопожертвование свойственно только любви. Савельич при всей его резкости, дотошности, упрямстве, человек был крайне заботливый, рассудительный и сердобольный, который на грубости своего господина отвечал тихо и смиренно, покрывая юношеский максимализм любовью и пониманием. По сути, Савельич — этаким ангел-хранитель для Петра Гринева, не будь крестьянин морально твердым и добрым, то неизвестно, как бы отозвалась в душе главного героя ситуация с его *взрослением* в трактире. Причем вновь Савельич вспоминает об отце: *Рано, Петр Андреич, — сказал он мне, качая головою, — рано начинаешь гулять. И в кого ты пошел? Кажется, ни батюшка, ни дедушка пьяницами не бывали; о матушке и говорить нечего: отроду, кроме квасу, в рот ничего не изволили брать.* В этом маленьком замечании скрыто много глубинных смыслов: во-первых, личный пример родителей; во-вторых, правильное воспитание, когда отец и мать у ребенка в авторитете, а значит, к их мнению чадо прислушивается и боится их огорчить недостойным поведением; в третьих, родовая связь поколений. Мы не знаем, застал ли Петр своего дедушку живым или тот ушел из жизни прежде рождения внука, но точно можно утверждать, что в семье свято хранят и передают память о предках младшим членам семьи. Зная Андрея Петровича, как человека совестливого, ответственного, исполнительного, целомудренного, не трудно догадаться, что пример он брал со своего отца. Может быть, Петрушу он проводил на службу такими же словами, которые сказал когда-то его отец: *Прощай, Петр. Служи верно, кому присягнешь; слушайся начальников; за их лаской не гоняйся; на службу не напрашивайся; от службы не отговаривайся; и помни пословицу: береги платье снову, а честь смолоду.* По сути своей эта речь — концентрат евангельских и апостольских заповедей!

Александр Николаевич в своей лекции [5] задает вопрос: что означает слово *прощай* в русском языке? Очевидно, что при разлуке это то же самое, что и *до свидания*, но есть и второй смысл — прощать. Кого прощать? Сколько раз? Всех или избирательно это делать? Ответ мы находим у Христа: *Тогда Петр приступил к Нему и сказал: Господи! сколько раз прощать брату моему, согрешающему против меня? до семи ли раз? Иисус говорит ему: не говорю тебе: до семи, но до седмижды семидесяти раз* (Мф, 18:21–22). Всё просто: не держи ни на кого зла и сам никого не обижай, тогда жить будет легко и светло. Живи добродетельно и не дай развиться в себе памятозлобию, тогда это добро будет непрестанно возвращаться к тебе сторицей. В книге Апостольских посланий эту мысль формулирует апостол Павел так: *Братия! не будьте дети умом: на злое будьте младенцы, а по уму будьте совершеннолетни* (1 Кор. 14:20). Человеку жизненно необходимо забывать обиды, как это делают дети, которые любят родителей через 5 минут

после ссоры так же, как и во время совместной игры. А брать пример понимания и снисхождения мы должны с умудренных старцев, которые из опыта прожитых лет, возвращаются в детское всепрощающее состояние.

Далее процитируем другого апостола — Петра — который пишет вот что: *Итак будьте покорны всякому человеческому начальству, для Господа: царю ли, как верховной власти, правителям ли, как от него посылаемым для наказания преступников и для поощрения делающих добро. ... Всех почитайте, братство любите, Бога бойтесь, царя чтите. Слуги, со всяким страхом повинуйтесь господам, не только добрым и кротким, но и суровым. Ибо то угодно Богу* (1Пет. 2:13–19). Служи верно, кому присягнешь, потому что вся власть от Бога. Вообще само слово *служение* предполагает жертвенность, исполнительность, честность, богобоязненность, ответственность, послушание старшим, рассудительность, радение об общем деле — те качества, которые пронесли офицеры Гриневы, служа по совести и чести. *За их лаской не гоняйся, поскольку никто не может служить двум господам: ибо или одного будет ненавидеть, а другого любить; или одному станет усердствовать, а о другом нерадеть. Не можете служить Богу и маммоне* (Мф, 6:24). Или ты служишь государству за веру, царя и Отечество, или превращаешься в проходимца Зурина — третьего не дано. Конечно, любой матери хочется лицедреть ребенка в тихом, теплом, сытном месте, но там из недоросля вряд ли вырастет настоящий мужчина. Воля, характер и выдержка формируются через труд, преодоление себя и лишение комфорта. В этой аскезе проявляется отцовская любовь Андрея Петровича: ему, наверняка, хотелось приберечь единственного сына в столице, где нет смертельной опасности, но там бы юный Петруша погубил главное — свою душу и отцовскую честь. *Какая польза человеку, если он приобретет весь мир, а душе своей повредит? или какой выкуп даст человек за душу свою?* (Мф, 16:26). Такое решение Гринева-старшего ярко показывает то, как Господь заботится о каждом человеке, Он может дать нам всё, о чем мы упорно просим в своих молитвах, иногда похожих на письма к Деду Морозу: хочу машину, дачу, здоровье и на курорт. Но если наши желания пагубно отразятся на нашем духовном состоянии, то Господь будет всеми способами отворачивать нас от этих событий. И наоборот, будет настойчиво спасать нас от нас же самих через горести, лишения, болезни или просто голос совести.

Следующее наставление мудрого родителя направлено на предотвращение лени и гордости: *на службу не напрашивайся; от службы не отговаривайся.* Что значит, на службу не напрашиваться? Бывает так, что человек, надеясь на свои способности и таланты, взваливает на себя неподъемный груз, который просто-напросто его задавливает. Часто так действует враг рода человеческого, нашептывая горделивые помыслы и непосильные задачи, а потом он же вгоняет своего подопечного в крайнее уныние и апатию ко всему. Поэтому очень важно трезво оценивать свои силы и сдерживать амбиции. Другая крайность — отговариваться от службы — свойственна лентяям и трусам, от чего отец тоже оберегает Петра. После всего говорит замечательную народную мудрость: *береги платье снову, а честь смолоду.* Наверное, каждый встречал в своей жизни человека, которому однажды прицепили обидный ярлык, и тот не может от него отделаться, как бы ни старался исправиться или добиться определенных успехов. А честь для дворянина того времени — вопрос весьма болезненный и смертельно опасный, из-за этого вызывали на дуэли, стрелялись, старались выслужиться, лишь бы оставить о себе добрую и непорочную память.

С такими заповедями Петруша отправляется во взрослую жизнь, в которую

сложно вступить, не наделав собственных ошибок. Удивительно точно Пушкин рисует настроение Петра перед отправкой на службу: *Мысль о скорой разлуке со мною так поразила матушку, что она уронила ложку в кастрюльку, и слезы потекли по ее лицу. Напротив того, трудно описать мое восхищение. Мысль о службе сливалась во мне с мыслями о свободе, об удовольствиях петербургской жизни. Я воображал себя офицером гвардии, что, по мнению моему, было верхом благополучия человеческого.* Действительно, чего еще желать юноше?! При первой возможности Петр вкушает запретный плод, потому что надобно привыкнуть к службе, но Савельич своим видом и речью пробудил совесть в душе молодого человека. Теперь он стал немного взрослее и всё более доверяет своему старому доброму дядьке: *Я не мог не признаться в душе, что поведение мое в симбирском трактире было глупо, и чувствовал себя виноватым перед Савельичем. Все это меня мучило. Старик угрюмо сидел на облучке, отворотясь от меня, и молчал, изредка только покрякивая. Я непременно хотел с ним помириться и не знал с чего начать. Наконец я сказал ему: «Ну, ну, Савельич! полно, помиримся, виноват; вижу сам, что виноват. Я вчера напроказил, а тебя напрасно обидел. Обещаю вперед вести себя умнее и слушаться тебя. Ну, не сердись; помиримся».* Не зря Пушкина называют самым человеколюбивым писателем, потому что он призывает видеть в каждом человеке образ и подобие Божие. Что мешало Петру говорить с Савельичем не на равных, а как полагается господину и слуге? Только любовь воспитанника и воспитателя. А ведь началом такого гуманного отношения между попутчиками явился постыдный эпизод в биографии Гринева-младшего. Так всегда и выходит: Господь выводит нас из грязи и греха к свету, стоит лишь послушаться голоса совести.

Далее в повествовании замечательный и судьбоносный эпизод с бураном. В устном народном творчестве есть распространенный прием — психологический параллелизм. Суть его заключается в тождестве состояния природы душевному состоянию человека. Буран — довольно серьезное природное явление, которое еще сто лет назад представляло большую опасность для путешественников, ведь не известно выберешься из снежного плена или нет. Неслучайно Пушкин вначале повести проводит Петра через эту бурю: в его жизни наступил такой же буран, к которому он оказался не готов. Что поможет человеку в безвыходной ситуации? Только Господь, так и Гринев, *решился, предав себя Божией воле, ночевать посреди степи, как вдруг дорожный сел проворно на облучок и сказал ямщику: «Ну, слава богу, жило недалеко; сворачивай вправо да поезжай».* Как только мы начинаем Господу доверять — Он помогает нам руками других людей. Появляются «случайно» вожатые, помощники, спасатели, готовые вывести нас из сложного положения. Во втором серьезном испытании Петруша опять-таки поступил по-своему — пренебрег предупреждением о том злополучном облаке. Буран, как природное явление, помог быстро повзрослеть главному герою: теперь Петр понимает правильность и ценность советов старших, а также беспомощность человека перед стихией и необходимость поддержки небесных сил. На грани жизни и смерти неверующих нет, а главное — Господь близок в такие моменты (чем глубже скорбь, тем ближе Бог). В этот напряженный час Петр знакомится с Пугачевым, который выглядит как оборванец, но в этом неопрятном незнакомце Гринев видит брата: *Что, брат, прозяб? — Как не прозябнуть в одном худеньком армяке!* Именно это евангельское милосердие расцветает в душе юного дворянина: *Будьте милосерды, как и Отец ваш милосерд есть* (Лк. 6:36).

После того, как новые знакомые распрощались, Гринев отправился в Белогорскую крепость, где знакомится с Алексеем Швабриным и семейством Миро-

новых. Сперва Петр узнает о новых соседях от третьих лиц: с одной стороны, это хорошо, поскольку можно спрогнозировать поведение и общение с человеком, а с другой — эта предвзятая информация не будет достоверно отражать характер незнакомца. Именно такая неприятная ситуация случилась у Гринева с Машей. Читателю неизвестно, почему *смертоубивец* Швабрин описал капитанскую дочку *совершенною дурочкой*, но дурная слава побежала впереди, и Петру девушка сначала совсем не понравилась. Исходя из того, как Алексей рассказывал о семье Мироновых, можно судить о нем самом: с большой веселостью описывать чужую семью, которая держит в порядке весь городок и наводит страх и уважение на *башкирцев* и *киргизцев*, может только человек с уязвленным самолюбием. Почему все уважают их, а не меня? Почему Маша не выбрала меня? Почему меня, такого умного, хитрого и изящного, поставили служить в самую глушь? Собственно, этим вопросом в мир вошло братоубийство, когда Каин спросил себя: почему не я. Ответ, конечно, прост — помогай другим, а Господь поможет нам; прежде думай о душе, а о теле позаботится Бог. Так и жили Мироновы, так воспитывали дочь, за это и были любимы в солдатской среде.

Примечательно, что Гринев чувствует себя уютно в доме коменданта, как говорится, на своем месте. Это удивительное свойство добрых и милосердных людей — встречать каждого человека, как родного и долгожданного. Будучи сам чист и благороден, Гринев резонирует с общим настроением в среде семейства капитана, поэтому довольно быстро ему открывается истинная красота и простота всех членов этой семьи. Теперь мы знаем, что *Иван Кузмич, вышедший в офицеры из солдатских детей, был человек необразованный и простой, но самый честный и добрый. Жена его им управляла, что согласовалось с его беспечностью. Василиса Егоровна и на дела службы смотрела, как на свои хозяйские, и управляла крепостью так точно, как и своим домком. Марья Ивановна скоро перестала со мною дичиться. Мы познакомились. Я в ней нашел благоразумную и чувствительную девушку. Ум без доброты превращается в хитрость, так и образованный дворянин Швабрин (не освященный ни любовью, ни совестью) свои способности, распространяет на колкости и откровенное вранье. Невольно читатель задает себе вопрос: что более всего нужно в этой жизни — образование, а точнее набор определенных навыков и умений, или все-таки человеческое отношение к ближним? Та же тема прослеживается в притче о милосердном самарянине (Лк. 10: 30–37), где Сам Господь призывает к снисхождению и заботе даже о незнакомых людях.*

В молитве Иоанна Златоуста из вечернего правила мы читаем: *Господи, покрый мя от человек некоторых*, получается, что в нашем окружении могут встретиться такие личности, которые способны увлечь неискушенные души в духовную бездну. Вспомним еще раз молитву «Отче наш» — там есть следующее прошение: *не введи нас во искушение, но избави нас от лукавого*. Лукавым может быть как бес, так и человек, в лице, например, Швабрина. О нём Василиса Егоровна сказала, что сей дворянин душегуб и в Господа Бога не верует. Поэтому и разошлись пути добродушного Гринева и тщеславного Швабрина. Причем этот разрыв произошел не на фоне задетой гордыни Петра, а в пылу праведного гнева, когда Алексей откровенно лгал о нраве дочери капитана. Молодецкая привычка — решать все споры мечом и щитом — взяла верх, и неведомому до этого момента счастью, помогло несчастье: ранение Петра стало толчком для развития его отношений с Машей.

Прежде чем проанализировать главу «Любовь», вспомним, какое опреде-

ление дает этому чувству апостол Павел: *Любовь долготерпит, милосердствует, любовь не завидует, любовь не превозносится, не гордится, не бесчинствует, не ищет своего, не раздражается, не мыслит зла, не радуется неправде, а сорадуется истине; все покрывает, всему верит, всего надеется, все переносит. Любовь никогда не перестает* (1 Кор. 13:4–8). Петр и Мария великодушно простили Швабрина, даже оправдывая и жалея его — ведь он абсолютно никем не любим (!), *вдобавок и в Бога не верит*, откуда же ему брать вдохновение и силы? Другое дело — главные герои. Мария Ивановна не возражает против воли родителей любимого, хотя понимает, что вряд ли ее кто-то полюбит также и предложит руку и сердце, потому что из приданого *частый гребень, да венник, да алтын денег*. Но настоящая любовь всё покрывает и не ищет своего. Когда влюбленные получили отказ от Андрея Петровича, решили терпеливо ждать, надеяться и верить на перемену настроения Гринева-старшего. А между тем далее по тексту, когда стоит вопрос о смертельной опасности внутри крепости, мы читаем поразительной силы слова Василисы Егоровны, обращенные Ивану Кузьмичу. В этом разговоре озвучена главная цель любого брака — стать одним телом и одним духом. *Добро, – сказала комендантша, – так и быть, отправим Машу. А меня и во сне не проси: не поеду. Нечего мне под старость лет расставаться с тобою да искать одинокой могилы на чужой сторонке. Вместе жить, вместе и умирать*. Сравним со словами из Книги Бытия: *И создал Господь Бог из ребра, взятого у человека, жену, и привел ее к человеку. И сказал человек: вот, это кость от костей моих и плоть от плоти моей; она будет называться женою, ибо взята от мужа [своего]. Потому оставит человек отца своего и мать свою и прилепится к жене своей; и будут [два] одна плоть* (Быт. 2:22–24). Конечно, Маша Миронова хотела и свою семью строить так же, как и родители — по Божиему повелению, вместе до конца. *«Ну, Маша, будь счастлива. Молись Богу: он тебя не оставит. Коли найдется добрый человек, дай Бог вам любовь да совет. Живите, как жили мы с Василисой Егоровной. Ну, прощай, Маша. Василиса Егоровна, уведи же ее поскорее»*. (Маша кинулась ему на шею и зарыдала.) *«Поцелуемся ж и мы, – сказала, заплакав, комендантша. – Прощай, мой Иван Кузьмич. Отпусти мне, коли в чем я тебе досадила!»* — *«Прощай, прощай, матушка! – сказал комендант, обняв свою старуху. – Ну, довольно! Ступайте, ступайте домой; да, коли успеешь, надень на Машу сарафан»*.

Промыслительно, что именно в напряженный момент любовного поведения врывается история пугачевского бунта. По ходу его развития проявились лучшие качества главных героев: Петр исполняет завет отца служить верно государыне; Мироновы-старшие вместе завершили земное поприще; Маша проявляет стойкость в память о родителях и верность своему любимому. А Швабрин предсказуемо ищет своего, но пытается *сберечь душу свою, теряет ее* (Мф. 10:39). Он вообще ведет себя как духовный беспризорник, поэтому терпит постоянные горести, но винит в них всех, кроме себя. Швабрин — пример того, как трудно жить без Бога, без руководства в нравственной сфере. Ведь по сути Алексей Иванович — несчастный человек, которого никто не любит, не переживает за него, не молится сердечно, в отличие от Маши, слёзно просящей перед образами за Петра. Швабрин не умеет жертвовать собой, своим достатком и комфортом ради других, даже интерес (никак не любовь) к Маше Мироновой не рождает в нем благородных порывов, не делает его лучше, чище и возвышенной (как это было с Гриневым). Поэтому никто ему не сочувствует, не переживает, и никто бы не стал жертвовать своей жизнью ради эгоиста, как это сделал Савельич ради Петра.

Мы уже говорили, что старый добрый воспитатель для Гринева-младше-

го был как ангел-хранитель, который всегда находится на страже спасения души. Вот и теперь он встал на колени перед самозванцем, прося милости для своего барина: *Вдруг услышал я крик: «Постойте, окаянные! погодите!..» Палачи остановились. Гляжу: Савельич лежит в ногах у Пугачева. «Отец родной! – говорил бедный дядька. – Что тебе в смерти барского дитяти? Отпусти его; за него тебе выкуп дадут; а для примера и страха ради вели повесить хоть меня старика!» Пугачев дал знак, и меня тотчас развязали и оставили. «Батюшка наш тебя милует», – говорили мне. Приведем цитату далее по тексту: Я удостоверился, что Пугачев и он были одно и то же лицо, и понял тогда причину пощады, мне оказанной. Я не мог не подивиться странному сцеплению обстоятельств: детский тулуп, подаренный бродяге, избавлял меня от петли, и пьяница, шатавшийся по постоялым дворам, осаждал крепости и потрясал государством!* Спешите делать добро, чтобы так исполнять закон Христов, поскольку все в жизни возвращается — и добро, и зло, — взывает Пушкин к своим читателям. Милосердие, оказанное Петром неизвестному бродяге, возвратилось в виде помилования, а его прямота, честность и открытость заслужили уважение Пугачева.

Трагикомичный эпизод с депешей от Савельича приумножил тему милосердия: в буквальном смысле вернулось Петру то, чем он помог в первый раз своему вожатому, а именно лошадь и тулуп. Как интересно замечает профессор Ужанков, что даже та полтина, которую не дал Савельич бродяге, не дошла до адресата, якобы потерявшись по дороге. Тем не менее, Гринев жалуется эту полтину казаку на водку, чтобы на его совести не было греха воровства. Так закончилась вторая встреча офицера и мятежника.

В третий раз свиделись Гринев и Пугачев после полученного от урядника письма от Маши. Петр, понимая, что никто не в силах ему помочь, отправляется в Белогорскую крепость, на пути казаки схватывают Савельича, и вновь судьба сводит старых приятелей. В ходе разговора Гринев с советчиками Пугачева несколько раз повторялись опасные моменты, которые могли решить судьбу Петра не самым благоприятным образом. Что может спасти человека в разбойничьих руках? Только милость, оказанная атаманом. Вообще же любое проявление человечности в преступных кругах может быть воспринято как слабость, поэтому главарь должен быть без тени сентиментализма, иначе потеряет уважение и доверие своих подопечных. А вот государь — помазанник Божий — может вершить суд по своему усмотрению, поскольку только личность монарха стоит выше всяких законов.

Собственно, об этом рассуждают Гринев и Пугачев, сидя в кибитке:

– А ты полагаешь идти на Москву?

Самозванец несколько задумался и сказал вполголоса: «Бог весть. Улица моя тесна; воли мне мало. Ребята мои умничают. Они воры. Мне должно держать ухо востро; при первой неудаче они свою шею выкупят моею головою».

– То-то! – сказал я Пугачеву. – Не лучше ли тебе отстать от них самому, заблаговременно, да прибегнуть к милосердию государыни?

Пугачев горько усмехнулся. «Нет, – отвечал он, – поздно мне каяться. Для меня не будет помилования. Буду продолжать, как начал. Как знать? Авось и удастся! Гришка Отрепьев ведь поцарствовал же над Москвою».

Господь также выше справедливости, но при одном условии — покаянии. Без покаяния нет прощения, нет спасения. Все люди на земле заражены гордыней, которая рождает вереницу других грехов, поэтому дьяволу легко нас запугать, обмануть и заставить верить, что такого грешника Господь никогда не про-

стит. От этого и рождается преступная установка: со мной уже ничего не поделаешь, я пропащий человек, поэтому буду грешить дальше. Но нет такого греха или такой ситуации, когда Господь не помог бы! *Взойду ли на небо — Ты там; сойду ли в преисподнюю — и там Ты* (Пс. 138:8), и, безусловно, нигде не покинет Господь любящих и надеющихся на Него, стоит только убрать из сердца свою гордыню. Святые отцы говорят, что она является первопричиной всех грехов, поскольку гордыня мнит себя лучше и достойнее всех, а потому, горделивый человек может позволить себе больше, чем все остальные. Особенно губителен для такого гордеца успех, вот и Пугачев, как некогда удачливый Отрепьев, чует в своих руках высшую власть — казнить и миловать. Играя роль покойного Петра III, Емельян мог себе позволить стращать непокорных, вешая офицеров без суда и следствия; но мог совершать и широкие жесты великодушия: не просто помиловать офицера, но и помочь ему освободить любимую. Пугачев и сам говорит Петру, что пусть видят твои соратники, *что я не такой еще кровопийца, как говорит обо мне ваша братья.*

И, действительно, русская душа широка во всех проявлениях, потому Пугачев по-царски не просто освобождает Марию, но и отпускает её и Петра на волю: *Казнить так казнить, жаловать так жаловать: таков мой обычай. Возьми себе свою красавицу; вези ее, куда хочешь, и дай вам Бог любовь да совет!* Для беглого преступника и самозванца также живы понятия Бога, греха, искупления, Божиего суда, ведь он вполне понимает, что его замысел идти на Москву, скорее всего, завершится казнью, а душу спасти и вымалывать необходимо добрыми делами милосердия. Это же знают и Петр с Машей, а потому Гринев и говорит Пугачеву: *Слушай, — продолжал я, видя его доброе расположение. — Как тебя назвать не знаю, да и знать не хочу... Но Бог видит, что жизнью моей рад бы я заплатить тебе за то, что ты для меня сделал. Только не требуй того, что противно чести моей и христианской совести. Ты мой благодетель. Доверши как начал: отпусти меня с бедною сиротою, куда нам Бог путь укажет. А мы, где бы ты ни был и что бы с тобою ни случилось, каждый день будем Бога молить о спасении грешной твоей души...*

В начале мы уже говорили о том, что эта повесть — плод духовного взросления самого Александра Сергеевича, поэтому к концу повествования Петр Гринев также вырастает не только в блестящего непоколебимого русского офицера, но и в добродетельного христианина. Чего только стоит его внутренний монолог, где он от всего сердца желает спасения Емельяну, *ужасному человеку, извергу, злодею для всех, кроме одного меня.* Уже зная о поимке преступника, Гринев сожалеет о том, что этот человек закончит свою жизнь не по-христиански — безболезненно, непостыдно и мирно, а на виселице. Наверное, Петр пошел бы просить государыню о помиловании мятежника, не будь он сам под арестом. Но если такое сострадательное обращение с благодетелем вполне понятно, то беззлобие, с которым Гринев относится к Швабрину, можно объяснить только истинной любовью и верой, которая не желает зла никому, даже обидчикам: *я не хотел торжествовать над уничтоженным врагом и обратил глаза в другую сторону.*

Много скорбей у праведника, и от всех них Господь его избавит — говорит псалмопевец Давид. У Пушкина их было тоже предостаточно, и писатель нашел самое верное средство, чтобы справиться с ними — это молитва. *Я прибежал к утешению всех скорбящих и, впервые вкусив сладость молитвы, изливаемой из чистого, но растерзанного сердца, спокойно заснул, не заботясь о том, что со мною будет.* Действительно, в такие кульминационные эпизоды жизни человек

пожинает плоды того, как и чем он жил прежде: обидчику возвращаются оскорбления, лжец остается обманутым, человек совестливый ждет избавления свыше и получает его.

Наконец, на первый план выступает Маша Миронова, капитанская дочка, которая слыла трусишкой, но в сложный переломный момент смогла найти в себе силы, чтобы отправиться в столицу *просить милости, а не правосудия*. Ведь она — дочь капитана Миронова, а потому жертвенно и бесстрашно отстаивает истину до конца, как это делал её отец. Мария, оставшись без родителей, всецело отдается воле Отца Небесного, Который *сироту и вдову примет* и, конечно, благословляет сердце чистое, искреннее и любящее.

О Творце в повести вспоминают очень часто: слово «Бог» употреблено в тексте более 80 раз! В повествовании красной нитью проходит лейтмотив Божия Промысла о человеке, и задача последнего решиться этот Промысел осуществить. Как мы видим, в повествовании очень часто герои ссылаются на Бога, на Его знание человеческого сердца, Его замысел о каждом, Его милость, щедрость и человеколюбие. Примечательно, что все герои, кроме Швабрина, уповают на Всевышнего, а значит, их всех объединяет память о загробной жизни, о бессмертной душе, которая нуждается в молитве.

И здесь мы подошли к важному моменту повествования — «милостивый ответ» Петра и Марии на оказанное Пугачевым благодеяние. Это поминание его грешной души в молитвах и при жизни, и после смерти. Поскольку в памяти народа Емельян Пугачев останется, как злодей и мятежник, то вряд ли кто-то станет просить у Господа упокоения его души, тем более что его имя должно было предать забвению по приказу императрицы. Единственным, кто запомнит Пугачева с другой лучшей стороны, будет Петр Гринев. Поэтому Пугачев уже на плахе кивает в толпу, где стоит тот, кому небезразличен разбойник, возможно, перед последней чертой тоже ставший благоразумным. Через молитву Гринев благодарит Емельяна за то, что позволил совершиться их с Машей счастью.

Александр Пушкин — один из немногих писателей, создавший повесть с, действительно, счастливым концом, где влюбленные поженились, злодеи наказаны, а истина торжествует. Но ничего бы этого не было без главного — без милосердия и любви. Это говорит со страниц произведения человек, прошедший многие испытания в жизни, духовные взлеты и падения, пересмотревший в корне свое мировоззрение и, в итоге, пришедший к Истине во Христе и обретший Бога Отца. Потому и произведение названо «Капитанская дочка», и тема отцовства проходит сквозь всё повествование, чтобы мы помнили, чьи мы дети и на Кого нам надо равняться. «Итак, будьте совершенны, как совершен Отец ваш Небесный» (Мф. 5:48) — евангельская заповедь, к которой пришел мудрый Александр Пушкин и своим творчеством сквозь века пытается привести и нас.

Литература

1. Библия. Книги священного писания Ветхого и Нового Завета: Канонические / В рус. пер. с парал. местами и прил. Москва : Рос. библейс. о-во, 1994. 935, 303, [36] с.
2. Александр Сергеевич Пушкин: Путь к православию. Сб. ст. / Сост., подгот. текста, примеч. А. Н. Стрижева. Москва: Отчий дом, 1996. 334 с.
3. Анастасий (Грибановский), митр. Пушкин в его отношении к религии и православной церкви. Мюнхен: Обитель преп. Иова Почаевского в Мюнхене, 1999. 94 с.

4. Юрьева И. Ю. Пушкин и христианство: сборник произведений А.С. Пушкина с параллельными текстами из Священного Писания и комментарием. М.: ИД “Муравей”. 1998. 280 с.

5. Ужанков А. Н. «Капитанская дочка — вершина творчества А.С. Пушкина», 5 июня 2019 г. [Лекция. Видео]. [Электронный ресурс]: https://vk.com/id278593231?w=wall278593231_826%2Fall (дата обращения: 11.11.2023).

ПРОБЛЕМЫ И ПЕРСПЕКТИВЫ РАЗВИТИЯ ТЕОЛОГИЧЕСКОГО КОМПОНЕНТА МЕТОДИЧЕСКОЙ ПОДГОТОВКИ У УЧИТЕЛЕЙ

С.Г. Тимченко,

Санкт-Петербургская академия постдипломного педагогического образования им. К.Д. Ушинского, аспирант РГПУ им. А.И. Герцена

Аннотация: Современная ситуация характеризуется этапом отсутствия поступательного развития в сторону расширения преподавания предметной области ОРКСЭ, так как принятые Федеральные государственные образовательные стандарты не предоставляют возможность деления на модули предмета ОДНКНР. Доступность дистанционных курсов имеет негативное влияние на качество преподаваемых предметов религиозной культуры. Необходимы новые подходы в области подготовки учителей в системе повышения квалификации учителей религиозной (православной) культуры.

Ключевые слова: учитель православной культуры, основы духовно-нравственной культуры народов России, теологический компонент, методическая подготовка учителя.

Сегодня перед российским сообществом стоит глобальная цель — определить иерархию задач и приоритетов воспитания, исходя из общечеловеческих, фундаментальных ценностей. Место религиозного, теологического знания, духовно-нравственной культуры, духовно-нравственного воспитания в образовательном процессе всех уровней — проблема давняя и многоаспектная, затрагивающая вопросы науки и практики. В настоящее время более чем в 60 высших учебных заведениях России изучается теология. Во многих российских вузах преподаватели сами способствуют тому, чтобы открывались курсы по изучению религии, и, прежде всего, православия [1].

Образовательная деятельность, направленная на сохранение национальной, культурной и религиозной традиции, является одной из задач нашего государства — осознание человеком своей этнической и культурной идентичности является важным фактором развития личности. Федеральный закон «Об образовании в Российской Федерации» 2012г. закрепил в Статье 87 «Особенности изучения основ духовно-нравственной культуры народов Российской Федерации. Особенности получения теологического и религиозного образования» возможность включения на основании ФГОС, учебных предметов, курсов, дисциплин (модулей), направленных на получение знаний о духовно-нравственных основах культуры народов РФ, нравственных принципах, исторических и культурных традициях мировых религий и т. д., а также учебных предметов, курсов, дисциплин, обеспечивающих религиозное образование (компонент) в образовательные

программы частных образовательных религиозных организаций. Все программы, направленные на духовно-нравственное, религиозное и теологическое образование, должны проходить экспертизу в централизованной религиозной организации на предмет соответствия их содержания вероучению, историческим и культурным традициям этой организации. Введение данной статьи и других документов, позволило развиваться церковно-государственным отношениям по решению важных вопросов в области духовно-нравственного воспитания подрастающего поколения. Появилась необходимость и возможность обучать учителей необходимым навыкам, по виду образования — методическим, а по факту — базовым в специальности.

Актуальность духовно-нравственного воспитания и сохранения духовно-нравственных ценностей, подтверждается такими стратегическими документами, как Распоряжение Правительства РФ от 29.05.2015 N 996-р «Об утверждении Стратегии развития воспитания в Российской Федерации на период до 2025 года», Указ Президента РФ от 02.07.2021 N 400 «О Стратегии национальной безопасности Российской Федерации», Указ Президента РФ от 09.11.2022 N 809 «Об утверждении Основ государственной политики по сохранению и укреплению традиционных российских духовно-нравственных ценностей» и ряд других. Не утрачивает свою актуальность и Концепция духовно-нравственного развития и воспитания личности гражданина России, вышедшая в 2009г, и явившаяся методологической базой Федеральных государственных образовательных стандартов 2-го поколения, определившая формы и способы взаимодействия государственных образовательных учреждений и религиозных организаций.

С конца 90-х годов XX столетия пройден достаточно большой путь возвращения православной культуры как предмета для изучения его школьниками в стенах государственных учебных заведений. Завершен этап апробации курса, а теперь уже и становления предметной области «Основы религиозных культур и светской этики» (далее, ОРКСЭ), содержащей в себе модули основ религиозных культур и светской этики. С 2012 года этот курс преподается во всех общеобразовательных школах России, в 4-м классе, в объеме 34 часов. Написано достаточное количество учебников, по всем модулям ОРКСЭ, и около 10 учебников по Основам православной культуры для учащихся 4–8 классов, в частности; написаны программы; изданы десятки пособий для учителя и книг для родителей, дополнительная литература; организованы сотни конкурсов и фестивалей, праздничных событий и походов, слетов, сотни сотрудников епархиальных отделов и тысячи учителей вложили свой вклад в духовно-нравственное развитие и воспитание школьников на основе традиционных российских ценностей на основе православной культуры и веры.

Учителя, а в основном это учителя начальной школы, проходят подготовку на государственных курсах повышения квалификации для того, чтобы получить право преподавания предметов курса в школе. Курсы повышения квалификации, как правило, организуемые на базе институтов развития образования, повышения квалификации и переподготовки кадров, в основном предоставляют возможность совершенствовать уже полученные базовые знания, умения, навыки. Однако, вопрос о теологической подготовке более глубокой, с длительной, 100% охватывающей всех учителей модулей разных религиозных культур — не решен, что отмечают и сами учителя [2], так как не разрешился вопрос о расширении преподавания предметной области со 2 по 10 класс. Оно было ожидаемо из года в год, проблема неоднократно поднималась Святейшим Патриархом Всея

Руси Кириллом на Международных Рождественских Образовательных Чтениях в Москве и обсуждалась. Логическим продолжением ОРКСЭ была объявлена в 2015 году предметная область «Основы духовно-нравственной культуры народов России» (далее, ОДНКНР), которая предполагалась к реализации с 5 по 9 класс, в трех вариантах: урочной, внеурочной деятельности, интеграции в предметы.

Введение Федеральных государственных образовательных стандартов 3 поколения (далее, ФГОС) с 2023 года, зафиксировали факт отсутствия деления на модули предметной области ОДНКНР, и отсутствия преемственности религиозных (теологических) знаний, в уже ранее заявленных модулях 4-го класса. Занятие получило статус урочного предмета с отметкой. Выхолащенное от религиозного и теологического компонента содержание основной образовательной программы основного общего образования послужило тревожным сигналом и фактором спада интереса к преподаваемому предмету со стороны учителей, которые были знакомы со структурой курса ОРКСЭ и готовы были бы продолжать его преподавание в средней школе. Предмет (предметная область) ОДНКНР преподают педагоги средней школы: историки, литераторы, в качестве дополнительной нагрузки к общему объему часов, учитель может ежегодно меняться. Учитель также проходит подготовку на курсах повышения квалификации, только дополнительная профессиональная образовательная программа опирается на понятие духовно-нравственных ценностей без присутствия явного теологического компонента, как в случае с обучением учителей Основ православной культуры (далее, ОПК). Системной проблемой становится получение учителем удостоверения установленного государственного образца посредством обучения онлайн, дистанционно.

Вступление в силу Приказа Министерства просвещения Российской Федерации от 21.09.2022 № 858 «Об утверждении федерального перечня учебников, допущенных к использованию при реализации имеющих государственную аккредитацию образовательных программ начального общего, основного общего, среднего общего образования организациями, осуществляющими образовательную деятельность и установления предельного срока использования исключенных учебников» утвердил изначально 22 учебника курса ОРКСЭ — но только до 31 августа 2023г, затем в июле, продлил еще на 1 год данный список, но с тенденцией оставить в нем только по 1 учебнику на каждый модуль. Для учебников ОДНКНР складывается положение не лучше, так как вместо 11 учебников — не предложено никакого учебника, который бы отвечал содержанию программы по новым ФГОС данной предметной области, реализуемой в 5 и 6 классах, в объеме 68 часов.

Ряд проблем, которые были вскрыты реализацией этого курса, такие как:

- отсутствие четко установленных в законодательстве понятий: «знания о духовно-нравственной культуре народов России», «духовно-нравственная культура народов России», «религиозное образование», «теологическое образование»;

- слабая подготовка специалистов, привлекаемых к преподаванию: у светского специалиста: отсутствие религиозных, теологических знаний или у выпускника духовной школы: отсутствие педагогических знаний и опыта — остались в наличии и по настоящее время, но также и прибавились и новые.

И здесь, в таком случае, проблемы кроются в определении глубины, объема содержания профессиональной подготовки и переподготовки учителя ОДНКНР, необходимого минимума и максимума преподаваемых предметов и методологии их изложения, иных методических компетенций для среднего подрост-

кового возраста, развитии личности учителя.

Еще одну важную проблему невозможно не упомянуть, так как, на наш взгляд, она является одной из главных: она мировоззренческая, системная: и это — ликвидация, разрушение духовно-нравственного воспитания, «расчеловечивание» человека. О ней в своих публикациях неоднократно заявляют: Меньшиков В.М., Метлик И.В., Слободчиков В.И., Остапенко А.А.

По словам В.М. Меньшикова, «причина отсутствия системного духовно-нравственного воспитания в европейском образовании — хотим или не хотим мы это признавать — мировоззренческая. Она в убеждении людей, определяющих развитие образования, что религия несовместима с наукой, искусством, культурой, научно-техническим прогрессом в целом и поэтому религиозных ценностей не должно быть в образовании» [4]. Автор с болью отмечает, что система духовно-нравственного воспитания в России в связи с исключением регионального компонента с 2009г. из государственных стандартов и затянувшимся экспериментом по введению курса ОРКСЭ была ликвидирована незаметно — уроки православной культуры сами собой исчезли из школы за несколько лет.

Меньшиковым рассматриваются внешние и внутренние причины данного процесса как влияние человеческого фактора, определяющего неприемлемость преподавания основ православной культуры в российской школе — как воздействия внешних партнеров, так и внутренних либерально настроенных специалистов образования.

Таким образом, из вышесказанного мы обозначили следующие проблемы:

- отсутствие четко установленных в законодательстве понятий: «знания о духовно-нравственной культуре народов России», «духовно-нравственная культура народов России», «религиозное образование», «теологическое образование»;

- слабая подготовка специалистов, привлекаемых к преподаванию: у светского специалиста: отсутствие религиозных, теологических знаний или у выпускника духовной школы: отсутствие педагогических знаний и опыта;

- отсутствие профессионального стандарта и необходимых компетенций учителя ОРКСЭ, ОДНКНР;

- главная: мировоззренческая, системная: ликвидация, разрушение духовно-нравственного воспитания, «расчеловечивание» человека.

Мы согласимся с Д.В. Шмониным, и считаем, что начать нужно с главного — введения в образовательный дискурс и содержание образования на государственном уровне и в непосредственной практике теологию, философию, науку. Это позволит решить, как задачи духовно-нравственного воспитания, так и проблемы подготовки учителей, специалистов-теологов. Студенты, будущие учителя, ознакомившись с теологией в стенах ВУЗа, получат возможность расширить данную область знаний в своем мировоззренческом поле, приобретут аналитический навык рефлексии и доминирующей. Только согласованная работа специалистов светских и религиозных организаций, разных отраслей знания, позволит по-настоящему решить многие проблемы духовно-нравственного воспитания, теологического и религиозного образования, в том числе и создать учебники следующего поколения по основам духовно-нравственной культуры с делением на модули, разработать программы теологических дисциплин для студентов.

В заключение хотелось бы привести слова отца Василия Зеньковского о принципе, простом и актуальном: «образование в первую очередь зависит от об-

щественной атмосферы, в которую погружена школа, и лишь во вторую (и в гораздо меньшей мере) от «искусственной педагогической атмосферы в ее стенах» [цит. по 5].

Литература

1. Указ Президента РФ от 09.11.2022 N 809 «Об утверждении Основ государственной политики по сохранению и укреплению традиционных российских духовно-нравственных ценностей», I. Общие положения, п.6 // URL: <http://surl.li/obtwpr> (дата обращения: 01.12.2023).
2. Тимченко, С. Г. Результаты диагностики теоретико-методологического компонента профессиональной готовности учителя к реализации задач духовно-нравственного воспитания / С. Г. Тимченко // Образовательная среда организации: связь поколений в вопросах духовно-нравственного и патриотического воспитания человека и гражданина: Сборник трудов III Международной научно-практической конференции, Ижевск, 29 января 2021 года. — Ижевск: Издательство УИР ИжГТУ имени М. Т. Калашникова, 2021. — С. 124–133.
3. Слободчиков, В.И. Педагогические условия и механизмы формирования ценностно-смысловых ориентаций детей в образовательной организации / В.И. Слободчиков // Психолого-педагогические исследования. 2022. Том 14. № 3. С. 113–130.
4. Меньшиков, В.М. Как восстановить систему духовно-нравственного воспитания в российском образовании / В.М. Меньшиков // Сборник Теология и образование 2022 // URL: <https://www.ranepa.ru/images/newMedia/NewsCard/sbornik.pdf> (дата обращения: 01.12.2023).
5. Шмонин, Д.В. Философия, теология и ценностно-смысловая сфера в образовании / Д.В. Шмонин // Вестник РХГА. 2015. № 4. URL: <https://cyberleninka.ru/article/n/filosofiya-teologiya-i-tsennostno-smyslovaya-sfera-v-obrazovanii> (дата обращения: 28.11.2023).

АНОНИМНОЕ 3-ГОЛОСНОЕ ПЕРЕЛОЖЕНИЕ КОНЦЕРТА НИКОЛАЯ ДИЛЕЦКОГО «БЕЗЧИСЛЕННОЕ ТВОЕ МИЛОСЕРДИЕ» И ПЕРВОНАЧАЛЬНЫЙ ТЕКСТ: СРАВНИТЕЛЬНЫЙ АНАЛИЗ

*Хильченко Е. В.
студентка кафедры
древнерусского певческого искусства
СПбГК им. Н.А. Римского-Корсакова*

Аннотация: Перед исследователями партесных концертов восточнославянского барокко практически всегда стоит вопрос атрибуции. Что представляет собой концерт — поврежденную переписчиком копию, редакцию или позднейшую переработку? Важно помнить, что даже те произведения, которые имеют автора, могут представлять собой копии переписчиков, отличающиеся от первоначального замысла композитора. Н. Ю. Плотникова утверждает, что только авторская ремарка при концерте дает право считать список оригиналом, однако, И. В. Герасимова всегда, в первую очередь, опирается на датировку списка и счи-

тает, что ранние списки являются наиболее сохранными с точки зрения авторского текста, а позднейшие списки имеют на порядок больше ошибок.

В данной статье мы рассмотрим: как между собой соотносятся авторский текст и две редакции — первая представлена единственной партией второго дисканта из рукописи 1720 годов, в которой имеется атрибуция концерта Николаю Дилецкому, а вторая является 3-голосным анонимным переложением концерта середины XVIII века.

Ключевые слова: партесный концерт, Николай Дилецкий, партитура, оригинал, анонимное предложение, XVII век.

Подавляющее число партесных концертов восточнославянского барокко не имеет атрибуции, то есть авторы их до сих пор нам не известны. Те немногие произведения, которые имеют автора, также представляют собой копии переписчиков, а не авторские рукописи. Исходя из этого, мы не можем быть полностью уверены в том, что даже атрибутированные списки показывают авторский замысел в его первоначальном виде.

Что же тогда считать оригиналом? Исследователи барочных партесных рукописей по-разному подходят к ответу на этот вопрос. Н. Ю. Плотникова утверждает, что только авторская ремарка при концерте дает право считать список оригиналом [4, с. 246]. В пример она приводит начальный фрагмент концерта «Смерти празднуем умерщвление» по списку 1720-х годов, названному ею оригинал. Эта запись, однако, имеет явные отличия от нескольких ранних списков 1680–1690-х годов, которые она считает копиями. Возможно, трактовать ремарку в данном случае как указание на авторство Николая Дилецкого, несмотря на позднейшую переделку текста. Концерт на 4 голоса «Смерти празднуем умерщвление» очевидно входит в цикл Пасхального канона, от которого в партесных партиях разного времени осталось четыре номера: «Богоотец убо Давид», «Бесчисленное Твое милосердие», «Смерти празднуем умерщвление» и «Небеса убо достойно да веселятся». Они имеют дониконовский текст, свидетельствующий о том, концерты были созданы в Речи Посполитой, единую тональность и три из них, кроме концерта «Бесчисленное Твое милосердие», показывают один состав голосов [3, с. 20]. Списки этих концертов записаны уже в рукописях 2-й половины 1670–1690-х годов и, соответственно, цикл мог быть создан Николаем Дилецким не позднее нижней границы их появления в рукописях. Позднейший переписчик концерта «Смерти празднуем умерщвление» хотел, вероятно, сохранить имя автора, текст которого можно было сразу не узнать вследствие переделки. Кроме того, имеются случаи, когда ремарка ошибочно указывала на автора. Например, 4-голосный концерт в этой же рукописи 1720-х годов имеет ремарку «Календа», но по стилю явно отличается от произведений данного автора и показывает близость музыкальному языку времени Николая Дилецкого. Более того, там присутствует вставка нотного примера из трактата Дилецкого «Муссикийская грамматика»: произведение, приписываемое Яцеку Ружицкому «Звезде Пресветлая» [1, с. 140–142].

И.В. Герасимова в критическом издании концертов Николая Дилецкого показала, что ранние списки являются наиболее сохранными с точки зрения авторского текста, в том числе показателями служит наличие знаков альтерации и их адекватное применение [3]. Позднейшие списки имеют на порядок больше ошибок в тексте, пропусков строк, вариантов мотивов и прочее, а также отсутствие или ненадлежащее выставление знаков альтерации. Таким образом, спи-

сками, близкими к оригиналу, следует считать копии концертов, сделанные при жизни композитора и в тех рукописях, имеющих отношение к местности проживания или работы композитора. Со временем появляются переложения авторского текста для иного количества голосов. И.В. Герасимова указывала, что первый номер 4-голосной Вечерни «Свете тихий» Николая Дилецкого уже в конце XVII века имел переложение на 3 голоса [3, с. 14].

Рассмотрим переложение 4-голосного концерта Николая Дилецкого первого тропаря 5-й песни Пасхального канона «Бесчисленное Твое милосердие» на 3 голоса, выявим отличия от раннего прижизненного текста и попытаемся найти среди списков разного времени наиболее близкий ему вариант или редакцию. В 4-голосном виде рассматриваемый концерт написан в F-dur, в состав голосов входит три дисканта и бас. В переложение состав голосов меняется: он включает два тенора и бас.

Существует две редакции 4-голосного концерта Николая Дилецкого. Первую редакцию показывают списки 1680–1690-х годов: РНБ, Тит. 932–935 (1682–1689), Нововалаамский монастырь в Хейнавеси (Финляндия), Val. 103 (1689–1692), Гим, Син. певч. 665/1–3 (1690-е годы) и опубликованный полный список Гим, Син. певч. 860/1–3 и РНБ Q I 503 (нач. XVIII века). Вторая редакция — сокращенная — представлена единственной партией второго дисканта из рукописи 1720 годов, в которой имеется атрибуция концерта Николаю Дилецкому [3, с. 68–69].

Анонимное переложение концерта Николая Дилецкого «Бесчисленное Твое милосердие» находится в партиях 1763–1764 годов [2, с. 386–411] Н. Ю. Плотникова установила принадлежность рукописей скриптории семьи Ивашевых [2]. Комплекты певческих книг из скриптория рассчитаны на разные хоровые составы, типичные для партесного стиля — 3, 4, 12 голосов и представляют собой как переменное, концертное, так и постоянное партесное многоголосие.

Переложение для 3-х голосов по форме совпадает с 4-голосным переложением. Принципы организации музыкальной ткани сохраняются. В 4-голосном концерте имеется семитактовое изложение темы «Бесчисленное Твое милосердие, назовем его «А», затем «иже адовыми узами содержими зряще» — новый музыкальный материал — «В», однако, отметим, что в 3-голосном переложении слово «зряще» заменено на «бяху»: это соответствует никоновской редакции текста. Далее фрагмент «ко свету идяху Христе» — «С». В 4-голосном концерте данный раздел представляет собой целостный фрагмент, в котором четыре проведения темы располагаются в восьмитактах.

Важным музыкальным рефреном в форме являются слова «веселыми ногами Пасху хваляще вечную», которые повторяются два раза друг за другом. Однако, в первый раз тема проводится в фа мажоре (D), а второй раз в си бемоль мажоре (D1). В 3-голосном переложении 2-е проведение «Пасху хваляще вечную» достаточно сильно обновлено в кадансовой зоне. В целом, композицию концерта можно выразить схемой ABCDD1, где каждая часть разделена кадансом. Форма сокращенной партии второго дисканта примерно соответствует данной схеме.

Отметим некоторые сходства и различия, которые были обнаружены при сравнении 1-й редакции и 3-голосного переложения. Первые две части 4-голосного концерта А и В по форме повторяются (в том числе и количество тактов), однако, заметим, что «ко свету идяху Христе» появится в качестве рефрена еще раз после слов «веселыми ногами».

Форма в 3-голосном переложении следующих разделов более сложна,

чем в 1-й редакции, так как «веселыми ногами» выделяется от «Пасху хваляще вечную» в отдельный раздел, в результате, после слов «веселыми ногами» включается рефрен «ко свету идяху Христе», и в заключении «веселыми ногами Пасху хваляще вечную». Получается, что последний раздел, который был в 1-й редакции (D1), сохраняет свое местоположение в переложении.

Порядок вступления голосов в 4-голосном концерте: D I, B — в квинту, а далее в терцию, затем D II, D III. В переложении порядок вступления: T I, затем T II вместе с B, где бас функционален, далее тема снова в партии T I. Таким образом, тема, которая должна быть в упраздненной партии D III, в переложении проводится у T I (в результате, тема проводится дважды в одном голосе). Во втором разделе 4-голосного концерта тема «...ко свету идяху» начинается с сольного вступления D I, в переложении же это вступление упразднено, в результате раздел начинается сразу с терцового вступления T I и T II, которое в 4-голосном концерте продолжает сольное вступление.

Отметим, что тематизм в 3-голосном переложении был явно переработан и кое-где упрощен, например, в разделе «ко свету идяху» в 4-голосии присутствуют юбилеи, в переложении же они купированы, как и в сокращенной редакции — сохранившейся партии D II. Слова «Пасху хваляще вечную» также в переложении переработаны: распев подчинен ударному слогу «(хва)ля(ще)».

Партия D III 4-голосного концерта, упраздненная в переложении, не полностью купирована: в некоторых местах она была перераспределена между партиями T I и T II.

Таким образом, переложение находится в промежуточной позиции, с одной стороны, оно не так далеко от 4-голосного концерта, а с другой, его тематизм более простой, что роднит его с сокращенной 4-голосной редакцией.

Литература

1. Герасимова И. В. Ян Календа // Русское музыкальное барокко: тенденции и перспективы исследования: материалы международной научной конференции. М.: Государственный институт искусствознания, 2016. Вып. 1. С. 130–143.
2. Плотникова Н. Ю. Семейный скрипторий Николая и Петра Ивашевых и его роль в истории партесного многоголосия // Музыкальная письменность христианского мира: Книги. Нотация. Проблемы интерпретации (к 150-летию Московской консерватории). Сб. статей: Гимнология. (Материалы международной научной конференции 12–17 мая 2014 года). М.: Научно-издательский центр «Московская консерватория», 2017. Вып. 7. С. 386–411.
3. Gierasimowa I. Nicolau Dylecki (ca. 1630–1690). *Vesperae, Liturgia, Concerti quatuor vocum / Fontes Music in Polonia, C/IX*. Warszawa: Wydawnictwo Naukowe Sub Lupa, 2018. 258 s.
4. Plotnikova N. Manuscript Versions of Nikolay Diletskiy's Concertos: Questions of Authorship (на англ. яз.) // *Creating Liturgically: Hymnography and Music. Proceedings of the Sixth International Conference on Orthodox Church Music / University of Eastern Finland*. Joensuu, Finland. 8–14 June 2015. The International Society for Orthodox Church Music, 2017. P. 244–262.

П.Д. ЮРКЕВИЧ О ДУХОВНОЙ БЕЗОПАСНОСТИ СТРАНЫ

*Е.А. Цветков,
к.ф.-м., доцент; доцент каф. судовождения
и судостроения Института морского и речного флота
имени Героя Советского Союза М.П. Девятаева —
Казанский филиал ФГБОУ ВО «Волжский государственный
университет водного транспорта»; доцент кафедры
богословия и философии Казанской православной духовной
семинарии*

Аннотация. В работе проведен широкий исторический экскурс в проблему появления деструктивных элементов в обществе. Приведены примеры борьбы с ними. Дан краткий обзор существовавших на территории Центральной Евразии государств. Показано, что духовную жизнь России можно свести к трем расколам: первый — в XVII в., второй — в XVIII в., третий — в XIX в. Показана роль П.Д. Юркевича в попытке преодоления третьего раскола.

Ключевые слова. Государства Центральной Евразии, история Древней Руси, три духовных раскола в истории России, П.Д. Юркевич.

1. Введение. Цель работы.

А. Постановка проблемы.

а). Любое научное исследование, изучая видовые признаки, с необходимостью должно встраиваться в более широкий, родовой контекст, в идеале — в картину мира, в общую структуру бытия.

б). Существеннейшей частью бытия является социальная жизнь. Еще относительно недавно повсеместно социальная жизнь на Земле организовывалась стандартным образом — род-племя-княжество-государство-империя. В настоящее время, практически, все человечество оставило в прошлом племенную (гомогенную) социальную структуру и насчитывает около двухсот государств (с социальной структурой, стратифицированной по четырем известным варнам, ротацию, между которыми обеспечивает политическое устройство). Чем выше мы поднимаемся по социальной структуре (к государству), тем труднее вскрыть духовные скрепы, объединяющие людей. Государственное устройство довольно нестабильно, в отличие от предыдущих; с большей вероятностью в нем возможно появление маргинальных лиц и групп. Ситуация напоминает с появление в компьютерах разъедающих вирусов.

в). Многочисленные случаи асоциальности, появление «троянов» в обществе связаны с нарушением демаркационных линий, нигилистической межварновой трансгрессией. Об этом повествуют и древнеегипетские тексты Среднего царства и первая же глава «Бхагавадгиты», и «Эллегии» Феогнида. Трансгрессия, как духовное состояние, присуща не только социальной жизни. Еще Платон отмечал дерзость людей, смешивающих четыре общепринятых напева. Достоевский в «Бесах» вывел персонаж, который, играя на фортепьяно, сочетал «Марсельезу» с каким-то фривольным мотивчиком. Сейчас становится уже respectable смешивать негритянские напевы с классикой. Даже появление салатов можно отнести к пищевой трансгрессии.

Здоровые силы общества всегда стремились противостоять «троянам».

Так Одиссей во второй Песне “Илиады” в ответ на речь Терсита (урода, болтуна, труса, “порицателя скипетроносцев”), которая подрывала боевой дух армии, огрел этого “ругателя буйного” скипетром, и очень больно. Анахарсиса, который, хоть и тайно, пытался культивировать привезенные греческие обряды, убил царь скифов — Савлий (брат Анахарсиса). Есть мнение, что под псефизму Диопифа о нечестии подпал и Сократ.

г). Но как бы государства не защищали себя от внешних или внутренних врагов, нет ни одного, которое в разные эпохи не испытало бы изменение границ, искажение духовной жизни, изменение экономического уклада или политического строя или, вообще, исчезали. Иногда таких “точек бифуркации” насчитывается множество. Больше всего метаморфоз испытала территория Центральной Евразии (ЦЕ) — современная Россия.

Необходим глубокий исторический экскурс в историю ЦЕ, чтобы увидеть логику духовной жизни России XIX в., а для этого необходимо проследить ее изменение на протяжении веков и, даже, тысячелетий.

Б. Исторический экскурс. Центральная Евразия в древности.

а). На твердой исторической почве можно стоять лишь, имея письменные свидетельства. Но нельзя не упомянуть об археологических находках в нач. XVIII в. у села Костенки Воронежской губ., возраст которых 20/40 тыс. лет, в том числе десяти женских скульптурок — так наз. “Венер”, что о многом говорит культурологам. Письменная же история ЦЕ начинается с “Истории” Геродота [4], практически вся четвертая глава, которой посвящена скифской империи. Из нее же мы узнаем про эпизод с Анахарсисом (даже этот эпизод свидетельствует о высочайшей культуре скифов). Впереди еще исследования про этого первого диссидента на нашей территории. “Они вышли от нас, но не были наши” [Ин. 2:19]. Это начало духовной трансгрессии, которая, видимо, и привела к распаду империи.

б). Следующий огромный анклав в ЦЕ — империя гуннов (под империей мы всегда понимаем многоконфессиональное и много этническое образование, от полного поглощения до конфедеративного устройства, как это было в случае с Россией, Польшей и Финляндией). Очень скупы сведения о хане Моде, который попытался в 209 г. до Р.Х. объединить эту империю, предвосхитив будущих объединителей и созидателей.

В V в. мы застаем уже сформировавшуюся империю и ее вождя — христианского воителя –Аттилу, образ которого пытались очернить как современные ему “русофобы”, так и нынешние, но правду о котором мы узнаем из книг А. Ф. Вельтмана [3, 4]. Зоной его влияния была территория от Кatalaунских полей (близ совр. Парижа) до совр. Владивостока. После его отравления (судьба всех объединителей) произошел распад империи на огромные осколки — Киево-Новгородская Русь, Великая Булгария и то, что потом назовут улусами Джучи и Чагатая.

в). Наконец, множество свидетельств дошло об эпохе Чингизхана, который поставил задачу себе и завещал потомкам собрать империю (когда же дойдет осознание, что это был “собиратель расточенного”, а не завоеватель). На время собирания национальной идеей была толерантность (несмотря на тяготение самого Чингизхана к христианам-несторианцам). Величие св. блгв. кн. Александра Невского (он понимал, к чему обязывает его имя) в его стратегеме конфедерации Московской, уже, Руси с улусом Джучи, в правлении христианина Батыея, с последующим отрывом этого образования от Каракорума, что и было

осуществлено при Менгу-Тимуре. Создание Сарайской епархии — шаг к христианизации огромного края. Укреплению улуса Джучи, как самостоятельного уже государства — “Золотая орда”, способствовал и св. Дмитрий Донской, разгромив самозванца, не чингизида Мамай.

г). О правопреемстве этого, развалившегося на десяток ханств государства твердо заявил вел. кн. Иван Васильевич своим помазанием на царство. Правлением Рюриковичей завершился начальный этап собирания империи. Фактически его преемникам оставалось только вернуть в свою орбиту Крым и Кавказ.

В. Центральная Евразия в Новое и Новейшее время.

а). Как 400-летняя история собирания Российской империи была наиболее драматичной в первый ее век (XIII в.), так и из последующей 400-летней ее истории одним из самых драматических был тоже первый век (XVII в.). Начался он со Смутного времени, когда фактически шла гражданская война и интервенция, и под угрозой было само существование государства.

б). Как всегда, в минуты потрясений просыпается религиозное сознание, часто искаженное и ложно направленное. С Востока — несторианцы [7], с Запада с поляками шлейфом ворвался ворох инославных учений и ересей. Собираение духовных сил, правка богослужебных книг привели к Расколу. Его можно назвать **первым расколом**, когда пошатнулся духовный монолит народа, единство Церкви.

в). Далее последовали реформы Петра I — социальные, политические, в духовной сфере (организации “министерства религии” — Св. Синод). Все это привело к тому, что к концу XVIII в. в обществе обозначился **второй раскол**, когда духовные приоритеты стали принимать прямо антагонистический характер. К сер. XIX в. антихристианское мироощущение стало принимать агрессивный характер, и в этот момент **третьего раскола** нашелся лишь единственный человек в России, который встал на защиту традиционных ценностей — Памфил Данилович Юркевич (1827–1873 гг.).

г). В связи с ненавистью Ленина к этому имени, прочесть о личности П. Д. Юркевича в подсоветское время можно было или в дореволюционных источниках (В. С. Соловьев, Г. Г. Шпет) или в зарубежных (прот. В. Зеньковский, Н. О. Лосский). Юркевич был профессором Киевской Духовной академии и, как пишет В.О.Ключевский в своих воспоминаниях: “ее украшением” и “перетащили-таки его из Киева к досаде Киевской академии”. В последние пятьдесят лет можно отметить только краткий очерк Р. А. Гальцевой в “Философской энциклопедии”, А. И. Абрамова и в статье автора настоящей работы (см. ссылки в его работе [7]).

Чтобы в полной мере оценить гражданский, духовный и научный подвиг П. Д. Юркевича, необходимо более глубокий анализ изменения духовной жизни с XVII в. до сер. XIX в.

Г. Цель работы.

а). Проследить, как менялась духовная жизнь в XVII в.

б). Последствия Петровских реформ в XVIII в.

в). Выявить причины появления вольнодумства и атеизма в XIX в.

г). Проанализировать труды П. Д. Юркевича по сохранению традиционных ценностей.

2. П. Д. Юркевич, как ключевая фигура сер. 19 в борьбе с чуждым влиянием.

А. Духовная жизнь до Петра I. Раскол. Зарождение богословия в России.

а). Так как именно с начала XVII в., со Смутного времени, стали появляться в сознании “трояны”, которые подорвали внутреннюю силу народа, стоит с этого момента остановиться поподробнее.

б). Растерянность, которая царил в обществе, можно сравнить с растерянностью Аврелия Августина после разрушения Рима или растерянностью Николая Кузанского после взятия Константинополя. Возникла необходимость пересмотра, если не доктринальной, то, по крайней мере, обрядовой стороны верования. Происходит собиране духовной жизни. Очищение от наносного, иногда прямо противоречащего Писанию и Преданию (труды пр. Максима Грека).

в). Реформу Никона, вероятно, еще подтолкнули последствия факта воссоединения Малороссии с Великороссией. Проникала несколько иная культурная и духовная среда. Глубина духовной жизни православного человека, которая проявлялась до описываемых событий в виде иконописи, храмового строительства, переводческой деятельности сейчас уже поднялась до уровня рефлексии, наблюдается новый уровень сознания.

г). До России дошло состояния ума, о котором когда-то говорил св. Иларий Пиктивийский: “Злоба еретиков заставляет нас говорить о вещах неизречимых”.

Б. Реформы Петра I (1678–1725гг).

а). Следующий ключевой момент в духовной истории России — правление и реформы Петра I. Вокруг этого имени сформировалось множество мифов. Причем удивительно, что с непонятной настойчивостью повторяются одни и те же мантры, как положительные, обеляющие Петра I, так и отрицательные, с их обязательным “разоблачением”.

Относительно первых скажем, что, например, самый мощный корабль в мире того времени, класса река-море (“Орел”) был построен кн. Ордын-Нащекиным задолго до рождения Петра I на организованной им Воронежской верфи.

Что касается отрицания масонства Петра I и упорно навязываемое мнение, что оно появилось в России лишь 1731/36 г, то, даже признавая роль личности в истории, невозможно представить, что у одного человека мог созреть такой всеохватывающий, стройный план (стратегема) по коренному изменению, гармонизации, “регуляризации” всех сторон жизни явно по масонским лекалам, по строгим, уже выработанным идеологическим нормам, без помощи и направляющей руки своих “братьев” (Брюс, Лефорт, Гордон и еще три, ничего не говорящие современному слуху имени).

Ну, и во многом жизнь России определили директивы, полученные Петром I во время его командировки на “курсы повышения квалификации” в Англию, ко второму лицу в масонской иерархии страны — Исааку Ньютону, чьи научные изыскания во многом лили воду на базовые принципы масонства.

б). Действительно, Петр I не лукавил, говоря о своем ученичестве у Запада. Искажение духовной, социальной, политической и экономической жизни России произошло не без руки Запада и во многом — того же Ньютона. Но, если в Англии реформы Ньютона привели к росту благосостояния народа, то добиться обратного эффекта в России — обнищанию народа, но зато к укреплению государства, двум реформаторам удалось с блеском. Создание бюрократии, чиновничий аппарат привели к тому, что, по словам А. И. Герцена: “государство

расположилось в России, как оккупационная армия”.

в). Да, ему было уже на кого опереться и в России. Хоть и не удалась попытка Б. Годунова послать в 1602 г. 18 молодых дворян учиться за рубежом, но ко времени Петра в Москве был уже целый “Иностранный легион” (среди которого и прошла его молодость и куда, следуя определенной стратегеме, его втянули “добрые люди”).

В меньшей степени влияла на стратегические задачи “братьев”, лишь реализуя их, “ученая дружина” царя, которую возглавлял Феофан Прокопович (1677/81–1736 гг.). Родом из Малороссии, не связанный с русской традицией, сменив несколько имен, вер и перекрещиваний, исколесив всю Европу, побывав и поучившись и у католиков, и у протестантов, изворотливый и беспринципный, он вернулся в Киев, где “к гуманизму и великодушию будил”. Не выяснено, кто ввел его в высшие круги, но с 1711 г. он ближайший советник Петра.

Если до этого и существовал какой-то хрупкий параллелизм между властью царя и патриарха, то с написания “Духовного регламента” (при участии царя) подчинение церкви государству приобрело силу закона. Россия становится светским государством, икону заменила парсуна, идею Спасения — идею просвещенного абсолютизма. Литургию, исповедь, поклоны, посты Феофан считал ненужным делом, высмеивал веру в мощи, чудеса, елеосвящение, брак и, даже, священство не считал таинством, тяготел к натуралистическому пантеизму, деизму. Под счастьем понимал, в основном, материальное благополучие.

г). Вернемся к причинам, заставляющим усиливать роль государства и к его целям. Вспомним одно из самых загадочных и интересных средневековых сказаний — сказание о Гамельнском Крысолове. Оно повествует, как некий “дудочник”, играя на дудке (флейте — ?) увел из городка всех детей. Все подавляющее государство, полностью контролирующее свое население (уже не народ) и реализующее свои цели — мечта масонства. Так что укрепление государства стратегически, с определенного момента, не всегда ведет к благим результатам.

В. Духовная жизнь XVIII — сер. XIX века.

а). В литературе еще нет работ, в которых бы проводилась и исследовалась аналогия между реформами Солона (деление общества по имущественному цензу) и Петра I (Табель о рангах, как калька с реформ Солона). Но, если земное благополучие, как цель, и так доминировало в сознании язычника (боги лишь помогали ему в этом), то для православного человека это был полный разрыв с привычной системой ценностей. Естественна связь социальных катаклизмов и изменения сознания.

б). Протестантский индивидуализм захватывал общество. Примером может служить творчество Григория Сковороды (1722–1794 гг.), в котором совокупность внутренних интуиций, но без опоры на Постановления Вселенских соборов, а лишь на собственное веросознание, приводила к отклонениям от христианского учения.

в). В сутолке Петровских реформ “строители” нового уклада жизни оторвались от живого мирозерцания, от полноты церковной жизни, была разрушена сама основа религиозного бытия. И так же, как в 1520 анабаптисты перенесли религиозную свободу на социальную почву, наши “строители” совершили обратное движение. Появляются “идеалистические запросы, смутно стремящиеся вылиться в формы определенного мировоззрения” Имеется много литературы, написанной авторами с разными точками зрения, излагающими несколько

этапов, которые проходило сознание нового, интеллигизированного слоя общества. Для ускорения этого процесса из-за рубежа ложи поставляли культуртрегеров, чтобы образовывать русское общество, особенно ее юношество, на основах человеколюбия и добродетельной чувствительности. Здесь они находили верных помощников. Наиболее прославилась связка И. Г. Шварца (1751–1784 гг.) и Н. И. Новикова (1744–1818 гг.).

г). Тот пик “истины”, о котором в образовании говорил Ян Амос Коменский, в науке — И. Ньютон, в философии обнаружился у И. Канта и в последующей классической немецкой философии. Кант, говоря о “скандале” в философии, только усугубил субъект-объектный разрыв в сознании и только успокоил религиозную совесть человека своим “категорическим императивом”. Интеллектуальную же совесть успокаивали “философией тождества”, слиянием в Абсолюте субъективного и объективного духа, отношением “Я” и “не-Я” и прочая.

Далее Фейербах, который в своей критике и религии, и гегелевского идеализма апеллировал к психологическим особенностям антропологической структуры человека, совершенно неубедительно и бездоказательно (едва ли не на уровне Крития и Евгемера) декларируя, что человек сам бессознательно и произвольно создает по своему образу Бога, приписывая Ему все свои атрибуты, отображая на Него свою деятельность, а затем уже возникает культ. Душу, как мы видим, он еще не отрицал. Просто «приземлил» человека.

Дальше — больше. Начинается, в погоне за “обоснованием” единства человека, сведение психических явлений к физиологии. Вундт пытался понять человеческий разум, изучая составные части человеческого сознания так же, как при изучении сложного химического вещества его разбивают на составные элементы. Т. о., Вундт представлял психологию наукой, схожей с физикой и химией, в которой сознание есть набор разделяемых и опознаваемых частей (структурализм). Этот наивный подход был в дальнейшем отмечен гештальт-психологией (несводимость целого к его частям; аналог в ядерной физике — дефект массы).

Г. Критика Юркевичем взглядов Чернышевского.

а). Таким образом, полем битвы стала антропология, два взгляда на полноту человека. Один — христианский: “Сам же Бог мира да освятит вас во всей полноте, и ваш дух, и тело во всей целостности да сохранится без порока в пришествии Господа нашего Иисуса Христа” (1Фесс.5:23), другой, дух отсекающий, — материалистический, манифестацией которого в России стала статья Чернышевского “Антропологический принцип в философии” (1860г.), которая стала библией нашего, ищущего высот посвящения общества, в частности, Александра и Владимира Ульяновых и, которая знаменовала встречу русского философского сознания и “призрака коммунизма”.

б). Ее трудно анализировать, так как “написана она небрежно, очень не выдержана в отношении систематического развития основной мысли, Под именем «антропологического принципа» излагается лишь очерк «новой» антропологии — без всякого отношения к философии, ...” [5, с.133].

Юркевич не мог пройти мимо бездарности и узости этого манифеста и написал достойную отповедь. Наиболее одиозные места у Чернышевского и комментарии Юркевича на них изложены в [7].

в). И, наконец, итог “философских размышлений” Чернышевского. Изучая опыт социальных движений в Западной Европе, Чернышевский пришел к выводу,

что не буржуазный либерализм поможет избежать капитализма, а крестьянская народная революция путем ликвидации помещичьей собственности на землю, **уничтожения существующей государственности**. Сама же революция должна быть подготовлена организацией революционеров. С необходимостью произошла встреча атеизма (“человек — мера всех вещей”) и стремление к социальным переменам.

г). Против всего этого и выступил П. Д. Юркевич. О том насколько Петровское детище — пресса овладела умами и, вообще, об умонастроении общества можно судить по той травле, которая поднялась вокруг этого имени. После же появления его педагогических трудов упоминание этого имени стало вообще небезопасным в “приличном” обществе. Как педагогика связана с безопасностью страны, в глазах П. Д. Юркевича, отметим вкратце ниже.

3. П. Д. Юркевич об образовании, как факторе безопасности страны.

А. Юркевич о государстве.

а). Об отношении Юркевича к государству можно судить по обсуждаемой им только-только возникшей проблемы патриотизма и космополитизма. Также, как человек разводит в саду яблоки, груши и вишни, а не какой-то “овощ вообще” (орфография Юркевича), так и “все, что имеет действительность, есть всегда и необходимо частное и что космополитический характер получает оно вследствие своего внутреннего достоинства, ...” [9, с. 25–26].

То есть лучшее, что можно сделать для человечества, это делать достойным свое государство.

б). А несколько выше Юркевич говорит о трех основаниях на которых зиждется суверенность государства: “Государство поддерживает свое существование и историческое значение сначала армиями; потом оно сознает мощную силу капитала и заботится о развитии народного богатства; наконец оно убеждается, что к этим условиям его силы и значения должно присоединиться еще одно условие и притом самое важное и ничем другим не заменимое: условие это есть *народное образование* (курсив Юркевича). Когда государство достигает этой степени развития, тогда воспитание молодого поколения есть долг *гражданский* (курсив Юркевича) и предмет общей заботливости всех: церкви, общества и государства” [9, с. 6].

в). Особое значение, как видим, Юркевич придавал образованию, без которого невозможна ни современная, технически оснащенная армия, ни развитая экономика, что определяет суверенитет и само существование государства.

г). Образование: воспитание и обучение.

Далее Юркевич не раз будет то невольно смешивать понятия образование и воспитание, то очень четко разделять их, в духе Платона, считая, что воспитание это то, что делает человека **добродетельным** и в чем без помощи богов не обойтись, а обучение же, это **ремесло**, которому можно научиться за деньги; все вместе это и есть образование.

О том, что воспитание есть гражданский долг, говорили еще древние писатели.

Так Платон писал: “Воспитатель и есть единственный подлинный государственный деятель” [Горгий, 521 d], то есть воспитание есть государственное дело и предостерегал от ситуации, когда молодежь “...получает воспитание не на отеческий лад” [Законы, 695 a]. Или: “... нет ничего более божественного в решениях людей, чем то, что касается воспитания” [Феаг, 122 b].

Б. Юркевич о “народном образовании”.

а). Следует отметить, что Юркевич говорит не просто об образовании, а о “народном образовании”. И здесь надо вспомнить еще одного великого русского педагога — К. Д. Ушинского, которому и достались все лавры проводника идеи демократизации образования, хотя путь к пониманию этой идеи у него был достаточно тернистый, пройдя разные этапы понимания народности. Начиная с “Писем о воспитании наследника русского престола”, затем ратовал за предоставление более широких прав в получении образования третьему сословию и лишь позднее заговорил о подлинно народном образовании.

б). Это имя с необходимостью должно было всплыть в данной работе еще по одной причине, так как по отношению к статье Чернышевского Юркевич и Ушинский явились антиподами, по разному рассматривающие человека, подлежащего образованию, то есть в его переводе, по Платону, “из худшего состояния в лучшее”.

Ушинский редуцирует образование к физиологии, рассмотрению человека, как микрокосм это путь к человеколюбию.

в). Он так пишет в Предисловии своего знаменитого труда — “Человек как предмет воспитания. Опыт педагогической антропологии”: “Сначала мы, естественно, займемся тем, что нагляднее, и изложим те физиологические явления, которые считаем необходимыми для ясного понимания психических. Затем приступим к тем психофизическим явлениям, которые, сколько можно судить по аналогии, общие в начатках своих как человеку, так и животным, и только под конец займемся чисто психическими, или, лучше сказать, духовными, явлениями, свойственными одному человеку. В заключение же всего мы представим ряд педагогических правил, вытекающих из наших психических анализов”.

г). Юркевич же, сомневаясь, что приравнять человека и животного это и есть его “лучшее состояние”, призывает “находить в теле невидимую душу, а в невидимой душе неизгладимые зачатки Богоподобия” [9, с. 11].

В. О духовной компоненте в образовании. Воспитание. Цель образования.

а). Здесь же, в Предисловии, Ушинский рассуждает о цели воспитания: “Искусство воспитания ... стремиться к идеалу, ... идеалу совершенного человека”. Под этим он понимает человека “гуманного, образованного, трудолюбивого, религиозного, патриота”.

б). Вспоминаая, что ему пришлось уйти из Смольного института за гуманизм, вольнодумство и атеизм, трудно представить его религиозным человеком.

в). Юркевич же говорит об образовании, как о “судьбе духа”.

Анализируя педагогику в языческие времена, он дает общую формулу ее: “естественный эгоизм” родителей (утешение и помощь в старости, поминание детьми, чтобы легче жилось в потустороннем мире и пр.) и государства (это будущие защитники и “налогоплательщики”). Для христианства же, воспитание детей — служение всему человечеству, стремление воспитать в детях “чистый образ Богоподобного человека”.

г). Здесь наблюдаем ту же диалектику, что и с государством: укрепляя свое государство — служим всему человечеству.

Г. Юркевич, как оплот традиционных ценностей.

а). Сразу после ответа на статью Чернышевского, Юркевича, как оплот

традиционных ценностей, пригласили в МГУ заведовать кафедрой философии.

б). Юркевич дал емкую характеристику этих ценностей “Самые возвышенные наши обязанности относятся к этим трем союзам <семейству, церкви, государству>” [9, с. 31].

в). Только в XXI веке эти мысли Юркевича обрели законодательный статус в виде Указа президента РФ “Об утверждении основ государственной политики по сохранению и укреплению традиционных российских духовно-нравственных ценностей ” (9 нояб. 2022г. N 809).

г). В этом Указе Статья 5 гласит: “К традиционным ценностям относятся жизнь, достоинство, права и свободы человека, **патриотизм, гражданственность, служение Отечеству** и ответственность за его судьбу, высокие нравственные идеалы, **крепкая семья, ...**”.

4. Заключение. Результаты и выводы.

А.

а). Показано, что на территории Центральной Евразии уже во времена скифов находились деструктивные элементы, разъедающие государственность, причем в самых верхах власти.

б). Сделана попытка обозначить наиболее типичных (часто ключевых) представителей вечного (гуманистического, либерального, разлагающего и т. д., часто гностического) умосостояния.

в). Показано агрессивное неприятие либеральной прессой (а иной в России никогда и не было) творчества людей, которые пытались ему противостоять.

г). Не сумев замолчать Ф. М. Достоевского эта пресса отыгралась на Н. С. Лескове, который тоже талантливо описал таких же “Бесов”, разрушающих Отечество.

Б.

а). Показано, что только в Новой истории России, а таковой можно считать начало династии Романовых, в духовной жизни страны наблюдалось три духовных раскола.

б). Катаклизмы XX века и вызваны агрессивным характером третьего раскола.

в). В основе расколов лежит разное отношение к морали, нравственности — или она имеет обоснование в искупительной жертве Христа или, в лучшем случае, в так наз. безликом “естественном праве” и эти люди, в большинстве даже не догадываются в чем корни этого их “вечного умосостояния”.

г). Вспоминается деятельность масонских лож, которые копыя ломали, чтобы исправить “поврежденные нравы России”

В.

а). Необходимо строить сильное государство, способное противостоять ересям и деструктивным элементам, помогающее воплощать идеалы Богочеловечества, а не превращаться в самоцель, в лучшем случае.

б). Упомянутый “категорический императив” это еще самое безобидное понятие у апостола деизма Канта.

в). В своей “Религии в пределах только разума” он уже говорит, что “мораль отнюдь не нуждается в религии;” [6, с. 5] и декларирует, что “церковная вера, наряду со статутарными догматами, без которых она до сих пор не может полностью обойтись, должна вместе с тем заключать в себе принцип — вводить религию доброго образа жизни как настоящую цель, чтобы впоследствии иметь возможность обойтись и без первых” [6, с.189–190].

г). Это так напоминает призыв Вивекананды с помощью золотой цепи

(добра) избавиться от железной (зла), а затем отбросить и первую.

Г.

Необходима неустанная миссионерская деятельность и не только внешняя, но и внутренняя, чтобы препятствовать нарождающейся “церкви деизма”.

Литература

1. Библия // Синодальный перевод, 2003. — 1178 с.
2. Вельтман А. Ф. Индо-германы или сайване. М.: Унив. тип., 1836. — 171 с.
3. Вельтман А.Ф. Аттила.[Электронный ресурс]. Электронная библиотека Royallib.ru URL. https://royallib.com/read/veltman_aleksandr/attila_rus_IV_i_V_veka.html#0 (дата обращения: 27.09.2023).
4. Геродот. История. Ленинград: Изд-во «Наука», 1972. — 600 с.
5. Зеньковский В.В., прот. История русской философии. Т.1, Ч.2. Л. “Эго”. 1991. — 280 с.
6. Кант И. Собр. соч. в 8 тт. Т.6. М. “Чоро”.1994. — 613 с.
7. Цветков Е. А. Педагогика и психология образования. 2019, N4, с. 22–38
8. Цветков Е.А. Сб. материалов X Международной научно-практической Свято-Тихоновской конференции (Псков, 27–29 авг. 2023 г.). Псков, Псков. гос. ун-т, 2023. –446 с.
9. Юркевич П.Д. Курс общей педагогики. М. Тип. Грачева и К^о.1869. — 404 с.
10. Юркевич П.Д. Философские произведения. М. “Правда”. 1990.- 671 с.

АРХИВ РЕГЕНТА НИКОЛАЯ ПЕТРОВИЧА ПОПОВА (1948–2021) ВО ПСКОВСКОЙ КОНСТАНТИНО-ЕЛЕНИНСКОЙ ЦЕРКВИ

Цветкова Н.Е.

*магистрант кафедры философии и теологии
ПсковГУ*

Аннотация: в статье приводится жизнеописание псковского регента Попова Николая Петровича (1948–2021), составленное по воспоминаниям знавших его людей, архивных документов и интервью, взятом у регента за несколько дней до смерти (2021).

Ключевые слова: Николай Петрович Попов, Сутоцкий, архив регента Николая Петровича Попова.

Два года назад после смерти старейшего регента Псковской епархии Попова Николая Петровича (23.01.1948–07.06.2021) его родственники передали часть его архива храму святых равноапостольных царей Константина и Елены г. Пскова. Священник этого храма в последние годы жизни Николая Петровича, который по болезни уже не мог выходить из дома, исповедовал и причащал его. Подаренные храму вещи — это «Журнал Московской патриархии» разных лет, книги и ноты.

Разбирая архив, нами были обнаружены некоторые документы, принадлежавшие семье этого регента. Среди них: аттестат купеческого сына Михаила Сутоцкого об окончании в 1888 году четырех классов коммерческого отделения

Псковского Сергиевского реального училища, а также метрическая выписка 1908 года, которая связана с рождением и крещением Галины Михайловны Сутоцкой. Эта бумага была оформлена при храме Косьмы и Дамиана города Пскова. Она заверена подписью клирика этой церкви и имеет приклеенные гербовые печати (гербовые сборы). Вышеупомянутые документы священник храма святых равноапостольных царей Константина и Елены передал в дар Псковскому музею-заповеднику. Представители купеческого рода Сутоцких являлись прямыми предками почившего регента.

В данной статье мы выясним, кем приходились регенту эти люди, чьи документы хранились Н. П. Поповым, проследим жизненный путь этого регента и опишем нотный архив, хранящийся во псковской Константино-Еленинской церкви.



Попов Н.П.

Для решения вышеупомянутых задач было использовано интервью Н.П. Попова, взятое Ю. Н. Стрекаловским 01.06.2021 г. Также мы обратились к Елене Константиновне Поповой, 1938 г.р., проживающей в г. Пскове. Она являлась дальней родственницей регента: дед Николая Попова и ее прадед были родными братьями. С ней было проведено интервью 03.08.2023 г. Е. К. Попова показала фотографию большой семьи Сутоцких, которая является копией оригинала снимка, сделанного в 1898 году и находившегося у Н. П. Попова. Елена Константиновна сообщила все, что знает и помнит о людях, изображенных на фотографии, назвала их имена, а также родственные связи. Она рассказала и о семье почившего регента.

Николай Петрович Попов родился 23 января 1948 г. Его мама Мария Михайловна (1911–2001), урожденная Сутоцкая, была внучкой псковского купца 2-й гильдии Ивана Федоровича Сутоцкого (1835–1904) и дочкой титулярного советника Михаила Ивановича Сутоцкого (1878–1920?). Таким образом, вышеупомянутая метрическая выписка 1908 г. на имя Галины Михайловны Сутоцкой принадлежала тете Н. П. Попова, а аттестат об окончании в 1888 году четырех классов коммерческого отделения Псковского Сергиевского реального училища — его деду.

У Михаила Ивановича Сутоцкого и его супруги Надежды Феодосиевны (в девичестве Петрова) было 4 детей: дочери Галина, Мария, Наталья и сын Владимир. Михаил Иванович был прихожанином храма Успения с Полонища, пел там в хоре. Старшая дочь Галина была замужем за священником Николаем Николаевичем Гавриловым [3]. Мария Михайловна, мать Н. П. Попова, имея музыкальное образование, пела в архиерейском хоре Михаило-Архангельского храма.

В 1935 году семья Михаила Ивановича была сослана на Урал под Свердловск. Там Мария Михайловна вышла замуж, она стала Корниловой. С мужем она прожила недолго: неизвестно, то ли он умер, то ли они развелись, но у них остался сын Анатолий. После Великой Отечественной войны туда приехал Петр Иосифович Попов, будущий отец регента.

Петр Иосифович, по одним воспоминаниям, был из Харькова, по другим — из Белгорода. Когда началась война, ему было 19 лет, и его, как и многих других молодых людей, забрали в Германию на работы. Будучи в Дюссельдорфе на тяжелых работах, он пытался бежать, но был пойман немецким полицейским и приведен в участок. К его счастью, там в это время находился один фермер, который и

взял его к себе работать. Этот фермер оказался хорошим человеком: он неплохо кормил, давал молоко свои работникам, среди которых было много русских. После войны, когда Петр Иосифович был освобожден, он нигде не мог устроиться на работу, поэтому ему пришлось уехать на Урал. Здесь он встретил Марию Михайловну, которая работала в детском саду музыкальным работником. Они поженились. На Урале родились будущий регент Николай и его сестра Наталья. Потом семья Петра Иосифовича переехала на Украину в город Луганск. Можем предположить, что причиной этому послужил тот факт, что в это время здесь служил протоиерей Николай Гаврилов, и здесь находилась его семья. По-видимому, Мария Михайловна с мужем и детьми решила поселиться рядом со своей сестрой Галиной.

Юный Николай Попов еще в школе проявлял свои музыкальные способности, что подтверждается документами, найденными в его архиве. Это — диплом второй степени, выданный в марте 1960 г. «ученику неполной средней школы № 9 г. Луганска Попову Николаю за достигнутые успехи и активное участие в художественной самодеятельности», а также «Грамота активному участнику коллектива художественной самодеятельности школы № 37 г. Луганска Попову Николаю в день 40-летия пионерской организации им. Владимира Ильича Ленина».

Отслужив в армии, Николай потом окончил в Москве институт им. Гнесиных. Он имел очень хороший слух, был скрипачом. Вернувшись домой к родителям, он устроился прислуживать в храме в Горловке, куда приходилось ездить. Также он ухаживал за своим больным дядей, священником Николаем Гавриловым, сын которого выпивал и отказывался присматривать за отцом. Николай Попов поднимал тяжело больного протоиерея, кормил его и до самой его кончины в 1981 г. ухаживал за ним.

Личная жизнь у Н. П. Попова не сложилась. Однако здесь стоит упомянуть одну встречу, случившуюся в его жизни, с некоторой девушкой Марией, потому что эта история связана с именами выдающихся людей.

Сначала поясним: мать Николая Петровича, Мария Михайловна, и бабушка Елены Константиновны, женщины, поделившейся с нами воспоминаниями о семье Сутоцких и о семье регента, были двоюродными сестрами. Но так как у них была большая разница в возрасте, то Мария Михайловна состояла в переписке со своей почти ровесницей двоюродной племянницей Елизаветой Петровной, мамой Елены Константиновны. И вот когда у Елизаветы Петровны скончался в 1972 году супруг, протоиерей Константин Шаховской, то она пригласила Марию Михайловну с семьей на похороны. Священник Константин — мученик за веру, он канонизирован Русской Православной Церковью.

Николай Петрович с родителями и сестрой, таким образом, оказался в эстонском городе Пярну, куда они приехали на похороны. Проводив протоиерея Константина в последний путь, они потом гуляли по природе и пели различные церковные песнопения. Родственники познакомили Николая Петровича с одной скромной девушкой Марией, которая в то время тоже там находилась. Она была дочерью протоиерея Вячеслава Якобс, будущего митрополита Таллинского и всея Эстонии Корнилия. Родные думали, что Николай и Мария понравятся друг другу, но что-то не получилось. И он со своими родителями и сестрой вернулся обратно на Украину.

В город Псков его семья переехала в 1980-е годы. Дело в том, что его мать, Мария Михайловна, очень хотела вернуться в свой родной город, но это было непросто. Ранее в 1973 году в г. Псков переехала со своим супругом-священ-

ником Елена Константиновна Шаховская. Она стала подыскивать квартиру для семьи Марии Михайловны и, в конце концов, это получилось.

Николай Петрович здесь нигде не смог устроиться на работу, только ему удалось устроиться в храм святителя Николая в Любятово. С 1986 года он служил здесь регентом хора. Когда стали болеть его родители, он сам ухаживал за ними, не прося ни у кого помощи. Когда другие родственники предлагали помочь, он только отвечал: «Справляюсь, справляюсь». Его мать Мария Михайловна скончалась в 2001 году, а отец Петр Иосифович — в 2010 г.

Сам он потом сильно болел, но находились люди, которые ему помогали. Николай Петрович был очень скромный. Когда он по причине болезни уже не мог выходить на улицу, к нему домой приходили разные священники, чтобы причастить Святых Христовых Тайн. Один из них просил его звонить, если тот захочет причаститься. Но Николай Петрович боялся кого-то побеспокоить своим желанием и ждал, когда священник первый ему позвонит. И всегда встречал служителя Божьего с детской радостью.

Николай Петрович Попов отошел ко Господу 7 июня 2021 года и был похоронен на Дмитриевском кладбище в одной ограде со своим прадедом Иваном Федоровичем Сутоцким и прабабушкой Натальей Филипповной. Здесь же находятся могилы его родителей.

Рассмотрим музыкальные предпочтения Н. П. Попова на основе составленного им нотного архива. Анализируя архив, который передали после его смерти родственники Константино-Еленинскому храму, можно сказать, что регент выбирал песнопения чаще авторские, для профессиональных хоров. Это, если говорить о нотированных рукописях. Печатные же сборники и листы с песнопениями — в основном дореволюционного издания, часто с печатями того времени, которые указывают на продавцов или место хранения. По печатям видно, что ноты покупались чаще в Киеве, Полтаве, в Харькове. Можем предположить, что они достались в наследство Николаю Петровичу от его родственника, священника Николая Гаврилова, который служил на приходах Донецкой и Ворошиловградской епархии, был благочинным, преподавал в Одесской духовной семинарии.

Вышеупомянутый нотный архив можно систематизировать следующим образом.

I. Печатные нотные сборники и листы.

1. Песнопения из Церковно-Певческого Сборника.
2. А. Красностовский «Да исправится молитва моя» с печатью библиотеки киевского Златоверхо-Михайловского монастыря.
3. М. Старицкий «Да исправится молитва моя».
4. «Буди имя Господне» С. Смоленского и Л. Соловьева.
5. «Верую» П. И. Чайковского.
6. «Великое славословие» Ф. Мясникова.
7. Духовно-музыкальные сочинения В. М. Орлова издательства К. Леопаса в С. Петербурге (на некоторых листках стоит дореволюционная печать, с двуглавым орлом, музыкального магазина наследников Т. В. Калливода, комиссионеров Отделения Императорского Русского Музыкального Общества в Полтаве, а также магазина Гергарда в Харькове).
8. Духовно-музыкальные сочинения В. Лиринга издательства П. Юргенсона в Москве.
9. Псалмы и священные песнопения, положенные на 4 голоса и фортепи-

ано регентом П. Г. Григорьевым с печатью киевского книжного и музыкального магазина Леона Идзиковского.

10. Печатные сборники с духовно-музыкальными сочинениями Д. Аллеманова, В. А. Жданова, А. Копылова, С. Извекова, А. Кастальского, свящ. Михаила Виноградова, А. Никольского, А. Гречанинова, Дм. Бортнянского, П. Чеснокова издательства П. Юргенсона в Москве, на некоторых печать музыкального магазина наследников Т. В. Калливода, комиссионеров Отделения Императорского Русского Музыкального Общества в Полтаве, «Херувимская песнь» С. Панченко и А. Архангельского того же издательства, с печатями киевского книжного и музыкального магазина Леона Идзиковского.

11. Сборники «Гармонизация древнерусского церковного пения по христианско-византийской, музыкальной теории и законам церковного осмогласия, для четырехголосного смешанного хора. Выпуск 1. Богородичны-догматики воскресные», «Гласовник», «Давида пророка и царя песни» Д. В. Аллеманова издательства П. Юргенсона.

12. Духовно-музыкальные сочинения разных авторов: Феофана Иванова, В. Петрушевского, И. Богданова, А. Копылова, А. Ф. Львова, Вик. Калининкова, Ф. Е. Степанова, Дм. Бортнянского, П. Чеснокова, протоиерея Михаила Виноградова, М. Балакирева, И. Лавровского, А. Красностовского, П. Иванова-Радкевича, С. Зайцева.

13. Духовно-музыкальные сочинения С. А. Дегтярева издания П. К. Селиверстова. На первой странице печать: Андрей Дидерикс Ростов на Дону.

14. Духовно-музыкальные переложения с древних роспевов и сочинения Г. Ф. Львовского с печатями Григория Федоровича Львовского и музыкального магазина Идзиковского в Киеве.

15. Сборник «Евангельские стихиры в переложении В. Войденова и Аллилуиари в переложении Д. Соловьева для четырехголосного хора», 1905 г.

16. «Свете тихий» Е. С. Азеева издания Церковно-Певческого Благотворительного Общества в С-Петербурге, с печатью Депо музыкальных инструментов Е. З. Петрова в Новочеркасске.

17. Сборник духовно-музыкальных песнопений разных авторов под редакцией Ив. Гр. Ельцова издательства П. Гиреева в Петрограде.

18. И. Точиский «Разбойника благоразумного».

19. П. Григорьев «Свыше Тя пророцы предвозвестиша».

20. Г. С. Проценко «Величит душа моя Господа».

21. «Херувимская песнь» по напеву Валаамского монастыря издания Валаамской обители 1903 г.

22. «Милосердия двери отверзи нам» и Херувимская песнь А. Кастальского издания Юргенсона, с печатями нотного и книжного магазина А. Островского в Одессе и магазина нот и музыкальных инструментов Г. И. Индржишек в Киеве соответственно.

23. Листок «Школьное пение» с «Херувимской песнью» старинного роспева, 1899 г.

24. Концерт «Не отвержи мене» М. С. Березовского.

25. Отдельные песнопения разных авторов: Н. Компанейского, П. Чеснокова, А. Л. Веделя, Ник. Корсунского, Н. Римского-Корсакова, П. В. Зебрикова, В. М. Орлова, П. Иванова, А. Кастальского, С. А. Зайцева, Велиумова, К. Сажина, В. Д. Беневского, В. М. Пронина, свящ. М. Георгиевского, М. Гольтисона, Ив. Лабинского.

II. Нотированные рукописи.

1. С. Евтушенко «Вскую мя отринул еси» с соло.

2. «Вознесу Тя, Боже мой» Бортнянского.
3. «Херувимская» Дж. Сартти, Ив. Ив. Веретенникова, Ив. Андр. Попова, Турчанинова.

4. Отдельные песнопения следующих композиторов: С. Дегтярова, Н. Озерова, В. Лирина, Никольского, свящ. М. Виноградова, П. И. Чайковского, В. Гиренко, А. Туренкова, А. Третьякова, В. Фатеева, Ф. Е. Степанова, Сартти, В. А. Немидова, А. П. Жаворонкова, А. Лазарева, А. Астафьева, А. Кьяндского, В. Фатеева, Мусоргского.

5. В. Локтев «Богородице Дево, радуйся» и «Ныне отпускаеши» с подписью в конце песнопений: 4/VII–1970 г. г. Киев, Горбаченко П. А., Владимирский собор.

6. «Великое славословие» Ф. Войленко с подписью: 16/XII–1969 г. г. Киев, Горбаченко П. А., Владимирский собор.

7. «Великое славословие» В. Локтева с подписью: 26/II–1970 г. г. Киев, Горбаченко П. А., Владимирский собор.

8. Стихира на литии в день святой великомученицы Варвары, муз. Пр. Пасько, с подписью в конце песнопения: 13/XII–1969 г. г. Киев, Горбаченко П. А., Владимирский собор.

9. «От юности моя» М. Гайдая В. Локтева с подписью в конце песнопения: 2/VII–1969 г. г. Киев, Горбаченко П. А., Владимирский собор.

Таким образом, архив Н.П. Попова содержит важную информацию по истории псковского купеческого рода Сутоцких, включает богатейшую нотную библиотеку, содержащую хоровые церковные произведения русских композиторов XVIII — первой половины XX века как в рукописном, так и печатном виде.

Литература

1. Интервью Е. К. Поповой (1938 г.р.), взятое Н. Е. Цветковой 03.08.2023 г.
2. Интервью Н. П. Попова (1948–2021), взятое Ю. Н. Стрекаловским 01.06.2021 г.
3. Цветкова Н. Е. «Память их в род и род»: о священнике Гаврилове Николае Николаевиче (1907–1981) // Духовная безопасность и проблемы современного образования. Сборник материалов X Международной научно-практической Свято-Тихоновской конференции (Псков, 27–29 августа 2023 г.) Псков: ПсковГУ, 2023. С. 420–435.

ПОНИМАНИЕ ЧЕЛОВЕКА В «ДОБРОТОЛЮБИИ»

*Шморага К. А.,
ст. преподаватель Псково-Печерской духовной семинарии,
магистрант направления «Теология» ПсковГУ
соискатель кафедры философии и теории права
Волгоградского государственного университета,*

Аннотация. В статье рассмотрены некоторые особенности понимания человека авторами греческого и славяноязычного варианта сборника «Добротолубия». Представленные трактовки особенно важны сегодня, так как в них утверждается значимость всех сторон человеческой природы без исключения. Также затрагиваются обстоятельства появления «Добротолубия» в контексте

распространения одномерного понимания человека как существа естественного, природного.

Ключевые слова: «Добротолюбие», человек, чувства, ум, преображение, обожение, Бог.

Как известно, «Добротолюбие» — это собрание произведений Святых Отцов Православной Церкви, написанных в IV–XV вв. Сборник создавали на Афоне и впервые (в оригинале на греческом языке) опубликовали в Венеции в 1782 г. Славянские переводы текстов выполнены свт. Паисием Величковским в 1793 году, свт. Игнатием Брянчаниновым в 1857 году и свт. Феофаном Затворником в 1877 году. «Добротолюбие» появляется в 18 веке не случайно: развитие и распространение так называемого «естественного» понимания человека — человека как животного — побудили афонских авторов (как греческих, так и отечественных) еще раз вернуть внимание людей к христианскому пониманию человека. В этом смысле для Нового времени «Добротолюбие» можно трактовать как одну из первых попыток противостоять выхолащенному, одномерному пониманию человека.

Понятие естественного закона было знакомо еще древним. Например, греки его связывали с Логосом, которым устроен мир. Китайцы — с дао, которое беспредельно, а потому истинным образом не может быть выражено ни в какой предметной форме. Однако развитие научного мировоззрения сопровождалось усилением и все большим распространением тезиса, что знанием возможно считать только такое понимание, которое обличено в форму рационально осмысленного понятия. При такой постановке вопроса понимание естественного закона и естественности редуцировалось к каузальности, обнаруживаемой и воспроизводимой в виде специально поставленного опыта исследователем. Человек не только познает таким образом окружающий мир, но и сам является одной из его частей, как, например, кит в океане или волк в стае. Правда, в отличие от животных, человек может создавать знание, конструируя «картину мира». Но как бы ни выделяла человека эта его способность, сведенное к каузальности понимание естественного закона — закона природы, — в конце концов стало поглощать и самого исследователя, то есть человека.

Греческое издание «Добротолюбия» имеет подзаголовок, который уже многое говорит о понимании человека его авторами и составителями. Переводится подзаголовок примерно так: «Добротолюбие священного трезвения, составленно нашими Святыми и Богоносными Отцами; в нем ум (*nous*) очищается, просвещается и совершенствуется через нравственную (этическую) философию и в практическом (*praxis*), и в теоретическом (*theoria*) аспектах»¹. Конечной целью этого трезвения и очищения называется теозис — обожение, без которого человек как таковой невозможен. Свящ. Павел Флоренский говорит, что путь духовного преображения, обожения, который охватывал всю полноту человеческой природы, включает его разум, сердце и тело. При этом этическая составляющая совмещается с эстетической, но не в значении субъективной оценки личного

¹ Афанасопоулос К. «Добротолюбие» и Святитель Григорий Палама: введение // Этика и эстетика в «Добротолюбии»: Сборник материалов VI Международной научно-практической Свято-Тихоновской конференции (Псков, 15–16 ноября 2019 г.) / под редакцией М. А. Манойловой, О. Э. Душина. Том II — Псков: Псковский государственный университет, 2020. С. 41.

вкуса, а в связи с прекрасным как проявлением Божественного блага².

О. Павел Флоренский отмечает также, что слышащая нам в названии сборника «доброта» означает иное: то, о чем ведут речь тексты «Добротолюбия» создает не доброго человека, а прекрасного. Они указывают путь к красоте духовной, ослепительной красоте «лучезарной, светоносной личности», которая «дебелому и плотскому человеку никак недоступна»³.

Согласно авторам «Добротолюбия», главным органом духовной жизни является сердце. При этом утверждается, что оно охватывает самые разные переживания и проявления человеческих чувств (например, слезы, которые воспринимались и как действия умиления, и как осуществление внутреннего духовного «катарсиса»). Именно сердце представляло собой средоточие всех нравственных противоречий и выступало центром внутренней духовной борьбы, именно на нем следовало концентрировать все усилия с точки зрения аскетических практик. Святой Григорий Палама называет сердце «сокровенной хранимой ума».

«Добротолюбие» разворачивает, подчас под неожиданным углом, понимание как человека, так и связанное с ним понимание мира и общества. Вслед за Антонием Великим Евагрий Понтийский в тексте «Евагрия монаха изображение монашеской жизни», при объяснении принципов безмолвничества, упоминает, что человек, решившийся на такой путь, не должен жить за счет людей, находящихся в мире, не только чтобы не отягощать их, но чтобы не привязывать себя к миру общими с такими людьми заботами и переживаниями, в таком случае неизбежно наполняющими ум. Евагрий приводит в пример ап. Павла, который жил от трудов своих. Дело тут не в принципе социальной справедливости (авва Евагрий допускает поручение себя в заботах житейских кому-то из верных) и не в расчете (об этом позже).

Можно, конечно, возразить, что сказанное относится не к людям вообще, а только к некоторой части монахов, избравших для себя путь священного безмолвия. Однако тот же Евагрий утверждает, что «Кто что любит, тот того и желает конечно, а чего желает, то и улучшить подвизается»⁴, а цель христианина не может быть иной как Царствие Небесное, которое согласно монаху, «есть ведение Пресвятой Троицы, сопостирающееся соответственно состоянию ума и исполняющее его нескончаемо блаженной жизни». Это-та блаженная жизнь через ведение Пресвятой Троицы и есть настоящая деятельность, настоящий мир, в котором нет чувственных, конечных удовольствий, нет и порождаемой ими печали. Зато есть любовь, которая не меняется со временем.

Также Евагрий не отрицает, говоря современным языком, производство материальных ценностей. Однако придает этому принципиально другой смысл: такие вещи должны служить не удовлетворению материальных стремлений, тем

² Душин О.Э. Труд физический и труд духовный в «Добротолюбии» // Этика и эстетика в «Добротолюбии» : Сборник материалов VI Международной научно-практической Свято-Тихоновской конференции (Псков, 15–16 ноября 2019 г.) / под редакцией М. А. Манойловой, О. Э. Душина. Том II — Псков : Псковский государственный университет, 2020. С. 94.

³ Флоренский П., свящ. Столп и утверждение истины. Опыт православной теодицеи в двенадцати письмах. М.: Путь, 1914. С. 99.

⁴ Евагрия монаха наставления о подвижничестве 1. Главы о деятельной жизни к Анатолию, п. 4 / Добротолюбие в русском переводе дополненное. [Электронный ресурс]. URL: https://azbyka.ru/otechnik/prochee/dobrotoljubie_tom_1/56 (дата доступа: 10.12.2023).

более не развитию чувства потребления или какого-то иного внешнего чувства. Можно сказать, что создание материальных вещей нужно в той мере, которая необходима для преодоления их материальности. Например, приводя евангельскую историю с бедной вдовой, Евагрий говорит, что для милостыни не только не нужно, но даже вредно богатство. Ценность милостыни не в избытке дающего, а в возможности сделать это, несмотря на недостаток. Милостыня должна быть от души, а не от казны, она подчеркивает благодеяние души перед любой вещественной ценностью.

Преодоление чистой предметности, материальности утверждается и в таких сугубо мирских вещах как торговля: «Потому, продаешь ли что, или покупаешь, понеси небольшой убыток сравнительно с настоящей ценою, чтоб, добываясь настоящей цены, не увлечься приемами корыстолюбцев и не впасть в пагубные для души дела — любопрение, клятвopеступление, измену словам, и тем не обесчестить и не посрамить досточестного достоинства нашего звания»⁵. Видно, что это неоднозначное занятие не отрицается, не ранжируется где-то внизу иерархии дел, не придумываются способы, как бы обойти неудобный момент, сохранив при этом возможность пользоваться всеми прелестями предполагаемой выгоды, — нет, торговля также подвергается преобразению ради самого важного, безусловного, того, ради чего все должно делаться.

Тому же — преодолению предметности человеческого бытия служит и избегание общественной жизни. Помимо совета при возможности вообще не ходить в город, не водиться с людьми хлопотливыми и суетливыми, у которых много дел, не имеющих отношения к настоящему, не общаться с теми, кто немирен и лукав — так как не Бога такие ищут, — «Добротолубие» часто призывает, чтобы были «друзьями твоими мужи миролюбивые, братие духовные, отцы святые. Ибо таковых назвал так Господь, говоря: “Мать Моя, и братья Мои, и сестры суть те, которые творят волю Отца Моего, Иже на небесех” (Матф. 12:50, Мр. 3:35)»⁶. То есть помимо другого типа активности, другого смысла очевидных обыденных дел, утверждается и иное понимание общества: не то, которое способствует самоутверждению, не «зеркальное Я», а единомышленники, для которых выше воли Бога нет ничего. Интересно, что похожий принцип жизни видим мы и в «Поучении» Владимира Мономаха. Великий князь хотя и не признает монашеский путь единственно правильным, однако для мирянина выбирает практически те же дела: покаяние, слезы и милостыню⁷. Тем более отрицается здесь конкуренция, как способ совершенствования человека и общества. Отрицается она в пользу того, что позже Алексей Хомяков назовет соборностью.

Многие исследователи, в частности, В. В. Зеньковский, отмечают, что в православной традиции аскетизма в отличие, например, от латинской, господствовала позиция не осуждения мира и мира телесности, а идея его обожения, возвращения его к настоящему состоянию, так как через человека же все творение и потерпело ущерб. Показательна в этом смысле защищаемая свт. Григорием Паламой идея заключения ума внутри тела.

⁵ Евагрия монаха изображение монашеской жизни, п. 8 / Добротолубие в русском переводе дополненное. [Электронный ресурс]. URL: https://azbyka.ru/otechnik/prochee/dobrotoljubie_tom_1/58 (дата доступа: 10.12.2023).

⁶ Там же, п. 7.

⁷ Великий князь Владимир Мономах. Поучение. [Электронный ресурс]. URL: https://azbyka.ru/otechnik/Vladimir_Monomah/pouchenie/ (дата доступа: 15.12.2023).

Он говорит, что невозможно уму, пока он страстен, соединиться с Богом. Но тут же добавляет, что «Соответственно же сокрушению и умилению сподобляется он и милостивого утешения, и долгое пребывая время в сих чувствах со смирением, переустраивает наконец вожделетельную силу души»⁸. В другом тексте, относительно пребывания ума внутри тела он добавляет: «Ибо ум, говорит Василий великий, не рассеивающийся по внешним вещам (видишь, что выходит? а выходящий, имеет нужду в возвращении; почему говорит), возвращается к себе, от себя же восходит к Богу незаблудным путем».

Так как воздействие негативных сил полностью охватывает все естество человека, св. Ефрем Сирийский, пишет, например, что следует «говорить тихо, спокойно, редко, как бы по принуждению и со стыдом; ни в чем не выставлять себя за меру, ни с кем не спорить ни о вере, ни о другом чем, но, если говорит кто хорошо, сказать ему «Да»; а если худо, отвечать «Сам знаешь»»⁹. Иное отношение к слову отражается и в оценке логики: «Не думай низложить беса блуда возражениями и доказательствами. на его стороне благословные поводы, так как он воюет с нами с помощью нашего естества.», — указывал св. Иоанн Лествичник¹⁰. Поэтому он поясняет, что для того, чтобы превозмочь их влияние, необходимо изменение человеческой природы — путь целостного духовного преображения.

Именно о целостном духовном преображении, не отменяя ни один из аспектов человеческой природы, не оправдывая при этом ни одну из его слабостей и ни один из пороков, говорят авторы «Добролюбия». С одной стороны, человек воспринимается как имеющий поврежденную грехом природу, как тот, в чьем настоящем состоянии сложно, если вообще возможно найти что-либо надежное, что-либо достойное. С другой стороны, благодаря Божественной благодати, человек получает возможность преодолеть такое свое состояние. Это преодоление достигается не через установление иерархии видов деятельности, не через выведение за скобки как неважного тех или иных проявлений человека, не через узаконивание «безобидных» отклонений, а только через преображение всего человека и всего того, в чем он себя проявляет.

Разумеется, это требует от человека определиться, что он принимает как существенное, как центр жизни своей и жизни вообще. И не только определиться, но и отказаться от тех практик, где этого существенного найти нельзя. Природе человека таким образом возвращается целостность, а ее условием и основанием выступает Бог.

Литература

1. Великий князь Владимир Мономах. Поучение. [Электронный ресурс]. URL: https://azbyka.ru/otechnik/Vladimir_Monoh/pouchenie/ (дата доступа: 15.12.2023).

⁸ Григорий Палама. О молитве и чистоте сердца, три главы, п. 1. Добролюбие в русском переводе дополненное. [Электронный ресурс]. URL: https://azbyka.ru/otechnik/prochee/dobrotoljubie_tom_5/21 (дата доступа: 10.12.2023).

⁹ Преподобный Ефрем Сирийский. О смиреномудрии / Творения. [Электронный ресурс]. URL: https://azbyka.j18.ru/otechnik/Efrem_Sirin/tvorenia/ (дата доступа: 10.12.2023).

¹⁰ Преподобный Иоанн Лествичник. О борьбе с восьмью главными страстями. Добролюбие в русском переводе дополненное. [Электронный ресурс]. URL: https://azbyka.ru/otechnik/prochee/dobrotoljubie_tom_2/35 (дата доступа: 10.12.2023).

2. Афанасопoulos К. «Добролюбие» и Святитель Григорий Палама: введение // Этика и эстетика в «Добролюбии» : Сборник материалов VI Международной научно-практической Свято-Тихоновской конференции (Псков, 15–16 ноября 2019 г.) / под редакцией М. А. Манойловой, О. Э. Душина. Том II — Псков : Псковский государственный университет, 2020. С. 41.

3. Добролюбие в русском переводе дополненное. [Электронный ресурс]. URL: https://azbyka.ru/otechnik/prochee/dobrotoljubie_soderzhanie/ (дата доступа: 12.12.2023).

4. Душин О. Э. Труд физический и труд духовный в «Добролюбии» // Этика и эстетика в «Добролюбии» : Сборник материалов VI Международной научно-практической Свято-Тихоновской конференции (Псков, 15–16 ноября 2019 г.) / под редакцией М. А. Манойловой, О. Э. Душина. Том II — Псков : Псковский государственный университет, 2020. С. 94.

5. Преподобный Ефрем Сирин. Творения. [Электронный ресурс]. URL: https://azbyka.j18.ru/otechnik/Efrem_Sirin/tvorenia/ (дата доступа: 10.12.2023).

6. Флоренский П., свящ. Столп и утверждение истины. Опыт православной теодицеи в двенадцати письмах. М.: Путь, 1914.

ПРАВОСЛАВНАЯ АНТРОПОЛОГИЧЕСКАЯ ТРАДИЦИЯ О ПРОБЛЕМЕ ЦЕЛИ ОБРАЗОВАНИЯ

Шпак А. П.

*канд. педагогических наук,
доцент кафедры среднего общего образования
и социального проектирования ПсковГУ*

Аннотация: В статье содержится анализ педагогической интерпретации проблемы цели образования в православной антропологической традиции, определяется ее значение для решения актуальных образовательных проблем.

Ключевые слова: православная антропологическая традиция, цель образования, Н. И. Пирогов, В. И. Несмелов, В. В. Зеньковский

Современное состояние образования характеризуется неудовлетворенностью всех участников процесса — учащихся и их родителей, преподавателей, органов управления образованием и контролирующих инстанций, политических и общественных организаций. Анализ педагогической литературы и общественного обсуждения проблем образования показывает, что многолетние реформы в сфере образования не дали удовлетворительных результатов, а значит, преобразования в этой сфере неизбежно продолжатся, что актуализирует вопрос об их цели и характере. В свою очередь, это актуализирует проблему цели образования как системообразующего фактора.

Проблема цели образования теснейшим образом связана с решением основных философско-антропологических проблем — о природе и сущности человека, цели и ценности его жизни, месте человека в мире и т. д., а потому может решаться только на основе глубоко проработанной и внутренне непротиворечивой картины мира. Одним из вариантов такой картины мира, исторически сложившихся в нашем обществе, является православная антропологическая традиция.

Понятие «православная антропологическая традиция» включает в себя всех мыслителей, в том числе и педагогов, чье мировоззрение строится на основе догматов православия, осмысление которых составляет философско-мировоззренческую основу решения педагогических проблем. Принципиально важным тот момент, что к православной антропологической традиции относятся вполне светские по образу жизни и роду деятельности люди, а не только богословы и священнослужители, а потому интеллектуальное наследие выходит за рамки богословия и теологии. Примером может служить деятельность и творчество Н. И. Пирогова, который в своей статье «Вопросы жизни», посвященной актуальным на тот момент педагогически и социально-педагогическим проблемам, дает следующую оценку христианства: «Учение Спасителя, разрушив хаос нравственного произвола, указало человечеству прямой путь, определило и цель, и средоточие житейских стремлений» [4, с. 57]. Не меньшее значение христианству придается в работах В. И. Несмелова, В. С. Соловьева, В. В. Розанова, Н. А. Бердяева, С. Л. Франка и др.. Одним из важнейших достижений православной антропологической традиции является синтез богословия и европейской философии, осмысление достижений естественных наук, что позволяет использовать философско-педагогическое наследие православной антропологической традиции в рамках светского образования, опираясь на формирования общего ценностно-смыслового поля.

В православной антропологической традиции проблема цели образования рассматривается на основе осмысления догмата о сотворении человека по образу и подобию Божьему, на основании которого представители православной антропологической традиции приходят к идее о целенаправленности и целесообразности человеческого бытия. Понимание Христа как Первообраза в сочетании с очевидным несоответствием реально существующих людей Первообразу ставит перед каждым человеком проблему личностного развития, которое и составляет суть образования: «Церковь благословляла учение и призывала к нему во имя высших интересов мысли и жизни, — во имя нравственной личности» [4, с. 589].

Сформулированная Н. И. Пироговым идея невозможности решения проблемы цели образования вне решения мировоззренческих вопросов получила свое развитие в творчестве В. И. Несмелова, Н. А. Бердяева, В. В. Зеньковского и др. Образование интерпретировалось ими как формирование и развитие нравственной личности, чья самореализация преобразует окружающий мир и других людей, поскольку образованный человек понимался как тот, «кто умеет связывать свои познания в единство цельного мировоззрения и может поэтому жить во свете познаний, кто не только ясно представляет себе весь действительный круг своих отношений ко всему Божью миру, но и умеет подчинять эти отношения своему идеальному кругу обязанностей, который возникает лишь из познания человеком своей природы и нравственной цели» [3, с. 609–610].

При этом получение конкретных знаний, умений и навыков, профессиональная подготовка рассматривались не как конечная цель образования, но как средство личностного развития, оцениваясь: «только по его высокому нравственному значению, как средство к выработке живого мировоззрения, как действительное средство к образованию человека» [3, 589]. Тем самым представители православной антропологической традиции отстаивали идею общего образования, направленного на гармоничное личностное развитие, несводимого к формированию отдельных компетенций: «Не приспособление ребенка к жизни, а развитие в нем сил добра, обеспечение связи добра и свободы должно составлять цель воспитания» [2]. Немаловажным является тот факт, что речь шла об

общих принципах организации образовательного процесса, а не о введении отдельных дисциплин или перераспределении учебной нагрузки в сторону изучения Священного Писания, церковной истории и т. п.. Понимание образования как личностного развития и самореализации не отрицало необходимости интеллектуального развития учащихся, но выстраивало иерархию направлений личностного развития и самореализации, в которой на первое место ставилась нравственное развитие личности, обеспечивавшее выбор направленности и характер самореализации человека.

Именно понимание образования как личностного развития человека, его личностной самореализации обусловило критику представителями православной антропологической традиции современного им образования, которая сохраняет актуальность и в настоящее время. В первую очередь, православные мыслители критиковали школу за организацию образовательного процесса, которая не подразумевала выхода на рассмотрение учащимися мировоззренческих проблем: «То, о чем заботится современное воспитание, конечно, нужно и важно, но оно или не затрагивает основной тайны в человеке, проходит мимо самого существенного в жизни, — или слишком слабо и незначительно, чтобы оказаться способным обеспечить детям «благо»» [2].

Во-вторых, критике подвергалась ориентированность школы на приобретение учащимися большого объема знаний, умений и навыков, которые «несомненно дают очень достаточное количество образовательных материалов, но давно уже для всех перестало быть секретом, что эти материалы большей частью оказываются мертвым капиталом ума и потому, в качестве негодного хлама, обыкновенно, выбрасываются тотчас же по выходе из школы» [3, 597]. Современное образование сохраняет эту тенденцию: с одной стороны, школьная программа содержит в себе колоссальный объем информации, которая, тем не менее, носит фрагментарный характер и часто воспринимается учащимися как балласт, не находящий никакого применения в личностном формировании и самореализации.

Религиозное обоснование, которое в рамках православной антропологической традиции получало образование, выработанная точка зрения на проблему цели образования, приводили мыслителей к ряду важнейших выводов. Первым является идея личностного развития, т. е. образования, как естественного и необходимого состояния человека. С точки зрения православной антропологической традиции, человек, с одной стороны, является личностью с самого своего рождения, однако, с другой стороны, личностью человек является лишь потенциально, и реализация этого потенциала происходит через усилия и преодоления, составляющие неотъемлемую часть личностного развития: «Личность не закончена, она должна себя реализовать, это великая задача, поставленная человеку, задача осуществить образ и подобие Божие, вместить в себя в индивидуальной форме универсальное, полноту» [1]. Человек не может не быть личностью в силу своей природы, но, одновременно с этим, ему приходится постоянно прикладывать усилия для личностной самореализации. С этой точки зрения образование представляется как напряженная внутренняя работа, которая не может осуществляться вне острого переживания личностью своей ограниченности, своего несовершенства. Безусловно, напряженность должна быть соразмерна с возможностями учащихся, в соответствии с принципами природо- и возрастосообразности, а необходимость переживаний не отменяет необходимость психолого-педагогической поддержки и помощи. Однако рассматриваемая точка зрения

не позволяет возлагать всю ответственность за ход и результат образовательного процесса на учителя и/или школу, поскольку ученик рассматривается как полноценный субъект педагогического взаимодействия.

Важнейшим дополнением идеи образования как естественного состояния человека является тот факт, что личностная деградация, неизбежная в случае отсутствия развития, отдаляет человека от Бога, что совершенно недопустимо в рамках православного мировоззрения: «Отказаться от личности нельзя, ибо это значило бы отказаться от Божьей идеи о человеке, не осуществить Божьего замысла» [1]. Тем самым, образование рассматривается как нравственная обязанность человека.

Вторым выводом из религиозного обоснования образования, является идея его посильности. С одной стороны, с точки зрения христианства, человек не может полностью и окончательно уподобиться Богу. С другой стороны, одной из важнейших основ христианского миропонимания является тезис о посильности посылаемых испытаний. Т. е. человеческая личность по самой своей природе обладает всем необходимым для своего развития и самореализации, и образование является процессом самораскрытия человека.

Подход к проблеме цели образования, предлагаемый православной антропологической традицией, сохраняет актуальность и значимость, и может быть востребован для поиска ответов на вызовы, стоящие перед современным образованием.

В первую очередь, наличие фундаментальной философско-мировоззренческой основы православной антропологической традиции, накопленный ею богатый опыт рассмотрения философско-антропологических и антрополого-педагогических проблем позволяет предпринять попытку конкретизации, уточнения и детализации идеи гармоничного разностороннего развития личности человека как конечной цели образования. Ориентация образования на решение мировоззренческих проблем, к которому призывали представители православной антропологической традиции, характерное для них понимание связи образования с жизнью не как подготовку к решению бытовых и профессиональных задач, но как подготовку человека к нравственному выбору и нравственному творчеству позволяют сформировать реальную, а не декларируемую альтернативу знаниевоориентированному подходу, в значительной степени сохраняющемуся в образовательной практике.

Во-вторых, использование достижений православной антропологической традиции имеет огромное значение для решения целого ряда противоречий современного образования, таких как соотношение свободы и необходимости в образовательном процессе, противоречие между личностью и социумом, проблема индивидуального самовыражения человека и др.

В-третьих, характерная для православной антропологической традиции интерпретация проблемы цели образования актуализирует антропологическую проблематику, создавая условия для реализации гуманизации образования в повседневной педагогической практике.

Литература

1. Бердяев Н. А. Проблема человека (К построению христианской антропологии) [Электронный ресурс]: <http://www.odinblago.ru/path/50/1> (дата обращения 30.11.2023)
2. Зеньковский В. В. Проблемы воспитания в свете христианской антропологии [Электронный ресурс]: http://www.odinblago.ru/problemi_vospitania (дата

обращения 30.11.2023)

3. Несмелов В. И. О цели образования // Православный собеседник, 1898. Декабрь. С. 585–612.

4. Пирогов Н. И. Вопросы жизни // Пирогов Н. И. Избранные педагогические сочинения. М.: Изд-во Академии пед. наук РСФСР, 1952. С 55–84.

ПЕДАГОГИЧЕСКИЕ ОСНОВЫ ВОСПИТАТЕЛЬНОЙ ДЕЯТЕЛЬНОСТИ ПО ТРУДАМ СЯТОГО ПРАВЕДНОГО ИОАННА КРОНШТАДСКОГО

*Яковлева В.В.
студентка 5 курса
кафедры философии и теологии
направления «Теологии» ПсковГУ,
Научный руководитель: Манойлова М.А.
доктор психологических наук,
зав. кафедрой философии и теологии ПсковГУ*

Аннотация: В статье описываются необходимость приобщения молодежи к духовным и культурным традиционным ценностям. Дается анализ педагогических основ воспитательной деятельности по трудам святого праведного Иоанна Кронштадтского. Рассматривается педагогическое содержание трудов святого Иоанна Кронштадтского, а также духовно-нравственное воспитание, основное содержание которого составляют христианская вера и духовная жизнь. Автор делает вывод, что внедрение содержания трудов святых отцов в педагогическую практику педагогов и воспитателей, основанных на традиционных религиозных ценностях, помогут вырастить духовно-нравственно зрелую молодежь.

Ключевые слова: Святой праведный Иоанн Кронштадтский, воспитательная деятельность, духовно-нравственное воспитание, молодежь.

Педагогические основы воспитательной деятельности невозможны без духовно-нравственной составляющей. Современные молодые люди в большинстве своем духовно безграмотны и их нельзя в этом винить, им не дают знаний о духовных ценностях, тем более о православных ценностях [1, с. 9].

Приобщение молодежи к духовным и культурным ценностям традиционных религиозных конфессий осуществляется в образовательной практике всех цивилизованных государств. Современная Россия, к сожалению, одна из самых секуляризованных стран в мире, однако во всех слоях общества растет интерес к духовно-нравственному, культурно-историческому наследию и культуре православия как его системообразующей смысложизненной аксиологической части [1, с. 8].

В 2016 году Манойловой М. А. было проведено эмпирическое исследование смысложизненных ориентаций и ценностей старшеклассников Псковского региона, определяющих религиозно-духовную жизнь как ценность. По результатам исследования выпускники школ считают, что человек в первую очередь должен обладать такими ценностями как богатая духовно — религиозная жизнь (47%), на втором месте — привязанность и любовь (40%), на третьем — здоровье (27%), далее — безопасность и защищенность (23%), профессиональные качества (23%), чувственные удовольствия и наслаждения (20%), а также яркие впечатления от жизни (27%). [3, с. 353]. На практике получается, что потребность

молодежи в духовно-религиозных знаниях высокая, на первое место молодежь поставили духовно-религиозную жизнь как ценность.

Святые отцы русской православной церкви, будучи тонкими психологами, идеально владели методами самонаблюдения и за двухтысячелетний опыт накопили огромный опыт, с которым необходимо знакомиться современным ученым занимающимся исследованием души человека, а тем более педагогам и воспитателям [2, с. 196].

Одним из таких святых отцов является Иоанн Кронштадтский. Важнейшей частью воспитательной деятельности святого Иоанна Кронштадтского является его духовное наследие. Труды его отличаются абсолютно самобытным стилем изложения. Самую обширную часть письменных трудов Иоанна Кронштадтского составляют его дневниковые записи, которые он вел регулярно, в течение всей своей жизни.

Дневники, представляющие собой изложение личного опыта духовной жизни отца Иоанна, имеют большое значение для педагогики, поскольку основное назначение их состоит в раскрытии нравственного самосовершенствования личности. Ведение дневника отец Иоанн полагал необходимым в деле спасения души, познания себя, своей природы, своих немощей. Он старался ни одного дня не пропустить без записи, хотя бы самой краткой: «Я поставляю себе за правило записывать все выдающееся в моей духовной жизни...» [4, с. 504]. Главная же цель ведения дневника сформулирована им так: «сколь можно глубже познать самого себя, то есть познать свою душу, свою природу, свои немощи и недостатки» [5, с. 20]. Процесс самопознания, осуществляемый в течение всей жизни человека, требует ежечасного, ежеминутного внимания к своей душе, поэтому незаменимым в этом делании выступает ведение дневника. Другой важной побудительной причиной дневниковых размышлений сам отец Иоанн называет педагогическую цель: «Преподавая ученикам высокие истины по предметам веры и благочестия, я старался их разъяснить им как можно удобопонятнее, чтобы они не зарождали в них недоумений и сомнений, но достигали цели — духовного просвещения и нравственного преуспевания» [5, с. 352]. А для этого ему необходимо было самому вдумываться и углубляться в преподаваемые истины. Смысл и значение дневниковых записей для духовной жизни выражены отцом Иоанном в следующих словах: «По временам, перечитывая свой дневник и как бы оглядываясь назад на себя, видишь отчетливо: вперед ли идешь или же остановился в своем движении, или даже назад подался. Поэтому ведение дневника я считаю настолько важным, что стараюсь ни одного дня не пропустить без записи хотя бы самой краткой заметки» [5, с. 344]. Ежедневные записи позволили отцу Иоанну замечать тонкие движения души, наблюдать процесс ее развития, осмысленно и целенаправленно осуществлять духовную жизнь, направленную на очищение и совершенствование души.

В дневниках и проповедях святого Иоанна Кронштадтского мы находим целостное православное учение о человеке, его природе, духовно — нравственном совершенствовании и воспитании. Осмысление христианской внутренней жизни позволило отцу Иоанну глубоко познать человеческую природу. Основой его антропологических и педагогических воззрений является осмысление сущности человека Богу, являющееся свидетельством высокого достоинства человека, особой любви Божией к человеку, дарующей ему возможность приобщаться к нетварным благам. Этот вопрос, по собственным его словам, лежит в основе всех его размышлений о человеке. Отец Иоанн видел в «образе Божьем»

— сущность человека. Человек должен увидеть Богоподобие прежде всего в себе: «Уважай себя как образ Божий, — пишет он, — помни, что этот образ — духовный, и ревнуй об исполнении заповедей Божиих, восстанавливающих в тебе утраченное грехом подобие Божие» [4, с. 130].

Осмысление сообразности человека Богу предусматривает проявление любви и милосердия к каждому человеку как к образу Божию. Любовь к ближнему — одна из основных тем в трудах отца Иоанна. «Всею душой чти и люби в каждом человеке образ Божий, не обращая внимания на его грехи, — Бог един свят и безгрешен... Люби всякого человека, несмотря на его грехопадения... Основа-то в человеке одна — образ Божий», — пишет он, показывая основание христианского отношения к человеку [8, с. 148]. □

Высокое достоинство человека, по мысли отца Иоанна, заключается в том, что человек произошел от Бога и есть образ Божий, чадо Божие, «великая святыня Господня» [6, с. 120]. Господь составил человека из двух начал — разумной души и вещественного тела. Душа дышит Духом Божиим, Животворящим и поэтому оживляет тело. Тело, по мысли отца Иоанна, должно служить богоподобной природе нашей души — каждый орган имеет Божественное предназначение, необходим к бытию и для благобытия людей [6, с. 5]. Вся... добра зело... (Быт. 1:31), что сотворил Господь. Так уста нам даны для того, чтобы, «во-первых, славословить Бога и передавать другим свои мысли и чувства, а во-вторых, чтобы пить и есть» [6, с. 123]. Обоняние служит человеку «стражем его здоровья», показывая, что полезно и что вредно в воздухе. Также и глаза, уши, руки, ноги — всё имеет своё назначение, и кто употребляет их не на то, тот грешит против самого назначения, а значит, против Бога — к такому выводу приходит отец Иоанн [6, с. 122]. Тело имеет нужду в вещественной поддержке — всё необходимое для физической жизни мы получаем из земли, воздуха, огня и воды. Господь указал тленному на тленное, повелев нам, однако, не привязываться к нему сердцем, «как не сродному Богоподобной природе нашей души, которая бессмертна, а презирать и попирает его, когда оно возмущает нашу душу, — как прах ног наших, как брени-епутей (Пс. 17:43), по которым мы ходим» [6, с. 122]. Таким образом, отец Иоанн выражает мысль о том, что по замыслу Творца душа и тело изначально находились в божественной гармонии и согласии. Человек сотворён по образу Божию с душою, любящей свой первообраз — Бога и того, кто по образу, — человека [7, с. 3]. Тело призвано служить храмом Духа Святого, которым живёт душа человека. Сотворённое из праха, из земли, оно есть временное жилище нашей души и должно служить богоподобной природе нашей душ.

Праведный Иоанн Кронштадтский призывает нас глубоко от всего сердца благодарить Бога за всё. С грехопадением первых людей нарушилось блаженное равновесие, гармония души и тела, человек лишился душевно-телесной цельности, целостности, задуманной Творцом. Плоть и душа стали вследствие этого двумя противоположными началами: «под плотью разумеется грех или все страсти, борющиеся род человеческий и губящие душу и тело человека», а под душою — «бессмертное начало в человеке,... искажённый в нас грехом образ Божий, утраченное подобие Божие и воцарившееся в душах через различные страсти подобие врагу Божию, диаволу, отступнику от Бога» [4, с. 32].

Плоть стала противостоять духу и склонять его на всякий грех: «Плоть цветет, а душа вянет; плоть пространна, а душа в тесноте; плоть пресыщена, а душа голодает; плоть разукрашена, а душа безобразна; плоть благоухает, а душа смердит; плоть разливается в смехе, а душа кругом к беде; плоть во свете, а душа

во мраке, в адском мраке». Человек раздвоился, стал жить по плоти, а не по духу, сделался ветхим, плотским, удобно преклонным ко всякому греху. Душа, полюбив плоть и мир, сама стала плотской, плоть же многострастной, стихийной, слепой, земляной, истой — такие эпитеты употребляет отец Иоанн, говоря о природе человека после грехопадения [7, с. 17]. Через плоть враг всячески воздействует на душу. Грех извратил весь смысл нашей жизни, изменил цели всех существующих вещей, средства обратив в цели, естественные побуждения и стремления в цель [7, с. 54]. Человек перестал радеть о бессмертной душе, полюбив плоть и мир и прельстившись земными вещами. С любовью же к Богу несовместимо всякое проявление эгоизма, поэтому нужно отвергнуть себя и распинать плоть со страстями и похотями, распинать в себе ветхого человека — основная мысль, раскрывающая цель и смысл жизни падшего человека [8, с. 533].

Очень глубоко отец Иоанн Кронштадтский познал всю испорченность человеческой природы и с крепкой верой он рассуждает о том великом благодеянии, которое делает нам Господь, давая вкушать Свои Тело и Кровь — только всеведение и благодать Божьи знают его величие. Подлинное же соединение со Христом в Таинстве Евхаристии возможно только при большом духовно-нравственном подвиге христианина. Человеческая природа призвана к преобразению, обожению — таков смысл бытия человека. Поэтому и жизнь наша есть продолжительная и кровопролитная война за обладание истинным отечеством и за истинную свободу. Как светлы солнце и звёзды, так некогда будут сиять праведники от внутреннего невещественного света — заключает отец Иоанн, всей своей жизнью подтвердив истинность этих слов.

Педагогические воззрения святого Иоанна Кронштадтского являются важнейшей составляющей его духовного наследия и представляют собой результат его многолетней практической деятельности пастыря и педагога.

Гимназические речи отца Иоанна показывают его основную педагогическую позицию и глубокое убеждение в первостепенности духовно — нравственного развития человека. Эта мысль центральной линией проходит через все его труды. Воззрение это прослеживается в первую очередь в самом понимании им образования, под которым подразумевается формирование целостного человека, и прежде всего образование души, правильное развитие и укрепление душевных сил, чтобы «все они направлялись, к одной общей цели — к христианскому совершенству» человека.

В основу образования отец Иоанн полагал христианское воспитание. Понимание воспитания тесно связано с его антропологическими воззрениями, глубоко раскрывающимися им в дневниках. Исходя из осознания сердца как средоточия душевной и духовной жизни человека, воспитание осмысливается отцом Иоанном прежде всего как воспитание сердца, его исправление, возвышение, его «зажигание»: «...Нужно очистить этот источник жизни, нужно зажечь в нем чистый пламень жизни, так чтобы он горел и не угасал, и давал направление всем мыслям, желаниям и стремлениям человека, всей его жизни» [8, с. 300].

Задача воспитания в соответствии с целью жизни человека заключается в достижении сердечной «чистоты», то есть совершенного нравственно — духовного состояния человека. Сердце, согласно отцу Иоанну, является источником мысли и первичным органом познания, процесс познания начинается с сердца, и от чистоты сердца зависит его правильность. Развивая рассудок и ум учащихся, больше всего нужно обращать внимание на сердце, так как «необразование, не развитие, неумягчение и неисправление сердца в тысячу раз виновнее, нежели

необразованность ума» [8, с. 448]. При образовании юношества, говорит он, нужно стараться больше всего о том, чтобы стяжать ему чистое сердце.

Воздействуя на сердце, полагал отец Иоанн, мы касаемся самого глубокого в человеке, того, что определяет внутреннюю внешнюю его жизнь, сущность личности. Поэтому на воспитание сердца ребенка, преимущественно, должны быть направлены усилия педагогов. Цитируя евангельские слова Иисуса Христа: «Светильник для тела есть око...» (Ев. От Матф. 6, 22–23) и подразумевая под оком сердце, от содержания которого зависит состояние нашей души, ума и тела, он призывает к необходимости при воспитании юношества сосредотачивать внимание на этом душевном оке — сердце. Когда сердце воспитанников будет просвещено, тогда и ум от него просветится: «ум видит то, что прежде видит сердце».

Содержание воспитания составляют христианская вера и духовно — нравственная жизнь, или «жизнь во Христе». Именно это должно быть, по словам отца Иоанна, первой и главной наукой для каждого человека, «наукой всех наук». Христианское духовно — нравственное развитие учащихся отец Иоанн поставляет на первое место в образовании, а затем уже на этой твердой духовной основе полагает обучение разным «полезным» наукам.

Перед образовательным учреждением и его педагогическим коллективом по словам Иоанна Кронштадтского, стоит высокая, и ответственная задача — образовать настоящего христианина, то есть такого человека, который не только будет внешне принадлежать христианской конфессии, но прежде всего будет стремиться к практическому осуществлению нравственных христианских принципов в своей жизни. Отец Иоанн подчеркивает «добрых, богобоязненных» христиан, напоминая нам о настоящей христианской жизни.

Школа, образуя христианина, по мнению отца Иоанна, призвана прежде всего научить воспитанника самой сложной и самой нужной для каждого человека науке — самопознанию, воспитывая в нем стремление к осуществлению подлинно духовной жизни. «Если ты ученик, студент какого-либо учебного заведения или чиновник, фабрикант... — помни, что первая наука каждого из вас — быть истинным христианином, искренно верить в Бога...», — пишет отец Иоанн [8, с. 403]

Обращаясь в своих гимназических речах к детям, отец Иоанн направляет их внимание в первую очередь на обретение ими нравственных качеств, преобразование их сердца, а затем уже на усвоение ими учебных предметов и программ: «Помните, что вы — дети. Дети и будьте на деле: простыми, доверчивыми, послушными, незлобивыми».

Важным фактором духовно-нравственного развития учащихся отец Иоанн полагает практическое осуществление ими, одновременно с учебными занятиями христианских обязанностей, среди которых он называет: исполнение молитвенного правила, чтение Евангелия небольшими отделами, посещение храма в воскресные и праздничные дни, изучение Закона Божия.

Отец Иоанн Кронштадтский утверждает, что знания и науки хороши и полезны, когда выстроены на прочной духовной основе. Знания же без внутренней нравственной основы не могут быть по-настоящему полезными ни самому человеку, ни обществу. Знания без веры в Бога и без любви к Богу и человечеству отец Иоанн сравнивает с «соломой», да знания научные, проникнутые одушевленной верой и любовью к Богу и ближнему — с пшеницей, «славной, вкусной, питательной пшеницей».

Особо важную роль в образовании отец Иоанн отводил гражданскому, или социальному воспитанию, выражаемому в «удовлетворении разумным тре-

бованиям общества», формировании добропорядочных, ответственных граждан, любящих свою Родину, отеческую веру и культуру. «Научить детей быть добрыми христианами и честными гражданами» — эта ключевая мысль прослеживается во всех его словах, касающихся, образовательных вопросов. При этом, по мнению отца Иоанна, очень важна «живая связь» школы с обществом: «Общественное участие оживляет общественные учреждения и вносит в них энергию и свежесть, они через это делаются едиными с обществом» [5, с. 232].

В результате такого образования, в котором будут гармонично сочетаться интеллектуальное развитие, гражданское и духовно-нравственное воспитание на единой христианской мировоззренческой основе, дети будут возрастать нравственно-воспитанными, добропорядочными, достойными членами общества. Образование, построенное на христианском духовно — нравственном основании формирует в человеке внутренний нравственный стержень, определяющий его личностную позицию по отношению к самому себе, другим людям, приобретаемым научным знаниям, своему гражданскому долгу [7, с. 190].

Отец Иоанн полагал основу русской школы в ее направленности на духовно — нравственное воспитание. Школа должна «научить детей, главным образом, быть добрыми христианами, покорными детьми, честными гражданами и верноподданными своего царя» [8, с. 440].

Показывая значение Закона Божия, отец Иоанн также проводит мысль о том, что воспитание должно осуществляться целостно на всех предметах, а не только на уроках Закона -Божия: «Я, по данной мне от Бога благодати, полагаю основание в сердцах этих отроков, а вы возводите на нем каждый свои построения», — говорит он словами апостола Павла (1 Кор. 3:9–15) [5, с. 226]. Каждый преподаватель на своем предмете продолжает воспитательное дело, основание которому положено законоучителем.

Определяющим фактором успешности образования и воспитания, согласно отцу Иоанну, выступает, прежде всего, личность учителя и его отношение к своему делу.

В трудах отца Иоанна служение учителя осмысливается как «соразночество» Богу, так как истинным Учителем, воспитателем человеческой души является Господь Иисус Христос, педагоги же — «соразночники» Богу: «Не излишне ныне нам -напомнить себе, что мы Богу — соразночники у Бога, а эти дети — Божья нива, Божье строение, нами возводимое» [8, с. 226]. Педагог только насаждает и поливает, а взращивает, питает живительными отроком соками Бог, Он учит детей внутренне, что непосредственно относится к преподаванию Закона Божия.

Труд учителя осмысливается отцом Иоанном как служение Самому Богу, так как воспитывая души детей, педагог содействует исполнению божественного замысла о человеке, тот приближает человека к его предвечному предназначению. Деятельность учителя направлена на его духовно-нравственное становление, открытость в его душе образа Божия. Особое внимание обращается на духовно- нравственные задачи качества при самом учителе. «Врачующему других надо самому быть здоровым», — говорит отец Иоанн. «Чтобы управлять другими, надо научиться наперед управлять собою; чтобы учить других, надо самому приобрести знание», — пишет он, напоминая управляющим и учащим о необходимости непрерывного нравственного и профессионального самосовершенствования [8, с. 187].

Учитель, особенно учитель Закона Божия в обычной или воскресной школе, помня об ответственности своего служения перед Богом и обществом, должен стараться исполнять свое дело усердно, самоотверженно: «Преподавать

надо от всего сердца, со всем усердием, как стараемся молиться от всего сердца». «Поучай детей также с радостью, твердо веря, что твое благодеяние как фимиам благовонный восходит к самому Господу». «Нерадивый законоучитель убивает нравственно учеников», — пишет отец Иоанн, подчеркивая особенную ответственность законоучителя, который своим недобросовестным отношением к предмету может стать причиной безверия учеников, возможно, на всю жизнь, а следовательно, их нравственной смерти.

Одним из главных качеств учителя отец Иоанн полагал «духовное горение». Учитель, помня, как велико и ответственно его служение, должен «всегда гореть духом».

Для успешности; дела воспитания: слово и дело учителя должны быть неразлучны. «Слово и дело должны быть неразлучны между собою. У кого слово — есть дело, тот творит великие и удивительные дела и слову его все повинуются», в том числе «и нравственность человеческая назидается», — пишет отец Иоанн в своем дневнике, анализируя; вероятно, свой собственный опыт [8, с. 468].

Иоанн Кронштадтской сравнивал учительскую деятельность со светом светильника. «Учитель есть светильник для учеников: если око его, взгляд на свой предмет, метод преподавания будет прост, то все ученики будут его, взгляд его на свой предмет, метод преподавания, будет неясен и темен, далек от простоты, наглядности, то и все тело его, то есть — все ученики его будут блуждать своими умами во мраке, ощупью ища истину, затемненную словами, фразами, оборотами речи. Итак, говорит отец Иоанн, если — самый свет, то есть сам учитель, будет темен, то какова же будет тьма, то есть ученики, — эта тьма, которую мы, должны просвещать?» [5, с. 222]. Учитель должен хорошо знать, ясно понимать свой предмет, владеть методами преподавания, которые должны отличаться ясностью, доступностью, простотой, наглядностью.

Проанализировав педагогическое содержание трудов святого Иоанна Кронштадтского, можно заключить, что понимание им основных педагогических категорий характеризуется христоцентричной позицией. Духовно-нравственное воспитание, основное содержание которого составляют христианская вера и духовная жизнь, или «жизнь во Христе», призвано научить самопознанию, осмыслению своего внутреннего мира, стремлению к непрерывному самосовершенствованию. Продвижение к цели воспитания и образования осуществляется под влиянием целенаправленного воздействия воспитателей и собственных усилий человека, то есть совместной деятельности воспитателей и воспитуемых. Практическое познание природы и духовного развития человека, получившее отражение в религиозно- педагогическом наследии святого Иоанна Кронштадтского, стало основанием его педагогической деятельности.

Внедрение содержания трудов святых отцов в педагогическую практику педагогов и воспитателей, основанных на традиционных религиозных ценностях, помогут вырастить духовно-нравственно зрелую молодежь.

Литература

1. Манойлова М. А. Эмоциональный интеллект и православные ценности: самодиагностика и саморазвитие. СПб.: Изд-во НУ «Центр стратегических исследований», 2021. 154 с.
2. Манойлова М. А. Эмоциональный интеллект: научный и святоотеческий подход // Актуальные проблемы самореализации личности в современном обществе / Под ред. Д. Я. Грибановой. Псков : ПсковГУ, 2017. С.194–198.

3. Манойлова М. А. Эмпирическое исследование отношения старшеклассников Псковского региона к духовно-религиозной жизни // Актуальные проблемы психологического здоровья / Под ред. Д. Я. Грибановой. Псков: ПсковГУ, 2016. 352 с.
4. Святой праведный Иоанн Кронштадтский. Дневник. / подгот. к изд. Т. И. Орнатская (и др.). М.: Отчий дом, 2006. Т. IV. 1862 г. 672 с.
5. Семёнов-Тян-Шанский А. Д., еп. Иоанн Кронштадтский Клин: Фонд «Христианская больше жизнь», 2002. 400 с.
6. Святой Феофан Затворник. Путь ко спасению. М.: Сибирская Благовонница, 2015. 496 с.
7. Симфония по творениям святого праведного Иоанна Кронштадтского / под ред. Т. Н. Терещенко М.: ДАРЪ, 2007. 768 с.
8. Святой праведный Иоанн Кронштадтский. Дневник / подгот. к изд. Т. И. Орнатская (и др.). М.: Отчий дом, 2003. Т. II. 1859–1860. 808 с.

«БОГОНОСНОСТЬ» В ИКОНОГРАФИИ ПРОШЛОГО И НАСТОЯЩЕГО

*Якубовская А. Р.
студентка 1 курса
кафедры философии и теологии
направления «Теологии» ПсковГУ,
Научный руководитель: Манойлова М. А.
доктор психологических наук,
зав. кафедрой философии и теологии ПсковГУ*

Аннотация: Статья посвящена проблеме адаптации иконописи под нововведения и требования мира. В материале рассматривается спорный вопрос уместной модернизации церковного искусства. Ведь большинство людей сейчас хотят видеть на иконе или что-то красочное, подходящее под антураж помещения или эстетическое искусство, а не образ с духовным мотивом, внушающий задуматься о своей жизни и о вере. С использованием анализа и сравнений, в статье рассматривается тема необходимости современного подхода к иконописи, и определяется, есть ли в современных образцах православный дух, иконная богоносность. Разбираются разные точки зрения по поводу «современной» иконы и ее значения с позиции богословия. На основании полученных данных мы пришли к выводу о духовной красоте икон, об их самобытности и о сохранении в иконописи ощущения сократального мира.

Ключевые слова: икона, древние церковные традиции в написании образов, современная иконопись, отношение икон к нововведениям мира, богоносность, иконная красота.

«Богоносность» иконографии прошлого и настоящего идет от человека, которому свойственно ценить прекрасное. Наша душа нуждается в красоте и ищет ее. Библия также свидетельствует, что в основе мира лежала красота, и все изначально было ей причастно (Быт. 2, 3). Но после изгнания из рая человек разорвал связь с истинной красотой. И теперь история человечества выглядит как путь от утраченной красоты к красоте высокой. На этой дороге жизни человек

осознает себя и стремится быть участником Божественного творчества. Понятие красоты включает в себя гармонию, совершенство, чистоту, а для христианского мировоззрения в этот ряд непременно включено и добро, а, вернее, богоносность, к которой смогли приблизиться наши предки.

Первое упоминание о «богоносности», как о чем-то возвышенном, можно обнаружить в Новом Завете, где в Евангелии от Матфея описываются события, произошедшие с сирийским мальчиком по имени Игнатий, которого Господь взял на руки и сказал: «Если не обратитесь и не будете как дети, не войдете в Царствие Небесное» (Мф.18:3). В дальнейшем, святой Игнатий стал учеником Иоанна Златоуста, а впоследствии святителем и управителем Антиохийской церкви. Он горячо исповедовал веру в Бога, за что был убит. Мученический подвиг нашел отражение в варианте иконографии святого. Богоносцем святитель назван потому, что крепко любил Господа, он как бы носил его в своем сердце [2, с. 3]. Это нельзя изобразить буквально, как в случае с иконографией Симеона Богоприимца, который держал Младенца Христа на руках, или в варианте иконографии святого Христофора с Младенцем Христом на плечах, что соответствует варианту текста жития. Жизнь самого Игнатия Богоносца свидетельствует о том, что, идя на казнь, святой непрестанно повторял имя Иисуса Христа. Когда его спросили, почему он это делает, он отвечал, что носит это Имя в своем сердце, «а Ктo запечатлён в моем сердце, Того я и устами исповедаю».[2, с. 3] В дальнейшем, этот образ был использован иконописцами.

Обратимся к значению слова «икона». В переводе с греческого это слово обозначает «изображение», а если точнее то это образ Спасителя, Богородицы, святых, ангелов или библейских событий. Икона с древних лет была высочайшим достижением человеческого духа. Она является неотъемлемой частью православной традиции.[4, с. 11, 53] Без икон невозможно представить интерьер православного храма. В доме православного человека иконы всегда занимают видное место. Отправляясь в путь, православный христианин также берет с собой по обычаю иконочку или складень. Так на Руси повелось издавна: рождался человек или умирал, вступал в брак или начинал какое-то важное дело — его сопровождал иконописный образ. Вся история России пошла под знаком иконы.

Сегодня, на пороге цивилизации человек все чаще стал понимать икону как некую традицию и имеет расплывчатые рассуждения о красоте божественного мира. К тому же низкого художественного качества иконная продукция, заполонившая наши храмы, мало напоминает то, что называется иконой в святоотеческой традиции [1, с. 4]. Речь идет не только об эстетических принципах. В современном мире иконе свойственно обновляться, изменяться в зависимости от национальных традиций. Здесь делается акцент на смысле иконы, потому что образ является одним из ключевых понятий православного мировоззрения. Говорится о красоте, которая неразрывно связана со смыслом бытия. Красота, укорененная в Боге, Сам Бог. И всякая красота земная — есть только образ, в большей или меньшей степени, отражающий Первоисточник.[5, с. 4, 7]

Однако человеку в изобилии икон бывает трудно разобраться и понять, что является подлинно духовным творением религиозного чувства и веры, а что — неудачной попыткой создать образ Спасителя, Божьей Матери или святого. Отсюда неизбежное снижение иконы, ее возвышенного духовного назначения до обыденного предмета православного культа. Теперь нам нужны люди, погруженные в церковное искусство не только с научной стороны, но и с духовной, которые, подобно экскурсоводу в музее, укажут нам путь, обратят внимание на

малозаметные, на первый взгляд, но очень важные характерные детали, отличающие то или иное время и стиль. Богоносность и светскость.

Таким человеком является Ирина Константиновна Языкова. Она подметила, что каждый человек понимает икону по-своему и у каждого свое веропонимание. [5, с. 87]. Поэтому мир предоставляет большое количество различных вариантов под стать внутренним предпочтениям. Рассматривая данное искусство, понимаешь, что ту функцию, которая имела икона раньше — доносить до невоцерковленного человека или до того, кто хочет глубже приблизиться к церкви, незыблемую истину о Боге, Его земной жизни, чудесах, страдании и избавлении человечества от греха, постепенно утрачивается [5, с. 8, 18]. Теперь же многие иконы — это просто разукрашенная картинка, которая не несет в себе дух просвещения.

В миру ходит мнение, что любую икону можно считать богоносной, особенно, если она находится в храме или в монастыре. Это было сильно распространено в 1920-е года, в период войны и гонений на православие. Тогда иконы уничтожались. А по прошествии времени, когда правительство разрешило вновь проповедовать и совершать службы, начался подъем церковного искусства. Любая написанная икона того времени уже считалось сокровищем. В этот период можно встретить разные художественные изображения святых, Господа, Божьей Матери. Но, не смотря на это, даже в такой сложный период для страны, были созданы прекрасные образцы. Тогда неумение в иконописном деле сглаживали тем, что основная иконная база была утрачена, и надо было срочно ее восстанавливать [3, с. 13].

Сейчас же время совершенно другое. И даже в этот период, встречается безответственное отношение к иконному письму. Сегодня написание икон считают прибыльным делом. Из-за небольшого количества ценителей истинного древнего церковного письма, встречаются иконы, которые трудно отнести к богоносным образам. А современное иконописание существует в состоянии маятника с сильной амплитудой колебания: от полу-авангардного индивидуализма до сухо-академического копирования и безликого добротного ремесла.

Икона — это образ нашей веры: каковы мы, такова икона. [3, с. 34]. Она раскрывает нас ко всему опыту Церкви, связуя прошлое, настоящее и будущее: прошлое — через связь с традицией; настоящее — через талант иконописца; и будущее — через устремленность к грядущему Царству. Чем гармоничнее соединяются все три времени, тем точнее образ, и тем он ближе к тому древнему молитвенному духу [5, с. 17].

Подводя итог, отметим, что на данный момент показательными качествами в иконописи являются мастерство, стремление к ясным композиционным решениям, сосредоточенность на личном письме, умеренная декоративность. Произведения с интересной разработкой новых иконографических схем в традиционном прочтении. Все это опирается на один материал — наследие восточно-христианского искусства, где преобладала богоносность. Именно такое искреннее отношение к церковному искусству, стремление к развитию и внимательное, вдумчивое прочтение материала позволяют говорить об иконописании в его подлинном смысле, о преобразовании ремесленничества в иконотворчество и приближение к Божественной красоте. Хочется больше видеть таких икон и церковных изображений. Ведь тот факт, что иконография не остается незамеченной, свидетельствует о ее значительности.

Литература

1. Кутейникова Н. С. Современная православная икона. Санкт-Петербург: ИЦ Коломенская Верстка, 2013. 165 с.
2. Житие Игнатия Богоносца [Электронный ресурс]: <http://molitva-info.ru/svyaty/zhitie-ignatiya-bogonostsa.html> (дата обращения: 30.11.2023)
3. Соколова М. Н. (Монахиня Иулиания). Труд иконописца. [Сборник]. Сергиев Посад: Св.-Троиц. Сергиева лавра, 1998. 158 с.
4. Успенский. Л. А. Богословие иконы православной церкви. Переславль: Изд-во Братства во имя святого князя Александра Невского, 1997. 656 с.
5. Языкова И. К. Богословие иконы. М., 2002. 181 с.

ПРОЦЕСС ФОРМИРОВАНИЯ МОРАЛЬНО-ЭТИЧЕСКИХ ВЗГЛЯДОВ РАННИХ ХРИСТИАН

*Смолин И. В.,
магистрант направления «Теология» ПсковГУ*

Аннотация: В данной статье идет повествование о важном этапе формирования морально-этических взглядов ранних христиан апостолами, апологетами и другими святыми отцами Церкви в период появления и распространения различных лжеучений и ересей.

Ключевые слова: Христианская мораль, нравственность, морально-этические взгляды, христианство, учение Христа.

Процесс формирования христианской морали и нравственности начинается в первые века от Рождества Христова, в тот момент, когда язычество активно умножается и развивается, а их лидеры используют Священное Писание для обоснования своих учений. Тогда появляется необходимость отстаивания богословских границ истинного христианства от ересей и формирования более четкой догматики: «Не сомкнем глаз и не умолчим правого учения, не устанем трудиться всей душою и телом, стараясь достойно воздать подобающее Богу благодетелю» — писал св. Ипполит Римский [1].

В своих трудах апологеты, критикуя различные еретические учения, развивают моральные-этические идеи, основанные на учении Христа. Личность Богочеловека, Христа, основателя христианства является высшим нравственным образцом, к которому стремятся все последователи христианского учения. Христианское богословие основывается на вере в непогрешимый Божественный авторитет Откровения, а потому и богословские истины являются несомненными.

Христианские апологеты античного периода, а в частности рассматриваемые нами Ириней Лионский [2], Климент Александрийский [3], священномученик, святой Ипполит Римский [4] и святитель Епифаний Кипрский [5] совершили кардинальный пересмотр этических представлений, сформированных в греко-римском мире. Они отвергли их натуралистические понятия о сущности человека, поставив на это место понятия о духовной сущности. Это также оказало влияние на формирования моральных ценностей, являющихся не просто плодом философии, но берущих свое начало из сверхъестественного, высшего мира.

Во времена раннего христианства святые отцы Церкви начинают процесс закладывания догматических основ, которые в дальнейшем будут приняты всеми последователями Церкви Христовой. Сформулированные и принятые догмы способствуют созданию единства в мировоззрении людей. Это единство вероисповедания объединяет весь мир, порождает единый дух над всеми верующими и строящими свою жизнь сообразно с Евангелием. Как высказался Иринея Лионский: «Принявши это учение и эту веру, Церковь, хотя и рассеяна по всему миру, — как я сказал, — тщательно хранит их, как бы обитая в одном доме; одинаково верует этому, как бы имеет одну душу и одно сердце; согласно проповедует это, учит и передает, как бы у ней были одни уста» [6].

Развивая в данной главе тему о почитании Иисуса Христа в христианстве, нужно сказать, что в центре новозаветного благовестия помещена тайна Боговоплощения. Христиане веруют, что Иисус Христос, будучи Богом, принимает реальную человеческую плоть через Пресвятую Богородицу для искупления людей. Поэтому все Его страдания, перенесенные перед крестной смертью, так и смерть, и воскресение абсолютно реальны. Всё, что указывает в Евангелии на действительное воплощение Христа, помещено в текст благовестия неслучайно. Мы встречаем высказывания о том, что «Иисус же, утомившись на пути сидел» (Ин. 4:6), или постясь сорок дней в пустыне, Иисус взалкал, а после прободения Его ребра, вышла из тела кровь и вода. Такие выражения дают верующему человеку понимание о перенесенных Господом страданиях. Помогают научиться сострадать Христу во время Его истязаний, а также указывают на великое милосердие Божие к Своему созданию. Ведь Он также голодал, утомлялся, испытывал жажду, имел потребность во сне, отдыхе и испытывал боль. Обратимся к словам святого Иринея, который опровергая ереси, передает черты христианского мировоззрения в таких словах: «Единородное Слово, всегда присущее роду человеческому, соединилось со своим созданием по воле Отца и сделалось плотью, (оно) и есть именно Иисус Христос Господь наш, который и пострадал за нас и воскрес ради нас и опять имеет придти во славе Отца, чтобы воскресить всякую плоть и явить спасение» [6].

Человек был создан Богом для Богоуподобления путем духовно-нравственного совершенствования: «мы получаем совершенство от Совершенного и Сущаго прежде всякого создания, и от Имеющаго дар нетления сотворенные для уподобления Ему» [6]. После падения Адама и Евы этот путь оказался закрытым, человек был отдален от Бога. И для того, чтобы вновь открылась эта возможность творения к соединению со Всеблагим Богом, Господь сам воплощается на земле и не только проходит этот путь, но и указывая на него всем ищущим и жаждущим, ведет всех за Собой: «Он Сам прошел тот путь к человеку, по которому человек должен был идти к Нему. И если для человека это был путь восхождения, то для Бога — путь смиренного снисхождения, обнищания и истощания (kenosis)» [7]. В Евангелии Бог и всех слышащих слово призывает научиться от Него кротости и смирению, которыми Он обладает.

В христианстве отсутствует идея о predetermined избранности людей. Спасение, даруется всем без исключения, но только самому человеку необходимо подготовить себя для принятия этого Дара. При этом Господь не оставляет человека и на этом пути приготовления себя к будущей Жизни в Господе. Нагорная проповедь, в которой Христос ясно и вразумительно рассказывает человеку о том какая жизнь будет Богоугодной и спасительной для человека, является важной для понимания того, какое учение Христос принес на землю. Используя

яркие жизненные примеры, взятые из обыденной жизни, Христос рассказывает о том, как надлежит жить на земле, чтобы уже здесь создать Царство Божие. В конце проповеди, Христос призывает: «Итак будьте совершенны, как совершен Отец ваш Небесный» (Мф. 5:48).

Совершенство, о котором говорит Господь в Евангелии, достигается через исполнение Заповедей и совершение добродетелей. Существующий закон Божий, то есть установленные Новозаветные Заповеди, стремятся к тому, чтобы удержать человека от различных излишеств, которые развращают его и приводят к беспорядочному образу жизни. Через соблюдение Заповедей жизнь человека приходит в правильный Богоугодный строй, поэтому по словам Климента Александрийского: «Через исполнение данного Богом закона человек приходит от неправедной жизни к праведной» [8].

Новозаветные заповеди переходят из области внешнего (действия) к области внутреннего (помышления) и как говорит свщмч. Ириной «Ибо как в Новом Завете вера человека в Бога увеличилась, получив в прибавление Сына Божия, чтобы человек сделался причастным Богу, так увеличились и требования относительно образа жизни, ибо нам заповедано воздерживаться не только от худых дел, но даже и от худых помышлений, и от праздных разговоров, пустых речей и легкомысленных слов» [6]. Итак, морально-этическое и философско-религиозные основы, изложенные Христом, переплетены — духовно-аскетическая практика находится в зависимости от богословских представлений о природе Сына Божия.

Приобрести добродетели и построить жизнь, сообразуя ее с Евангелием трудно, а без Помощи Божией вообще невозможно. Это важный момент для понимания христианского образа жизни, который преподносится человечеству отцами Церкви. Климент Александрийский призывает всех чад Церкви к обновлению: «Отложить прежний образ жизни ветхого человека, истлевающего в обольстительных похотях, а обновиться духом ума вашего и облечься в нового человека, созданного по Богу, в праведности и святости истины» (Еф. 4:22–24), уподобившись тем самым Богу» [8].

Касаясь темы страстей и приобретения бесстрастия, через воздержание Климент Александрийский говорит о том, что главная задача – научиться управлять ими силою воли: «ни в коем случае не следует уступать зову страсти в наших поступках, желания же следует согласовывать с тем, что необходимо. Мы дети воли, а не страсти» [8]. Безусловно, труд этот не из легких, но приобрести бесстрастие – великая добродетель.

Важно также отметить, что за все время земной проповеди Христа, Его ближайшие ученики, не только впитали, унаследовали и сохранили учение, но и переняли Его образ жизни и действия. Из двенадцати апостолов лишь один, Иоанн Богослов, умер своей смертью. Все остальные приняли мученическую смерть за свою веру, тем самым следуя примеру Самого Господа и пострадали за Него: «радуясь, что за имя Господа Иисуса Христа удостоились принять бесчестие» (Деян. 5:41).

Любовь, которую Господь освещает в Евангелии, не является плотской и внешней, а наоборот несет в себе более возвышенный, новый смысл. К такой любви все призваны стремиться: «Заповедь новую даю вам, да любите друг друга; как Я возлюбил вас, так и вы да любите друг друга» (Ин. 13:34). Эта Любовь — жизнь свою полагающая за ближних: «Нет больше той любви, как если кто положит душу свою за друзей своих» (Ин. 15:13). Ближний в христианстве — это не

просто родственник по крови, но каждый человек, который встречается на жизненном пути. Безусловно, моральная и нравственная планка, указанная Христом очень высока и далеко не каждый способен не только исполнить, но и понять. Но Христос не просто выражает это в словах и нравоучительствует, но Он Сам подает пример реальными действиями, полагая свою жизнь для искупления людей.

Рассматривая вопрос об отношении к женщине и её роли в жизни стоит сказать, что в христианском вероучении женская природа нисколько не умаляется перед мужской, а наоборот имеет равное положение перед Богом: «Нет уже Иудея, ни язычника; нет раба, ни свободного; нет мужского пола, ни женского: ибо все вы одно во Христе Иисусе» (Гал 3:28).

Через женщину, Пресвятую Деву Марию, приходит спасение миру и является Сам Господь во плоти. Она является тем идеалом, к которому призваны стремиться все христианки, именно Она показывает образ послушания и великого смирения перед Богом: «се раба Господня; да будет Мне по слову Твоему» (Лк. 1:38). В христианстве принято почитать Богородицу, как Матерь всех христиан, Молитвенницу и Заступницу пред Господом за всех прибегающих к Её покровительству. За время земной жизни после Воскресения Господа, Пречистая также, как и Мария Магдалина, несла Благую Весть, утешала, наставляла и поддерживала всех, кто приходил к Ней. Женщина играет важную роль в жизни, призвана быть утешительницей и помощницей не только для своей семьи, но для всех нуждающихся в её поддержке [9].

Данное положение влияет на формирование отношения к женщинам. По апостолу Петру она является немощнейшим сосудом и сонаследницей будущей вечной жизни. Но подобное соотношение с немощнейшим сосудом ни в коем случае не унижает её достоинства, а лишь указывает о подобающем к ней отношении. «Также и вы, мужья, обращайтесь благоразумно с женами, как с немощнейшим сосудом, оказывая им честь, как сонаследницам благодатной жизни, дабы не было вам препятствия в молитвах» (1 Пет 3:7).

Каждое слово или поступок Господа, будь то чудесное исцеление или нравоучительная беседа, все рассказанные притчи несут свой глубокий смысл. Христос не совершал чудеса для всех [10]. Так, например, когда книжники и фарисеи просили доказать при помощи сверхъестественных событий, то, что он является Богом, Христос отказывал им: «Тяжким грехом было требование чуда от Богочеловека, требование, сделанное на основании и из начал плотского мудрования» [11]. Для Иисуса Христа важно, чтобы вера в Него была свободной, искренней и непринужденной. Такая вера не может зародиться из чудес, а может быть лишь личным выбором человека, основанным на свободной воле: «И не совершил там многих чудес по неверию их» (Мф. 13:58). Он совершал чудеса для тех, кто уже начинал веровать в Него, и кому для укрепления её необходимо увидеть чудо, совершенное для них. Поэтому мы встречаем в Евангелии такие обращения к людям во время совершения чудес: «Не бойся, только веруй» (Мк. 5:36), «В Израиле не нашел Я такой сильной веры» (Мф. 8:10). Здесь можно привести пример о чуде над расслабленным, когда Христос сказал ему: «Чажо! прощаются тебе грехи твои» (Мф 9:2). В данном примере видно, что акцент для Него был именно на исцелении духа и души человека. Это чудо исцеления души и разрешения ее от грехов происходит невидимо для человеческого глаза. То есть Христу было важно не внешнее проявление того, что Он совершал, но внутреннее. Но далее, когда кто-то из учеников помыслил худое, то Христос исцеляет и тело расслабленного, чтобы те утвердились в вере в Него путем внешнего проявления чуда.

Все чудеса, совершенные Господом, показывают Его милосердие и сострадание к людям.

Подводя итог, стоит еще раз отметить, что учение Христа имеет не только высокую морально-нравственную сторону, но также призывает человека к достижению совершенства, которым обладает Отец Небесный. Человечество призвано уподобиться Богу, следуя по жизни путем, намеченным Иисусом Христом в Новом Завете. Разбирая морально-этические взгляды ранних христиан по выбранным категориям, можно заключить следующее:

1. Иисус Христос в христианстве издревле почитается как Бог, принявший реальную человеческую плоть, пострадавший и воскресший ради нашего спасения и наследования жизни вечной. В этом выражается великое смирение и милосердие Божия, который снизошел Сам к человеку на землю и открыл путь к Небу.

2. Каждый верующий призван к постоянному труду над самим собой, усердию в достижении совершенства и приобретению добродетелей, освещенных в евангельских заповедях Спасителя.

3. В вероучении Христа главная роль отводится внутреннему содержанию всех чудес, их смыслу, а не внешней форме.

4. Новозаветная категория любви человека к человеку коренится в любви Бога к человеку, благодаря которой Он отдал «Сына Своего Единородного, дабы всякий верующий в Него, не погиб, но имел жизнь вечную» (Ин. 3:16).

Литература

1. Ипполит, св. Сочинения. — Т. 1: О философских умозрениях, или Обличение всех ересей / В пер. П. Преображенского // Прилож. к «Правосл. обозрению», 1871. 78 с.

2. Федченков С. А. Святой Ириней Лионский: Его жизнь и литературная деятельность. — Сергиев Посад, 1917. 552 с.

3. Миртов Д. П. Нравственное учение Климента Александрийского. — Санкт-Петербург: типография Акинфиева и Леонтьева, 1900. 230 с.

4. Писарев Л. И. Святой Ипполит, епископ Римский: Очерк его жизни и лит. деятельности // Ипполит Римский, св. Творения. — Казань, 1898. 456 с.

5. Дунаев А. Г., Макаров Е. Е., Фокин А. Р. Епифаний Кипрский // Православная энциклопедия. — М.: Церковно-научный центр «Православная энциклопедия», 2008. 559 с.

6. Ириней Лионский. Пять книг против ересей. / Пер. П. Преображенского. — М., 1868.

7. Митрополит Иларион (Алфеев). Таинство веры. Введение в православное догматическое богословие. — Изд.: Московской Патриархии, Эксмо, 2012. 44 с.

8. Климент Александрийский. Строматы. / Подг. текста, пер., пред. и комм. Е. В. Афонасина. В СПб., Издательство Олега Абышко, 2003. 129 с.

9. Сказания о земной жизни Пресвятой Богородицы с изложением пророчеств и прообразований, относящихся к Ней, учения Церкви о Ней, чудес и чудотворных икон Ея. На основании Священного Писания, свидетельств св. Отцов и церковного предания.» — Изд. восьмое, испр. и доп. — М.: Издание Русского на Афоне Пантелеимонова монастыря; Типо-Литография И. Ефремова, 1904. 258 с.

10. Иоанн Златоуст. Толкование на Матфея Евангелиста. Т. I. СПб., 1901. 452 с.

11. Святитель Игнатий (Брянчанинов) Слово о человеке, чудесах и знамениях. Изд. Приско 1990. С. 14.

Научное издание

**ПРАВОСЛАВИЕ И ОТЕЧЕСТВЕННАЯ КУЛЬТУРА:
ПОТЕРИ И ПРИОБРЕТЕНИЯ МИНУВШЕГО,
ОБРАЗ БУДУЩЕГО**

Сборник материалов регионального этапа
XXXII Международных Рождественских образовательных чтений
(Псков, 8–10 декабря 2023 г.)

Редакторы: И.В. Герасимова
Вёрстка: К. А. Шморага

Подписано в печать: 15.12.2023. Формат 70×100/16.
Гарнитура Cambria. Усл. печ. л. 37,3.
Тираж 300 экз. Заказ № 6208.

Адрес издательства:
Россия, 180000, г. Псков, ул. Л. Толстого, д. 4а, корп. За,
Псковский государственный университет